

# ANTARES

## DIFFUSION



Connectons  
nos énergies !

2025



# ANTARION

## GAMMES DE BATTERIES Lithium Premium POWER +



Puissance optimale

Nombreux formats



Ultra compacte

## Encore plus d'AUTONOMIE !

www.antares-diffusion.com



# ANTARES DIFFUSION

Depuis plus de 20 ans Antarès Diffusion est fidèle à des valeurs fortes : **l'engagement, la confiance, l'excellence et le dynamisme**. Elle met tout en œuvre pour les appliquer, au quotidien, avec ses clients, son équipe et ses partenaires.

Dans ce monde complexe et mouvant, ces valeurs sont d'autant plus fondamentales. Et les entreprises qui placent leurs clients et leurs collaborateurs **au cœur de leur stratégie**, garderont toujours une longueur d'avance.

Ainsi, dans la continuité de son développement et pour assurer un service toujours plus performant, Antarès Diffusion étoffe en 2024 son équipe, **par l'appui de 3 nouveaux postes** : technico-commercial, support technique et marketing.

En parallèle, notre gamme s'élargit avec **plus de 110 nouveaux produits**, tous dotés des dernières technologies et fonctionnalités : convertisseurs-chargeurs, batteries lithium, stations d'énergie portable, pointeurs d'antennes, ... Ces nouveautés vous permettront de **renouveler votre offre**, de présenter des solutions modernes en réponse aux nouvelles attentes des clients **pour accélérer vos ventes**.

Enfin, conscients que chacun de nous doit participer à rendre la vie plus belle, à protéger notre planète pour nous, nos enfants et petits-enfants et à vivre dans un monde plus respectueux, nous lançons **un grand projet RSE**.

**Suivez-nous sur notre site internet et sur les réseaux sociaux**, pour en savoir plus et partager nos engagements.

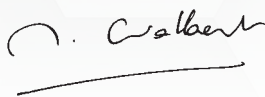

Marc Wallaert et son équipe

## Connectons nos énergies !



Antarès Diffusion est spécialisée dans la distribution d'articles audiovisuels et d'énergie de grande qualité, ainsi que d'accessoires permettant d'équiper tous les véhicules de loisirs quels qu'ils soient.

# Simplifiez-vous LA VIE, AVEC

BIL'E  
BILAN ÉNERGÉTIQUE

TOUTES  
LES GAMMES PRODUITS

SERVICE  
APRÈS-VENTE



## Notre plateforme

Le site internet [www.antares-diffusion.com](http://www.antares-diffusion.com) vous simplifie la vie en offrant une plateforme centralisée pour **passer vos commandes, accéder aux mises à jour** produits en temps réel, et **télécharger des guides de sélection détaillés ainsi que diverses vidéos**.

Grâce à son interface conviviale, vous naviguez aisément à travers les différentes gammes de produits.

Que ce soit pour passer une commande, rechercher des informations produits ou découvrir les nouveautés, tout est conçu pour vous **offrir une expérience agréable et efficace**.

### *Nouveautés 2025*

Ajout de fonctionnalités vous donnant **librement accès à vos historiques de commandes ainsi qu'à vos reliquats**.

### *Commandes simplifiées*

Passez vos commandes rapidement et en toute confiance grâce à un système de commande en ligne sécurisé.

L'interface de notre site internet directement en lien avec la base de données de notre dépôt vous permet de **connaître les niveaux de stocks en temps réel** ainsi que les délais de réapprovisionnement.

### *Accès à l'information*

**Mis à jour quotidiennement** par nos équipes, le site internet dispose des toutes dernières informations pour chacun des produits en ligne.

Pour vos aider dans le choix produits, Antares Diffusion vous propose une vaste gamme de **guides de sélection détaillés**.

Ces documents fournissent des **informations précieuses** sur les caractéristiques, les avantages



ACCÈS  
AUX TÉLÉCHARGEMENTS

COMMANDES  
RAPIDES

INFORMATIONS  
DÉTAILLÉES

## INTUITIVE ET RÉACTIVE

et l'étendue des gammes, vous permettant ainsi de **recommander les solutions les plus adaptées à vos clients.**

**Les vidéos mises à votre disposition** vous permettent d'animer votre espace de vente.

### *Découverte des nouveautés*

Antarès Diffusion met en avant au fil de la saison, toutes ses dernières **innovations** techniques.

Vous pouvez ainsi **anticiper les attentes de vos clients et saisir de nouvelles opportunités.**

*Accédez à Bil'E en 1 seul clic !*



# Chez Antarès, on s'engage !

Chez Antarès, la valeur d'une entreprise va au-delà des chiffres, se basant sur **ses convictions et actions dans un monde en mutation.**

En favorisant **l'inclusion et la diversité**, accompagnant ses équipes avec des formations personnalisées, et s'engageant dans une **politique environnementale**, Antarès incarne un engagement fort envers le **développement durable et le bien-être de ses collaborateurs**, contribuant ainsi à **un avenir meilleur pour tous.**



Nouveau!

p.23



## BATTERIES LITHIUM POWER +

Gamme de batteries Lithium Premium de grande qualité, produites dans le respect des certifications les plus exigeantes

- Existe en 100, 150, 200 ou 280 Ah
- Version chauffage intégré et format Slim
- Convertisseurs jusqu'à 2 000 W
- Bluetooth intégré
- Grande durée de vie (4 000 cycles)
- S'installe debout ou couchée

## CONVERTISSEURS PUR-SINUS

Gamme de convertisseurs parfaite pour tous les appareils énergivores

- Convertisseurs jusqu'à 3 000 W
- Priorité de commutation
- Commande déportée 3 positions

p.57



## PANNEAUX SOLAIRES BLACK BOOSTER

Gamme de panneaux solaires avec cellules SUNPOWER

- 35% d'énergie en plus
- Existe en 120, 140, 170 et 220 W
- Seulement 54 cm de large jusqu'au 170 W

p.70



## ANTENNES 4G

Amplifient les signaux même faibles ou distants

- Crée un point d'accès sécurisé (Hotspot)
- Fonctionne avec n'importe quelle Micro-Sim
- Jusqu'à 10 appareils en simultané



p.98

## TÉLÉVISIONS SMART TV

Large gamme de Smart TV spécifiquement conçues pour les camping-cars

- Dimensions de 19" à 32"
- Android 11.0
- Wifi et fonction CAST intégrés
- Faible consommation

p.104





## RÉGULATEURS MPPT

Ajuste la tension et l'intensité de charge pour optimiser le rendement des panneaux solaires

- Calcul automatique de la tension de sortie
- Adaptés pour tous types de batteries
- Système Battery Life, ajuste les périodes de charge et d'entretien et optimise la durée de vie de la batterie



p.80

## POMPE 12V AQUATEC

Pompe à membrane sous pression à haut débit, fonctionne sans pulsations

- Débit réglable
- Pied de fixation SILENT-BLOC, vibrations minimisées
- Installation ultra-rapide



p.169



## PRO-FINDER + THITRONIK

Carte SIM DOMOTEC. Simplifiez vous la vie en choisissant ce duo clé en mains !

- Géolocalisation compatible avec tous les porteurs
- Carte SIM Multiopérateur
- Couverture Européenne



p.127



# ECO FLOW

## STATION D'ÉNERGIE PORTABLE DELTA 2

Intègre une technologie de pointe pour une énergie propre, silencieuse et renouvelable, s'utilise aussi bien à l'intérieur qu'à l'extérieur

- 4 prises de sortie
- Chargement rapide
- Recharge solaire universelle avec connecteurs rapides
- Bluetooth intégré
- Longue durée de vie (3 000 cycles)



p.42



p.74

## MICRO ONDULEUR POWER STREAM ECOFLOW

Mettez-vous au vert avec la solution Plug and Play ECOFLOW.

- Installation Plug and Play
- Réduisez votre facture d'électricité
- Économique et durable



## BATTERIE LITHIUM EPSILON 150 AH

Délivre le meilleur rapport poids/puissance du marché avec 3x plus d'autonomie et un très faible encombrement

- Format d'une batterie standard
- Hauteur 19 cm
- Bluetooth intégré
- BMS et relais de protection intégrés



p.24



1,5 litres

Nouveau!

p.146

## GLACIÈRES À COMPRESSION ANTARION

La marque Antaron continue son développement en voyant arriver les glacières à compression !

- 3 tailles disponibles
- Adaptateurs 12/24/230V fournis
- Affichage numérique

## LANTERNEAUX MOTORISÉS EXTRA FAN

- Installation en lieu et place d'un lanterneau 40 x 40 cm
- Débit d'air 25 m<sup>3</sup>/minute
- Consommation électrique 1,6 Ah



p.143

Nouveau!



p.145

Nouveau!

## LANTERNEAUX ANTARION

- Gamme de lanterneaux transparents
- Vérins pour accompagner l'ouverture
- Existe en 40 x 40 cm et 50 x 70 cm

## GAMME D'ACCESSOIRES P17 ANTARION EN 2,5 MM<sup>2</sup>

Refonte de la gamme complète d'adaptateurs électriques P17 en 2.5mm<sup>2</sup> pour répondre aux nouvelles exigences des constructeurs.



p.62

Nouveau!



## SUSPENSIONS ANTARION

Gamme de suspensions pneumatiques ANTARION pour répondre à toutes vos configurations !

- 8 références disponibles
- Packs complets prêts à monter
- Boudins en 6" ou 8"
- Manomètres spécifiques ou standards

## CLIMATISEUR EXTRA CLIMA

Climatiseur réversible

- Design moderne et épuré
- Démarrage progressif
- Longueur de véhicule recommandée pour une utilisation optimale : 8 m



## FILTRE DE REMPLISSAGE AQUATEC

Filtre à charbon actif

- Retient les contaminants : sable, rouille, pollens
- Retient les polluants et arômes
- Robuste, en alu anodisé



## ATTELAGES ANTARION

Gamme d'attelages complète

- Attelages comping-car ou fourgon
- Faisceaux JAEGER/SBS
- Devis sur mesure réalisé par vos commerciaux
- Homologation UE



## GLACIÈRE À COMPRESSION AVEC BATTERIE ANTARION

Emplacement prévu pour insérer une batterie lithium pour une utilisation en totale autonomie

- 3 tailles disponibles : 30L - 40L - 50L
- Jusqu'à 6h d'autonomie grâce à la batterie lithium
- Adaptateur fourni 12/24/220V





Bilan énergétique, BIL'E .....	16	Power Hub et accessoires Ecoflow .....	29
Boostez la charge de votre camping-car .....	32	Afficheurs, monitoring, battery protect .....	30
Guide de sélection batteries .....	18	Packs de montage .....	34
Guides de sélection EcoFlow .....	36-40	Stations d'énergie portables .....	37
Batt. Lithium Premium Antaron .....	20	Générateur Dual Fuel .....	45
Batt. Lithium Premium Super B .....	24	Batt. AGM . Gel . Carbone Victron .....	46
Batt. Lithium standards Easy + .....	26	Batt. AGM . Gel Deep Cycle Antaron .....	48
Batt. Lithium standards Victron .....	27	Batt. acide Varta .....	50
Batt. Lithium standards Ecoflow .....	28	Accessoires . Câbles . Cosses . Leds .....	51

## BATTERIES

P. 14



Guide de sélection .....	54	Chargeurs DCDC Antaron .....	59
Comment repérer un alternateur intelligent ? .....	58	Chargeurs Victron .....	59
Convertisseurs Quasi Sinus .....	55	Convertisseurs chargeurs Victron .....	61
Convertisseurs Pur Sinus Victron .....	56	Chargeurs Antaron .....	62
Convertisseurs Pur Sinus Antaron .....	57	Accessoires P17 .....	62
		Convertisseurs chargeurs Antaron .....	63

## CONVERTISSEURS CHARGEURS

P. 52



Guide de sélection panneaux solaires .....	66	Panneaux solaires Longi .....	73
Guide de sélection régulateurs .....	66	Micro onduleur Ecoflow .....	74
Schémas de montage .....	71	Panneaux solaires Victron .....	76
Panneaux sol. Antaron All Black .....	68	Panneaux solaires EcoFlow .....	77
Panneaux sol. Antaron Black Booster .....	70	Panneaux solaires pliants .....	78
Panneaux sol. Antaron monocristallins .....	72	Régulateurs .....	80
Panneaux sol. Antaron souples .....	73	Kit de pose panneaux solaires .....	82
		Colles et nettoyeurs .....	83

## SOLAIRE

P. 64



Guide de sélection .....	86	Antennes auto. Antaron 65 cm .....	93
Antennes auto. Antaron 72 cm .....	88	Antennes terrestres .....	94
Antennes auto. Antaron 85 cm .....	90	Démodulateurs et cartes .....	96
Antennes compactes Antaron 60 cm .....	92	Antennes manuelles .....	97
		Antennes Wifi 4G Fit Antaron .....	98

## ANTENNES

P. 84

# Service après vente !

Afin de permettre l'identification du problème et le traitement de vos retours en SAV, il est désormais impératif de saisir chaque produit sur le site de notre station technique Hivitec.



1



Rendez-vous sur le site [www.hivitec.fr](http://www.hivitec.fr)

2



Cliquez sur « Prise en charge ANTARES »

3



Remplissez le formulaire

4



Sans attendre d'accord de retour, placez sur votre colis, le document imprimé, la facture d'achat client et le descriptif de panne

5



Renvoyez à HIVITEC

6



Suivez vos retours via la station technique HIVITEC au 04 78 26 21 35

## TÉLÉVISIONS

P. 100

Guide de sélection .....	102	Stick Android tv .....	110
Smart tv 19", 22", 24" et 32" .....	104	Smart Pad .....	110
Télévisions 16", 19" et 22" .....	106	Barres de son pour TV 19" et 22" .....	110
Smart tv première monte.....	108	Répartiteur hdmi.....	111
Télévisions première monte .....	108	Câbles et raccords hdmi .....	111
		Supports télévisions.....	112



## SÉCURITÉ

P. 114

Guide de sélection.....	116	Caméras et écrans seuls.....	123
Systèmes de recul camping-car.....	118	Alarmes Thitronik .....	124
Systèmes de recul fourgon .....	120	Accessoires alarmes Thitronik.....	125
Système de recul plaque.....	120	Pro-Finder Thitronik .....	127
Systèmes 3° feu stop.....	121	Détecteurs de gaz Thitronik.....	128
Câbles, adaptateurs et radars .....	122	Alarmer Alarm-Detect .....	130



## GAZ / CONFORT THERMIQUE

P. 132

Bouteilles de GPL Campko .....	134	Lanterneaux motorisés.....	143
Accessoires GPL Campko .....	135	Lanterneaux Quipon & Extra Vent....	144
Kits GPL Campko .....	138	Lanterneaux Antarion .....	145
Accessoires GPL Truma.....	139	Glacière à compression Antarion ....	146
Climatiseur Extra Clima.....	140	Glacière EcoFlow .....	148
Climatiseur Eberspächer .....	141	Climatiseur portable EcoFlow .....	149
Rafraîchisseur d'air Viesla & Eberspächer .	142	Chauffages Autoterm.....	150



## ATTELAGES / SUSPENSIONS

P. 152

Comment choisir son kit de suspension	155	Kits suspensions pneu. Antarion.....	154
Formulaire devis Attelages .....	156	Attelages Camping-car.....	157
		Attelages Fourgon .....	159
		Accessoires pour attelages.....	160
		Faisceaux.....	161



## EAU PLEIN AIR

P. 162

Solutions préfiltration WM Aquatec....	165	Tables .....	174
Solutions nettoyage WM Aquatec .....	166	Balais .....	174
Solutions conservation WM Aquatec... 167		Cales .....	175
Solutions désinfection WM Aquatec... 168		Marche pied .....	175
Barbecues Cadac Dometic .....	170	Entretien véhicule .....	175
Fauteuils .....	174		



## PIÈCES DÉTACHÉES

P. 176

Antennes automatiques		Démodulateurs.....	180
manuelles, .....	176	Systèmes vidéo de recul .....	181
Antennes terrestres .....	177	Rafraîchisseurs.....	182
Télévisions .....	180		



# ANTARION

+ DE RÉFÉRENCES SUR  
NOTRE SITE INTERNET



## Gamme complète de BATTERIES



UNE GAMME  
POUR CHAQUE BESOIN



GUIDE  
DE CHOIX



AFFICHAGE  
BLUETOOTH



CAPACITÉ DE  
95Ah À 340Ah



BL0152  
BATTERIE POWER +  
LITHIUM LIFEPO<sup>4</sup> 150Ah (1920Wh)  
COMPACTE

- Lithium-Fer Phosphate avec BMS intégré
- Tension nominale 12.8V / Tension max. 14.8V
- Courant de charge continu max 150A
- Courant de décharge continu max 200A (2.400W)
- Durée de vie extralongue > 10 ans
- Protégée contre les sur-tensions, sous-tensions, surintensités et inversions de polarité



150Ah

2400W

3500 CYCLES

2 Ans GARANTIE



14.5 kg



352 x 174 x 190 mm  
Format standard LB



DE 500 À 5000  
CYCLES DE VIE



SOLUTION LITHIUM  
TOUT EN UN

# BATTERIES



## CONSEILS & RECOMMANDATIONS

- Diagnostic bilan énergétique BIL'E ..... p. 16
- Guide de sélection batteries ..... p. 18
- Guide de sélection stations énergie ECOFLOW..... p. 36
- Boostez la charge de votre camping-car ..... p. 32



## BATTERIES LITHIUM PREMIUM

- Batteries ANTARION Power + ..... p. 20
- Batteries SUPER B Epsilon & Nomia ..... p. 24
- Accessoires SUPER B ..... p. 25



## BATTERIES LITHIUM

- Batteries EASY+ ..... p.26
- Batteries VICTRON Superpack ..... p.27
- Batteries ECOFLOW ..... p.28
- Power Hub et accessoires ECOFLOW..... p.29
- Afficheurs, monitoring et battery protect VICTRON ... p.30
- Packs de montage ..... p.34



## STATIONS D'ÉNERGIE PORTABLES

**Nouveau!**

- Stations d'énergie portables ECOFLOW Génération 3..... p.36
- Stations d'énergie portables ECOFLOW..... p.40
- Générateur Dual Fuel et accessoires ECOFLOW ..... p.45



## BATTERIES AGM, GEL ET CARBONE

- Batteries AGM, Gel et Carbone VICTRON ..... p.46
- Batteries AGM et Gel Deep Cycle ANTARION ..... p.48
- Batteries acides et AGM VARTA ..... p.50



## ACCESSOIRES..... p.51



# L'énergie en CAMPING-CAR,

## CHARGE

D'un côté, vous avez des équipements qui vont pouvoir, au fil du voyage, **remplir ce réservoir** et apporter de la charge au véhicule.

Ces équipements sont nombreux et vous **apportent une source d'énergie complémentaire** :

⇒ **Panneaux solaires, chargeurs 220V, alternateurs**



## Bilan ÉNERGÉTIQUE

Autonomie, recharge, consommateurs, 12V, panneaux solaires, alimentation...

Tous ces mots font partie du vocabulaire des camping-caristes, propriétaires de vans et fourgons et sont, pour beaucoup, un vrai centre de préoccupations.

C'est la raison pour laquelle il est primordial **d'adapter la taille du "réservoir énergétique"** en fonction de ces paramètres pour **optimiser l'autonomie** de vos clients en vacances !

Dans cette optique, uniquement réservé en accès protégé, à ses clients, Antarion a développé **l'outil de bilan énergétique Bil'E.**



**Bil'E** calcule les valeurs de charge et de décharge de chaque configuration, et recommande la batterie la plus adaptée.





# COMMENT ça marche ?

Prises 12V, convertisseurs 220V, panneaux solaires en WATTS et batteries annoncées en AMPÈRES...

Il peut sembler difficile de s'y retrouver au milieu de tous ces termes et de **choisir la bonne installation pour être autonome** pendant ses vacances !

Pour simplifier, il faut **imaginer votre batterie comme un réservoir ou une baignoire**.



## DÉCHARGE

Et de l'autre côté on trouve des appareils qui consomment de l'énergie et **siphonnent** ce réservoir.

⇒ **TV, lumières, pompe à eau, frigo, etc...**

En quelques clics, avec votre client, listez les équipements présents, leur utilisation, les sources de charge et obtenez **le bilan énergétique de ce véhicule**.

**4 capacités de batterie** sont ensuite proposées (100, 150, 200 ou 250 Ah) ainsi que **4 technologies** (Acide/Plomb, AGM, GEL et Lithium).

Pour chacune de ces solutions, Bil'E indique (en jours) **l'autonomie dont votre client disposera**.





# ANTARION

+ DE RÉFÉRENCES SUR  
NOTRE SITE INTERNET **Bilan énergie  
BIL'E**  
p.16-17

## Guide de SÉLECTION



Modèle	BATTERIES ACIDES				BATTERIES LITHIUM			
	BATTERIE ACIDE	BATTERIE AGM	BATTERIE GEL	BATTERIE CARBONE	BATTERIES LITHIUM EASY+			
Capacité	95 Ah	105 Ah	105 Ah	106 Ah	100 Ah	150 Ah	150 Ah	200 Ah
Référence	BA5095	BA1105	BG1105	BC2106	BL4102	BL4152	BL6152 <i>Nouveau!</i>	BL4202 <i>Nouveau!</i>
 PRODUIT	Économique	Bonne durée de vie		Très bonne durée de vie	Grande durée de vie et bon rapport qualité/prix			
							Chauffage intégré	Format SLIM
Capacité réelle	≈50%-43Ah 	≈60%-60Ah 	≈70%-70Ah 	≈70%-74Ah 	100%-100Ah 	100%-150Ah 	100%-150Ah 	100%-200Ah 
Durée de vie	500 cycles ≈ 2 ans	800 cycles ≈ 2/3 ans	1000 cycles ≈ 3/4 ans	2000 cycles ≈ 6/7 ans	2500 cycles ≈ 7/8 ans	2500 cycles ≈ 7/8 ans	2500 cycles ≈ 7/8 ans	2500 cycles ≈ 7/8 ans
Puissance décharge continue	600 W 	600 W 	600 W 	600 W 	1 800 W 	1 800 W 	1 800 W 	1 800 W 
Puissance charge max	20 A	25 A	25 A	25 A	50 A	50 A	50 A	50 A
BMS et relais de protection intégrés								
Puissance max 10 s	800 W	800 W	800 W	800 W	2 400 W	2 400 W	2 400 W	2 400 W
Bluetooth								
Impact sur l'environnement								
Dimensions en mm	353 x 175 x 190	335 x 170 x 195	335 x 170 x 195	410 x 172 x 225	351 x 174 x 189	352 x 174 x 189	352 x 174 x 189	357 x 338 x 152
Poids	24,4 kg	28 kg	28 kg	36 kg	9,8 kg	13,4 kg	13,4 kg	23,3 kg
Garantie	1 an	1 an	1 an	1 an	3 ans	3 ans	3 ans	3 ans
Plus d'informations	Page 50	Page 48	Page 49	Page 47	Page 26	Page 26	Page 27	Page 27



# 40 RÉFÉRENCES POUR RÉPONDRE À TOUTES LES ATTENTES DE VOS CLIENTS



**BATTERIES LITHIUM PREMIUM**  
Pour une puissance maximale. Ces batteries sont d'un excellent rapport qualité/prix et disponibles dans de très nombreuses versions.

**BATTERIES LITHIUM**  
Disponibles de 100 Ah à 340 Ah, elles offrent une grande durée de vie et un très bon rapport qualité/prix.

**BATTERIES ACIDES**  
Économiques et de bonne durée de vie, elles répondent aux attentes de base des camping-caristes.



## BATTERIES LITHIUM PREMIUM

BATTERIES LITHIUM ANTARION POWER +						BATTERIES LITHIUM SUPER B EPSILON		BATTERIES LITHIUM SUPER B NOMIA	
100 Ah	150 Ah	150 Ah	200 Ah	200 Ah	280 Ah	100 Ah	150 Ah	210 Ah	340 Ah
BL0102	BL0152	BL5152	BL0202	BL8200	BL0282	BL1101	BL1150	BL1210	BL1340
<p><i>Nouveau!</i></p> <p>Meilleur rapport qualité prix Possibilité d'installer un convertisseur jusqu'à 2 000 W</p>						<p>Meilleur rapport poids / puissance du marché Puissance jusqu'à 6 000 W**</p>			
		Chauffage intégré		Format SLIM		Chauffage intégré	Chauffage intégré		
100%-100Ah 	100%-150Ah 	100%-150Ah 	100%-200Ah 	100%-200Ah 	100%-200Ah 	100%-100Ah 	100%-150Ah 	100%-210Ah 	100%-340Ah 
4000 cycles ≈ 12 ans	4000 cycles ≈ 12 ans	4000 cycles ≈ 12 ans	4000 cycles ≈ 12 ans	4000 cycles ≈ 12 ans	4000 cycles ≈ 12 ans	5000 cycles ≈ 15 ans	5000 cycles ≈ 15 ans	5000 cycles ≈ 15 ans	5000 cycles ≈ 15 ans
2 400 W 	2 400 W 	2 400 W 	2 400 W 	2 400 W 	2 400 W 	2 400 W 	2 400 W 	6 000 W 	6 000 W 
100 A	150 A	150 A	200 A	200 A	200 A	100 A	150 A	210 A	300 A
								Seulement BMS, relais externe	
3 200 W	3 200 W	3 200 W	3 200 W	3 200 W	3 200 W	3 500 W	3 500 W	15 000 W	15 000 W
351 x 174 x 189	352 x 174 x 189	352 x 174 x 189	345 x 190 x 245	357 x 338 x 152	521 x 238 x 230	278 x 175 x 190	353 x 175 x 190	414 x 225 x 313	414 x 225 x 313
10,7 kg	16,4 kg	16,4 kg	20,7 kg	23,8 kg	26 kg	12 kg	17 kg	23 kg	33 kg
5 ans	5 ans	5 ans	5 ans	5 ans	5 ans	5 ans*	5 ans*	5 ans*	5 ans*
Page 21	Page 21	Page 23	Page 22	Page 23	Page 22	Page 24	Page 24	Page 24	Page 24

\* Sous condition d'enregistrement en ligne sur le site Super B  
\*\* Selon modèle indiqué



# ANTARION

## BATTERIES LITHIUM ANTARION POWER +

- **Large gamme** de batteries Lithium **PREMIUM**
- En **100 Ah, 150 Ah, 200 Ah et 280 Ah**
- En format **Slim 200 Ah**
- Et en version **chauffage intégré en 150 Ah**
- **BMS et relais de protection intégrés**
- Grande durée de vie jusqu'à **4 000 cycles**
- Peut s'installer debout ou couchée



## CONSEILS D'EXPERTS

### LE BMS, CERVEAU DE LA BATTERIE LITHIUM

Le BMS est le composant électrique qui protège les cellules de la batterie contre les sur-tensions, sous-tensions, surchauffe etc... Il agit en isolant les cellules du danger ou en équilibrant les cellules entre elles par exemple, afin de préserver la grande durée de vie des batteries lithium.



### Format compact

Passé aisément sous un siège  
Encombrement limité

### Confort d'utilisation

100% d'énergie utilisable  
Compatible avec convertisseurs jusqu'à 2000 W

### BMS et relais intégrés

Montage simple et rapide

## CONSEILS D'EXPERTS



### APPLICATION POWER + ANTARION

→ **Toutes nos batteries Power + sont équipées de série d'un module Bluetooth !**

- Possibilité de synchroniser jusqu'à 8 batteries en simultanée
- Permet de visualiser directement sur son smartphone l'état de charge, les courants entrants/sortants, la tension ou encore les historiques de la batterie
- Application gratuite disponible sur **Android et IOS**





# ANTARION



## QUALITÉ ANTARION

Nous portons une grande attention à **la qualité des produits que nous commercialisons**. Nous faisons le choix de fournisseurs dont les références et les certifications répondent **aux plus hautes exigences**.

Les **contrôles qualité** sont réguliers et la **traçabilité produit** est réelle pour assurer une parfaite fiabilité de production.

Notre qualité produits, c'est l'assurance d'**une satisfaction client durable !**



### BATTERIE LITHIUM ANTARION POWER + 100 Ah

**BL0102**

- **BMS et relais de protection intégrés**
- Puissance continue : 2 400 W
- Puissance maximale sur 30 sec : 3 200 W
- Convertisseurs jusqu'à **2 000 W**
- Charge jusqu'à **100 A**
- Grande durée de vie jusqu'à **4 000 cycles**
- Peut s'installer debout ou couchée



*passé sous un siège*

351 x 174 x 189 mm 10,7 kg

*351 x 174 x 189 mm*



### BATTERIE LITHIUM ANTARION POWER + 150 Ah

**BL0152**

- **BMS et relais de protection intégrés**
- Puissance continue : 2 400 W
- Puissance maximale sur 30 sec : 3 200 W
- Convertisseurs jusqu'à **2 000 W**
- Charge jusqu'à **150 A**
- Grande durée de vie jusqu'à **4 000 cycles**
- Peut s'installer debout ou couchée



*passé sous un siège*

*352 x 174 x 189 mm*

352 x 174 x 189 mm 16,4 kg



# ANTARION

## BATTERIE LITHIUM ANTARION POWER + 200 Ah

**BLO202**

- **BMS et relais de protection intégrés**
- Puissance continue : 2 400 W
- Puissance maximale sur 30 sec : 3 200 W
- Convertisseurs jusqu'à **2 000 W**
- Charge jusqu'à **200 A**
- Grande durée de vie jusqu'à **4 000 cycles**
- Peut s'installer debout ou couchée



passer sous un siège

345 x 190 x 245 mm 20,7 kg

345 x 190 x 245 mm



## BATTERIE LITHIUM ANTARION POWER + 280 Ah

**BLO282**



- **BMS et relais de protection intégrés**
- Puissance continue : 2 400 W
- Puissance maximale sur 30 sec : 3 200 W
- Convertisseurs jusqu'à **2 000 W**
- Charge jusqu'à **200 A**
- Grande durée de vie jusqu'à **4 000 cycles**
- Peut s'installer debout ou couchée



521 x 238 x 230 mm 26 kg

## CONSEILS D'EXPERTS

### COMMENT PRÉSERVER LA DURÉE DE VIE DE MA BATTERIE LITHIUM?

→ Une batterie lithium, c'est comme une voiture, ça s'entretient !

Nous recommandons aux utilisateurs d'effectuer une charge complète de la batterie au moins une fois à 100% tous les deux mois. Nous préconisons également l'installation d'un coupe batterie afin de protéger la batterie lorsqu'elle n'est pas sollicitée (hivernage par exemple).



# ANTARION



## BATTERIE ANTARION POWER + CHAUFFANTE

La fonction chauffage de la batterie lithium s'active lorsque la température de la batterie est inférieure à 0°C.

Lorsque la batterie est protégée contre les basses températures et qu'un chargeur est connecté, le BMS ferme l'interrupteur de chauffage et les résistances commencent à chauffer la batterie.

Lorsque la batterie est chauffée au-dessus de 10°C, le BMS permet à la batterie de se charger et arrête de chauffer.

Le chauffage peut fonctionner de - 30°C à 0°C.



### BATTERIE LITHIUM ANTARION POWER + 150 Ah - Chauffage intégré BL5152



- **Chauffage intégré**
- **BMS et relais de protection intégrés**
- Puissance continue : 2 400 W
- Puissance maximale sur 30 sec : 3 200 W
- Convertisseurs jusqu'à **2 000 W**
- Charge jusqu'à **150 A**
- Grande durée de vie jusqu'à **4 000 cycles**
- 100% d'énergie utilisable

**Nouveau!**



passer sous un siège

352 x 174 x 189 mm 16,4 kg



### BATTERIE LITHIUM ANTARION POWER + 200 Ah - Format SLIM BL8200

**Nouveau!**

- **Format SLIM** : Spécialement conçue pour être installée sous un siège à l'avant d'un camping-car
- **BMS et relais de protection intégrés**
- Puissance continue : 2 400 W
- Puissance maximale sur 30 sec : 3 200 W
- Convertisseurs jusqu'à **2 000 W**
- Charge jusqu'à **150 A**
- Grande durée de vie jusqu'à **4 000 cycles**
- 100% d'énergie utilisable



passer sous un siège

357 x 338 x 152 mm 23,8 kg



## BATTERIES SUPER B

**Bluetooth intégré**, permet de visualiser les informations relatives à votre batterie depuis votre tablette ou smartphone (charge et décharge en temps réel, autonomie restante, etc.)

Les batteries Super B Epsilon ont été développées tout spécialement pour les camping-cars.

- **Format adapté** : jusqu'à 60% de poids en moins qu'une batterie standard. Peut s'installer en lieu et place de la batterie d'origine
- **Charge ultra-rapide** : Peut être rechargée à 100% en 1 heure
- **Confort d'utilisation** : Compatible avec un **convertisseur de 2 000 W à 6 000 W**
- **Autonomie** : **100% d'énergie utilisable, auto-décharge très faible**, seulement 1% par mois



278 x 175 x 190 mm



## BATTERIE LITHIUM SUPER B EPSILON 100 Ah

BL1101



278 x 175 x 190 mm

12 kg

Puissance continue : 2 400 W  
Puiss. max. sur 10 s : 4 000 W

## BATTERIE LITHIUM SUPER B EPSILON 150 Ah

BL1150



353 x 175 x 190 mm

17 kg

Puissance continue : 2 400 W  
Puiss. max. sur 10 s : 4 500 W



353 x 175 x 190 mm

## BATTERIE LITHIUM SUPER B NOMIA 210 Ah

BL1210



414 x 225 x 313 mm

23 kg

Puissance continue : 6 000 W  
Puiss. max. sur 10 s : 15 000 W



## BATTERIE LITHIUM SUPER B NOMIA 340 Ah

BL1340



414 x 225 x 313 mm

33 kg

Puissance continue : 6 000 W  
Puiss. max. sur 10 s : 15 000 W



Chaque batterie est livrée avec son relais de protection. Afficheur en option.





## Afficheurs SUPER B SEULS

### AFFICHEUR STANDARD POUR BATTERIE SUPER B

Afficheur seul BL1010

- Permet de visualiser la tension et le taux de charge des batteries



∅ 60 mm 58 g

### AFFICHEUR DIGITAL POUR BATTERIE SUPER B

Afficheur seul BL1022

- Permet de visualiser en plus de la tension et du taux de charge, les courants entrants et sortants
- Calcule automatiquement l'autonomie restante



∅ 90 mm 110 g

## Afficheurs SUPER B AVEC CÂBLE

### AFFICHEUR STANDARD POUR BATTERIE SUPER B AVEC CÂBLE

Longueur de câble fourni	Batteries compatibles	Référence
2,5 m	Epsilon 100/150 Ah	BL1002
5 m	Epsilon 100/150 Ah	BL1045
2,5 m	Nomia 210/340 Ah	BL1000
5 m	Nomia 210/340 Ah	BL1043
10 m	Nomia 210/340 Ah	BL1044

### AFFICHEUR DIGITAL POUR BATTERIE SUPER B AVEC CÂBLE

Longueur de câble fourni	Batteries compatibles	Référence
5 m	Epsilon 100/150 Ah	BL1029
20 m	Epsilon 100/150 Ah	BL1041
5 m	Nomia 210/340 Ah	BL1020
20 m	Nomia 210/340 Ah	BL1042

## Câbles SEULS

### CÂBLES POUR AFFICHEUR STANDARD

- Compatible avec l'afficheur BL1010

Longueur	Batteries compatibles	Référence
2,5 m	Epsilon 100/150 Ah	BL1027
5 m	Epsilon 100/150 Ah	BL1028
2,5 m	Nomia 210/340 Ah	BL1011
5 m	Nomia 210/340 Ah	BL1012
10 m	Nomia 210/340 Ah	BL1013

### CÂBLES POUR AFFICHEUR DIGITAL

- Compatible avec l'afficheur BL1022

Longueur	Batteries compatibles	Référence
5 m	Epsilon 100/150 Ah	BL1038
20 m	Epsilon 100/150 Ah	BL1039
5 m	Nomia 210/340 Ah	BL1023
20 m	Nomia 210/340 Ah	BL1024

### CÂBLES DE LIAISON

- Kit de branchement en parallèle pour 2 batteries SUPER B NOMIA / EPSILON 100/150 avec ou sans afficheur digital

Version	Longueur	Batteries compatibles	Référence
Si afficheur digital installé	1,8 m	Nomia/Epsilon 100/150 Ah	BL1900
Si installation batteries seules	1,8 m	Nomia/Epsilon 100/150 Ah	BL1909

### KIT DE FIXATION

BL1030

- Assure une fixation optimale de la batterie debout ou couchée



20,5 x 3 x 2 cm 160 g

### KIT MONITORING (pour l'atelier uniquement)

BL1035

- Câblage et logiciel pour communiquer avec une batterie NOMIA ou EPSILON 100/150 Ah via un ordinateur
- Permet d'extraire de nombreuses informations comme le nombre de cycles réalisés ou l'état des cellules, de faire un diagnostic SAV ou de procéder à des mises à jour





BATTERIES LITHIUM . EASY+

EASY+

100% D'ÉNERGIE UTILISABLE  
FORMAT COMPACT TYPE L5BATTERIE LITHIUM  
EASY+ 100 Ah

BL4102



- **BMS et relais de protection intégrés**
- Puissance continue : 1 800 W
- Puissance maximale sur 30 sec : 2 400 W
- Convertisseurs jusqu'à **1 500 W**
- Charge jusqu'à **50 A**
- Grande durée de vie jusqu'à **2 500 cycles**
- **Bluetooth intégré**
- Peut s'installer debout ou couchée

351 x 174 x 189 mm 9,8 kg

BATTERIE LITHIUM  
EASY+ 150 Ah

BL4152

- **BMS et relais de protection intégrés**
- Puissance continue : 1 800 W
- Puissance maximale sur 30 sec : 2 400 W
- Convertisseurs jusqu'à **1 500 W**
- Charge jusqu'à **50 A**
- Grande durée de vie jusqu'à **2 500 cycles**
- **Bluetooth intégré**
- Peut s'installer debout ou couchée

352 x 174 x 189 mm 13,4 kg



## CONSEILS D'EXPERTS

## → APPLICATION EASY+

Toutes nos batteries Easy+ sont équipées **de série d'un module Bluetooth !**

- Possibilité de synchroniser jusqu'à 8 batteries en simultanément
- Permet de visualiser directement sur son smartphone l'état de charge, les courants entrants/sortants, la tension ou encore l'historique de la batterie
- Application gratuite disponible sur **Android et IOS**

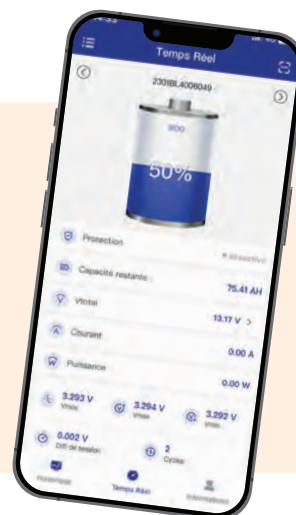



**BATTERIE LITHIUM EASY+ 200 Ah - Format SLIM**

**BL4202**

*Nouveau!*

**EASY+**



- **Format SLIM** : Spécialement conçue pour être installée sous un siège à l'avant d'un camping-car
- **BMS et relais de protection intégrés**
- Puissance continue : 1 800 W
- Puissance maximale sur 30 sec : 2 400 W
- Convertisseurs jusqu'à **1 500 W**
- Charge jusqu'à **50 A**
- Grande durée de vie jusqu'à **2 500 cycles**
- **Bluetooth intégré**
- Peut s'installer debout ou couchée
- 100% d'énergie utilisable

**3 ANS GARANTIE**

**2 500 CYCLES**

**200 Ah AMPÈRES HEURE**



**BLUETOOTH**

**SLIM**

*passse sous un siège*

357 x 338 x 152 mm **KG** 23,3 kg

**3 ANS GARANTIE**

**2 500 CYCLES**

**100 Ah AMPÈRES HEURE**

**BLUETOOTH**

**COMPACT**

**BATTERIE LITHIUM EASY+ 150 Ah Chauffage intégré**

*Nouveau!*

**BL6152**

- **Chauffage intégré**
- **BMS et relais de protection intégrés**
- Puissance continue : 1 800 W
- Puissance maximale sur 30 sec : 2 400 W
- Convertisseurs jusqu'à **1 500 W**
- Charge jusqu'à **50 A**
- Grande durée de vie jusqu'à **2 500 cycles**
- **Bluetooth intégré**
- 100% d'énergie utilisable

**CHAUFFANTE**



352 x 174 x 189 mm **KG** 13,4 kg

**BATTERIE LITHIUM VICTRON SUPERPACK 100 Ah**

**BL2100**

- **BMS et fusible de protection intégrés**
- Puissance maximale en sortie 1 800 W
- Convertisseurs jusqu'à **1 200 W**
- Charge jusqu'à **100 A**
- Durée de vie jusqu'à **2 500 cycles**

**2 500 CYCLES**

**100 Ah AMPÈRES HEURE**

**2 ANS GARANTIE**



330 x 172 x 220 mm **KG** 14 kg

**BATTERIE LITHIUM VICTRON SUPERPACK 200 Ah**

**BL2200**

- **BMS et fusible de protection intégrés**
- Puissance maximale en sortie 1 200 W
- Convertisseurs jusqu'à **800 W**
- Charge jusqu'à **70 A**
- Durée de vie jusqu'à **2 500 cycles**

**2 500 CYCLES**

**200 Ah AMPÈRES HEURE**

**2 ANS GARANTIE**



520 x 269 x 208 mm **KG** 21 kg



## Gamme de BATTERIES ECOFLOW

Les batteries EcoFlow sont toutes fournies avec un kit power Hub EcoFlow. Ces kits énergie sont dotés d'une conception plug-and-play, ce qui vous permet de personnaliser votre kit de manière rapide et facile. Vous avez la possibilité de consulter les informations sur l'application ou le panneau de distribution.

Ces kits énergie EcoFlow combinent deux contrôleurs de charge solaire MPPT, un chargeur de batterie DCDC avec MPPT, un convertisseur abaisseur DCDC et un onduleur-chargeur.

L'installation est évolutive vous pouvez également installer jusqu'à 3 batteries 2 048 Wh ou 3 batteries 5 120 Wh sur le Powerhub. Vous pouvez connecter un générateur dual fuel EcoFlow.

### BATTERIE ECOFLOW 2 048 Wh

EF2048



- Capacité 2 048 Wh soit **capacité 168 Ah**
- **Protection BMS intégrée**
- Chauffage intégré, batterie utilisable jusqu'à -20°C
- Empilable et extensible jusqu'à 3 batteries 2 kWh
- Durée de vie **3 000 cycles** à 100% - Technologie LFP

300 x 480 x 150 mm 17 kg



### BATTERIE ECOFLOW 5 120 Wh

EF5120

- Capacité 5 120 Wh soit **capacité 426 Ah**
- **Protection BMS intégrée**
- Chauffage intégré, batterie utilisable jusqu'à -20°C
- Empilable et extensible jusqu'à 3 batteries 5 kWh
- Durée de vie **3 500 cycles** à 100% - Technologie LFP

500 x 260 x 300 mm 41 kg



## CONSEILS D'EXPERTS

### FIXATIONS POUR BATTERIE ECOFLOW

Fixation pour batterie EcoFlow 2 048 Wh EF2001

Fixation pour batterie EcoFlow 5 120 Wh EF5001





# ECOFLOW

## KIT POWER HUB ECOFLOW

- Batteries fournies séparément
- Accepte jusqu'à 15 000 Wh



	ECOFLOW GET SET KIT	ECOFLOW PREPARED KIT	ECOFLOW INDEPENDANCE KIT
Référence	EF1010	EF1020	EF1030
Power Hub			
Jeux de câbles			
Panneau de distribution ACDC			
Console kit Energie			
Charge solaire	3 x 1 600 W si charge alternateur non utilisé ou 2 x 1 600 W		
Charge alternateur	60 A maximum		
Charge 230 V	15 A / 3 000 W		
Bluetooth sans obstacle	15 m de portée		
Wifi sans obstacle	120 m de portée		
Puissance de sortie 230 V	3 600 W (5 200 W en fonction du X-Boost)		
Puissance de sortie 12 V	240 W maximum par circuit		
Dimensions Power Hub (en cm)	48 x 30 x 14		
Poids Power Hub (en kg)	13,65		

## PANNEAU DE DISTRIBUTION INTELLIGENT ACDC

Vendu dans EF1020 et EF1030

- Reliez vos appareils aux 6 positions AC et 12 positions DC du panneau de distribution intelligent.
- Contrôlez jusqu'à 6 positions DC avec l'application EcoFlow pour surveiller et visualiser votre consommation d'énergie à distance.



354 x 210 x 98 mm 2,6 kg

## CONSOLE KIT ÉNERGIE

Vendue dans EF1030

- La console à écran tactile permet de contrôler l'ensemble de votre système d'alimentation.
- Surveillez votre consommation d'énergie, réglez les paramètres et consultez votre entrée d'énergie facilement.



205 x 113 x 22 mm 0,45 kg



### AFFICHEUR VICTRON BMV700

GRIS BZ4700

### AFFICHEUR VICTRON BMV702

GRIS BZ4706

NOIR BZ4704



- Visualisation de l'autonomie restante de la batterie (tension, courant, état de charge...)
- Adapté à tous types de batteries
- Alarme programmable
- Parfaite résistance aux vibrations
- Installation rapide
- Très faible taux d'auto-décharge (environ 2% par mois)
- **Existe en version BMV702** avec la possibilité de raccorder la batterie moteur afin de connaître la tension



52 x 52 x 31 mm 0,74 kg



52 x 52 x 31 mm 0,74 kg



### AFFICHEUR BLUETOOTH VICTRON BMV712

GRIS BZ4701

NOIR BZ4705

- Version bluetooth
- Visualisation de l'autonomie restante de la batterie (tension, courant, état de charge...)
- Adapté à tous types de batteries
- Alarme programmable
- Parfaite résistance aux vibrations
- Installation rapide
- Très faible taux d'auto-décharge (environ 2% par mois)

### BOITIER DE FIXATION MURALE POUR BMV 700/702/712

BZ4703

- Boîtier de fixation murale permettant de fixer facilement un BMV ou un afficheur MPPT
- Conçu exclusivement pour les afficheurs Victron BMV et afficheur MPPT
- Couleur identique aux BMV gris



88 x 130 x 47 mm 0,53 kg

### SMARTSHUNT VICTRON - IP65

500 A BZ4710

1000 A SZ9054

- Contrôle l'état de charge de tous types de batteries (Acide, Gel, AGM ou Lithium)
- Visualisation de l'autonomie restante de la batterie (tension, courant, état de charge)
- Connexion Bluetooth via l'application VICTRON CONNECT
- Alarme programmable
- Très faible consommation
- Installation rapide
- Indice de protection IP65



BZ4710 120 x 46 x 54 mm 350 g  
SZ9054 168 x 68 x 75 mm 950 g



**BATTERY PROTECT VICTRON**  
**BATTERY PROTECT SMART VICTRON**



- Protège les batteries des sous-tensions ou surtensions en la déconnectant du réseau électrique
- Détection automatique de la tension
- Programmation très facile sur 7 niveaux de tensions possibles
- Très faible consommation d'énergie (1,5 mA en marche, 0,6 mA en cas de tension faible)
- Bluetooth pour la version SMART
- Lorsque vous utilisez le Bluetooth pour programmer le Smart Battery Protect, vous pouvez configurer n'importe quel niveau d'enclenchement/déclenchement souhaité.

	BATTERY PROTECT			BATTERY PROTECT SMART		
	65 A	100 A	220 A	65 A SMART	100 A SMART	220 A SMART
Référence	BZ4000	SZ9066	SZ9048	BZ4001	SZ9061	SZ9055
Bluetooth						
Dimensions (en mm)	106 x 40 x 48	115 x 59 x 42	120 x 123 x 62	106 x 40 x 48	115 x 59 x 42	120 x 123 x 62
Poids (en kg)	0,2	0,5	0,8	0,2	0,5	0,8

**VICTRON GLOBAL LINK 520**

**SZ9160**



- Le GlobalLink 520 connecte les produits Victron compatibles VE.Direct directement au VRM via un réseau cellulaire LTE-M (CAT-M1). LTE-M est un réseau étendu à faible puissance.
- Le GlobalLink est livré avec une carte SIM prépayée qui contient suffisamment de données pour durer au moins 5 ans. L'opérateur de la carte SIM (1nce) a des accords d'itinérance dans de nombreux pays.



233 x 122 x 67 mm 0,2 kg

**CERBO GX VICTRON ENERGY**

**BZ4720**



- Le Cerbo GX permet de monitorer n'importe quel appareil Victron.
- Reliez plusieurs appareils en simultanément et pilotez-les depuis votre tablette GX Touch ou votre Smartphone.
- Le Cerbo GX centralise toutes vos informations énergétiques.
- Bluetooth intégré



154 x 78 x 48 mm 0,37 kg

**VICTRON GX TANK 140**

**SZ9159**



- Le GX Tank 140 obtient des mesures jusqu'à quatre sondes de détection du niveau de réservoir. Il s'agit d'un accessoire pour notre gamme de produits de supervision des systèmes GX.
- Les niveaux de réservoir peuvent être mesurés localement dans le système ou bien à distance depuis le portail VRM Portal.
- Gratuit, le VRM Victron est un outil de supervision à distance permettant de gérer et d'optimiser vos systèmes Victron Energy à distance. Il fonctionne avec un appareil GX tel que Cerbo GX ou GlobalLink 250.



88 x 33 x 15 mm 0,1 kg



# Boostez la CHARGE DE

Votre batterie vous offre le confort dont vous rêvez pour utiliser l'ensemble des appareils électriques dont vous disposez. Il faut maintenant définir **la configuration de charge optimale** pour recharger votre batterie en un minimum de temps. Les solutions de montage Antarion, packs de montage, régulateur MPPT Antarion ou Victron, Multiplus Victron et convertisseurs Antarion ultra-performants vont vous permettre de démultiplier votre puissance énergétique.

## EASY+ 100Ah

### MONTAGE EASY + 100 Ah SUR LIGNE D'ORIGINE

#### ANTARION

- Batterie ANTARION POWER + 100 Ah installée sur la ligne d'origine équipée d'un chargeur DCDC et d'un afficheur de batterie BMW 712 VICTRON Bluetooth
- Le fourgon est équipé d'un panneau solaire souple ANTARION 150 W avec un régulateur ANTARION MPPT 10A
- Pour profiter de la puissance de votre batterie, n'oubliez pas de vous équiper d'un convertisseur ANTARION Pur-sinus Eco 2 000 W

- Charge alternateur jusqu'à 40 Ah
- Charge solaire jusqu'à 7 Ah
- Consommateur 220 V

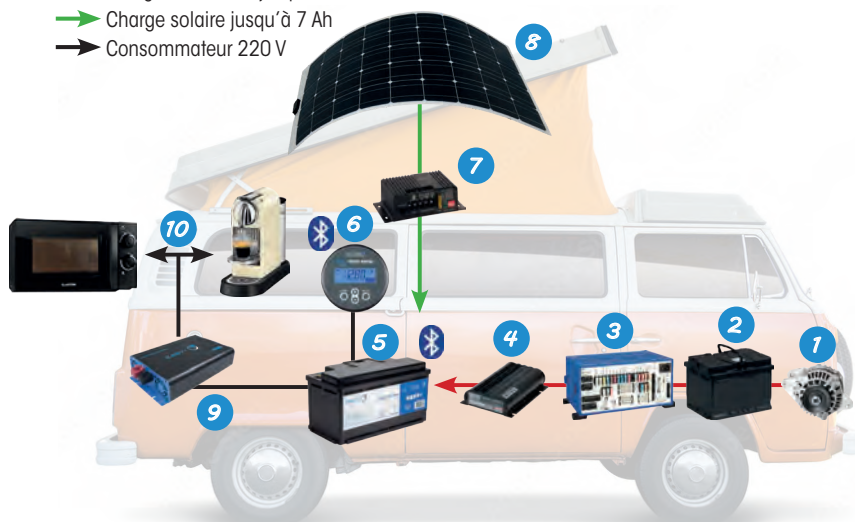

- 1 Alternateur
- 2 Batterie moteur
- 3 Électro Bloc
- 4 Chargeur DCDC d'origine
- 5 Batterie ANTARION Easy + 100 Ah
- 6 Afficheur Bluetooth VICTRON BMW712
- 7 Régulateur ANTARION MPPT 12 A
- 8 Panneau solaire souple ANTARION 150 W
- 9 Convertisseur EASY + 1 500 W
- 10 Appareils 220 V

## EPSILON 150Ah

### MONTAGE EPSILON 150 AH AVEC CHARGE ADDITIONNELLE

#### SUPER B

lithium batteries

- Batterie SUPER B EPSILON 150 Ah installée sur une ligne de charge rapide équipée d'un chargeur DCDC ANTARION et d'un afficheur digital SUPER B
- Le camping-car est équipé d'un panneau solaire ANTARION black booster 220 W avec un régulateur ANTARION MPPT 20A
- Pour profiter de la puissance de votre batterie, n'oubliez pas de vous équiper d'un convertisseur Pur-sinus ANTARION 2 000 W

- Charge alternateur jusqu'à 60 Ah
- Charge solaire jusqu'à 12 Ah
- Consommateur 220 V



- 1 Alternateur
- 2 Batterie moteur
- 3 Chargeur ANTARION DCDC 40 A ou 60 A
- 4 Batterie SUPER B EPSILON 150 Ah
- 5 Afficheur digital SUPER B
- 6 Régulateur ANTARION MPPT 25 A
- 7 Panneau solaire ANTARION Black Booster 220 W
- 8 Convertisseur ANTARION Pur Sinus 2 000 W
- 9 Appareils 220 V





# VOTRE camping-car ?

**x10**  
PUISSANCE

Puissance de charge en roulant\*

**x5**  
PUISSANCE

Puissance de charge secteur\*

**+30%**  
PRODUCTION

Rendement des panneaux solaires\*

\* Par rapport à un montage standard

**POWER+ 200Ah**

## MONTAGE POWER+ 200 AH AVEC CHARGE ADDITIONNELLE

**ANTARION**

- Batterie Power+ 200 A installée sur une ligne de charge rapide équipée d'un chargeur ANTARION DCDC 60A
- Le camping-car est équipé de 2 panneaux solaires Antarion BLACK BOOSTER 170 W avec un régulateur MPPT 30A et son afficheur
- Pour profiter de la puissance de votre batterie, n'oubliez pas de vous équiper d'un chargeur/convertisseur ANTARION 2 000 W / 80 A

- Charge alternateur jusqu'à 60 Ah
- Charge solaire jusqu'à 16 Ah
- Charge secteur jusqu'à 80 Ah
- Consommateur 220 V



- 1 Alternateur
- 2 Batterie moteur
- 3 Chargeur ANTARION DCDC 60 A
- 4 Batterie ANTARION Power + 200 Ah
- 5 2 panneaux solaires ANTARION Black Booster 170 W
- 6 Régulateur VICTRON MPPT 30 A
- 7 Afficheur VICTRON MPPT
- 8 Convertisseur / Chargeur ANTARION 2 000 W / 80 A
- 9 Entrée 220 V
- 10 Appareils 220 V

**NOMIA 340Ah**

## MONTAGE NOMIA 340 AH AVEC CHARGE ADDITIONNELLE

**SUPER B**  
lithium batteries

- Batterie SUPER B NOMIA 340 Ah installée sur une ligne de charge rapide équipée d'un chargeur ANTARION DCDC 60A et d'un afficheur digital SUPER B
- Le camping-car est équipé d'un panneau solaire ANTARION black booster 220 W avec un régulateur MPPT 20A et d'un afficheur MPPT ANTARION
- Pour profiter de la puissance de votre batterie, n'oubliez pas de vous équiper d'un convertisseur ANTARION Pur-sinus 2 000 W

- Charge alternateur jusqu'à 60 Ah
- Charge solaire jusqu'à 12 Ah
- Consommateur 220 V

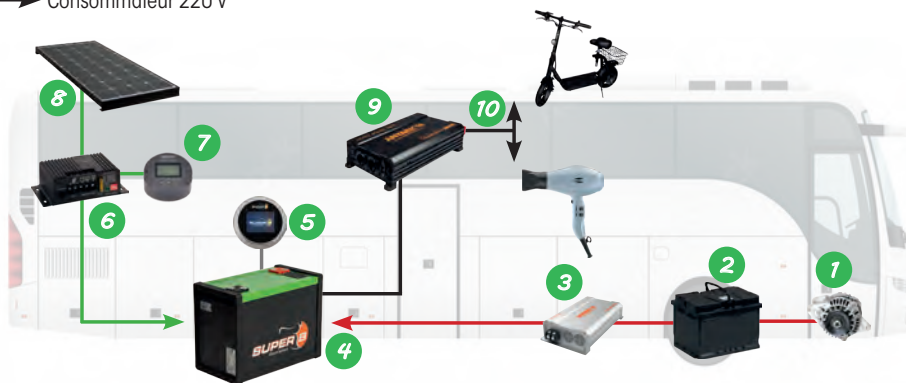

- 1 Alternateur
- 2 Batterie moteur
- 3 Chargeur ANTARION DCDC 60 A
- 4 Batterie SUPER B NOMIA 340 Ah
- 5 Afficheur digital SUPER B
- 6 Régulateur ANTARION MPPT 25 A
- 7 Afficheur ANTARION MPPT
- 8 Panneau solaire ANTARION Black Booster 220 W
- 9 Convertisseur ANTARION Pur Sinus 2 000 W
- 10 Appareils 220 V



## Offre AU DÉTAIL

## CHARGEURS DCDC ANTARION

- Ajuste la tension venant de la batterie moteur
- Optimise la charge sur les véhicules type EURO6



20 A CC1020

40 A CC1040

60 A CC1060



## BARRE DE CONNEXION 600 A

BZ0020



- Permet la redirection du courant sans perte de rendement et de manière sécurisée.
- Permet de connecter toutes vos arrivées électriques de manière simple et propre.
- Puissance jusqu'à 600A en continu, idéal pour connecter les convertisseurs ou les lignes de recharge rapide lithium

- Barre en étain / cuivre
- Courant max 600A
- Tension max 70V
- Ecrus diamètre 8



148 x 50 x 58 mm 600 g

## CÂBLES

- Vendus au m ou à la bobine de 25m



Ø câble	Couleur	Référence
Ø 16 mm <sup>2</sup>	Rouge	BZ3016
	Noir	BZ3116
Ø 25 mm <sup>2</sup>	Rouge	BZ3025
	Noir	BZ3125
Ø 35 mm <sup>2</sup>	Rouge	BZ3035
	Noir	BZ3135
Ø 50 mm <sup>2</sup>	Rouge	BZ3050
	Noir	BZ3150

## COSSES DE BRANCHEMENT

- Cosses de branchement permettant de raccorder tous vos câbles



Ø câble	Ø perçage	Référence
16 mm <sup>2</sup>	6 mm	BZ0166
16 mm <sup>2</sup>	8 mm	BZ0168
16 mm <sup>2</sup>	10 mm	BZ0161
25 mm <sup>2</sup>	6 mm	BZ0256
25 mm <sup>2</sup>	8 mm	BZ0258
25 mm <sup>2</sup>	10 mm	BZ0251
35 mm <sup>2</sup>	6 mm	BZ0356
35 mm <sup>2</sup>	8 mm	BZ0358
35 mm <sup>2</sup>	10 mm	BZ0351
50 mm <sup>2</sup>	8 mm	BZ0508
50 mm <sup>2</sup>	10 mm	BZ0501

## ANTARION

## COUPLEURS SÉPARATEURS CYRIX

- Coupleur séparateur automatique haute puissance, pour installation sur véhicules équipés d'un alternateur standard.



BLUE POWER

120 A BLO010

230 A BLO030

## DIODE ANTI-RETOUR

- Indispensable au montage d'un coupleur séparateur Cyrix



BLO020

## RÉGULATEURS MPPT



- Optimise la charge de la batterie et prolonge ainsi sa durée de vie

10 A SR1012 **Nouveau!**

12 A SR1010

15 A SR1016 **Nouveau!**

20 A SR1022

25 A SR1020 **Nouveau!**

## FUSIBLES



Fusible 60 A BZ1060

Fusible 80 A BZ1080

Mega Fusible 125 A BZ1125

Mega Fusible 175 A BZ1175

Mega Fusible 400 A BZ1400

Porte Midi-fusible 60/80 A BZ2080

Porte Méga-fusible BZ2125

## COUPE BATTERIE 275 A

- Puissance minimale nécessaire pour une installation de batterie Lithium
- Livré seul ou avec :
  - 0,5 m de câble 35 mm<sup>2</sup>
  - 1 cosse 35-10
  - 1 cosse 35-8



Kit complet BZ0001

Seul BZ0010

## CONSEILS D'EXPERTS

## LA DISTANCE ENTRE LA BATTERIE MOTEUR ET LA BATTERIE LITHIUM EST GRANDE ?

→ Adaptez votre section de câble et compensez la perte de puissance !

La section de câble à utiliser est égale à environ 10 fois la distance en mètres entre les 2 batteries.

Ex. : pour 5 mètres de distance, il faut utiliser un câble de section 50 mm<sup>2</sup> afin d'optimiser la charge.

Il est donc conseillé d'installer la batterie Lithium au plus près de la batterie moteur.

## CONSEILS D'EXPERTS

## COMMENT REPÉRER UN ALTERNATEUR INTELLIGENT ?

Pour pouvoir choisir entre les kits de montage avec alternateur standard ou alternateur intelligent, il vous suffit de mesurer la tension de la batterie moteur, 10 minutes après avoir démarré le véhicule, tous consommateurs éteints :

**Si la tension se situe entre 14 et 14,4 V**

→ il s'agit d'un **alternateur standard**

**Si la tension est inférieure ou plus élevée**

→ il s'agit d'un **alternateur intelligent**



Repérez votre  
alternateur  
p. 58

## Offre EN PACK

## PACKS MONTAGE POUR VÉHICULE AVEC ALTERNATEUR STANDARD

Pack composé de :

- 1 câble rouge et 1 câble noir en grosse section
- 7 cosses Ø 8 mm et 4 cosses Ø 6 mm
- 1 coupleur séparateur Cyrix 120 A avec diode anti-retour et fil de masse
- 1 porte-fusible et 1 méga fusible 125 A
- 1 régulateur de panneau solaire MPPT 15 A
- 1 coupe batterie avec câble et cosses
- 1 barre de connexion 600 A
- 1 schéma de branchement + notice d'installation

Seul le diamètre du câble change en fonction de la distance d'installation entre la batterie moteur et la batterie Lithium.

Distance d'installation < 2,5 m = 4 m de câble Ø 25 mm<sup>2</sup>

BL9025

Distance d'installation < 3,5 m = 5 m de câble Ø 35 mm<sup>2</sup>

BL9035

Distance d'installation < 5 m = 8 m de câble Ø 50 mm<sup>2</sup>

BL9050

Distance d'installation < 8 m = 2 x 10 m de câble Ø 35 mm<sup>2</sup>

BL9080



## PACKS MONTAGE POUR VÉHICULE AVEC ALTERNATEUR INTELLIGENT

Pack composé de :

- 8 m de câble rouge et 8 m de câble noir en grosse section
- 4 cosses Ø 8 mm et 6 cosses Ø 6 mm
- 1 chargeur DCDC 40 A ou 60 A
- 2 porte-fusibles et 2 fusibles
- 1 régulateur de panneau solaire MPPT 15 A
- 1 coupe batterie avec câble et cosses
- 1 barre de connexion 600 A
- 1 schéma de branchement + notice d'installation

Seul le diamètre du câble change en fonction de la distance d'installation entre la batterie moteur et la batterie Lithium.



Pack complet avec chargeur DCDC 40 A Antaron

BL9040

Pack complet avec chargeur DCDC 60 A Antaron

BL9060



## GAMME ECOFLOW GÉNÉRATION 3

La gamme de stations électriques portables RIVER 3 devient le compagnon indispensable de toutes les aventures outDoor grâce à sa légèreté et à son design.

La génération DELTA 3 d'EcoFlow est un élément incontournable. Que ce soit en camping-car, en fourgon, en van ou au camping, elle reste votre meilleur allié, ses différents modes de charge et sa vitesse de recharge vous permettent de partir sereinement en voyage.

### Nouveautés : Fonction UPS

La fonction de l'alimentation électrique sans coupure est de maintenir la tension et de garantir le bon fonctionnement de l'équipement. Son objectif est de protéger et de maintenir l'activité de l'équipement en cas de panne de courant, et de prévenir les dommages causés par les surtensions ou les sous-tensions.

L'EcoFlow vous permettra de poursuivre votre activité sans vous soucier des interruptions de courant. La gamme 3 PLUS bénéficie d'une fonction UPS ultra-rapide de moins de 10 millisecondes.

# ECOFLOW

### GAMME ECOFLOW GÉNÉRATION 3

	RIVER 3	RIVER 3 PLUS	DELTA 3*	DELTA 3 PLUS*
				
Référence	BP0245	BP0286	BP1025	BP1026
Capacité	245 Wh	286 Wh	1 024 Wh	1 024 Wh
Capacité équivalente en Ah	19 Ah	22 Ah	85 Ah	85 Ah
Type de batterie	LFP	LFP	LFP	LFP
Fonction UPS	< 20 ms	< 10 ms	< 20 ms	< 10 ms
Cycles de vie	3000 cycles à 80%	3000 cycles à 80%	4000 cycles à 80%	4000 cycles à 80%
Sortie CA	300 W	600 W	1 800 W	1 800 W
Prises de sortie CA	2	6	6	6
Ports Type-C	1	2	2	2
Ports Type-A	2	2	2	2
Prise 12 V	1	1	1	1
Nb total de ports	6	11	13	13
Charge murale 230V	245 W max.	286 W max.	1 400 W max.	1 500 W max.
Temps de charge	1 h	1 h	45 min	45 min
Recharge solaire	☉	☉	☉	☉
Charge par panneau solaire	110 W	220 W	500 W	500 W
Compatibilité extra batterie	-	☉ BP0012 - ☉ BP0013	☉	☉
Garantie	2 ans	5 ans	5 ans	5 ans
Application bluetooth	☉	☉	☉	☉
Poids	3,5 kg	4,2 kg	12,5 kg	12,5 kg
Dimensions (mm)	253 x 208 x 112	234 x 224 x 144	397 x 200 x 284	397 x 200 x 284

\*Photos non contractuelles. Ces références disposeront de prises européennes.



La génération DELTA 3 d'EcoFlow est un élément incontournable. Que ce soit en camping-car, en fourgon, en van ou au camping, elle reste votre meilleur allié, ses différents modes de charge et sa vitesse de recharge vous permettent **de partir sereinement en voyage.**

# ECOFLOW

Avec la fonction UPS d'EcoFlow, vous pourrez continuer à travailler sans vous soucier des interruptions de courant. La gamme 3 PLUS offre **un temps de réponse ultra-rapide de moins de 10 millisecondes.**



\*Photo non contractuelle. La référence BP1025 dispose de prises européennes

4 000  
CYCLES

85  
Ah  
AMPÈRES HEURE

BLUETOOTH

5  
ANS  
GARANTIE

## STATION D'ÉNERGIE ECOFLOW DELTA 3

### BP1025

- Capacité 1 024 Wh soit une **capacité de 85 Ah**
- **Puissance continue 1 800 W** – X-Boost 2 200 W
- Charge Solaire 500 W Max
- Charge CA de 0 à 80% en 50 min avec X-Stream
- 6 prises 230 V SCHUKO - 2 prises USB-A - 2 prises USB-C
- 1 prise 12V
- Durée de vie **4 000 cycles** à 80% - Technologie LFP
- Fonction Bluetooth – X-Boost – X-Stream
- Compatible avec Delta 2 Max EB – Delta 2 EB – Delta 3

X-BOOST

X-STREAM

397 x 200 x 284 mm 12,5 kg

**Nouveau!**

## STATION D'ÉNERGIE ECOFLOW DELTA 3 PLUS

### BP1026

- Capacité 1 024 Wh soit une **capacité de 85 Ah**
- **Puissance continue 1 800 W** – X-Boost 2 200 W
- Charge Solaire 500 W Max
- Charge CA de 0 à 80% en 50 min avec X-Stream
- 6 prises 230 V SCHUKO - 2 prises USB-A - 2 prises USB-C
- 1 prise 12V
- Durée de vie **4 000 cycles** à 80% - Technologie LFP
- Fonction Bluetooth – X-Boost – X-Stream
- Compatible avec Delta 2 Max EB – Delta 2 EB – Delta 3 EB
- Fonction UPS <10ms

X-BOOST

X-STREAM

4 000  
CYCLES

85  
Ah  
AMPÈRES HEURE

BLUETOOTH

5  
ANS  
GARANTIE



\*Photo non contractuelle. La référence BP1026 dispose de prises européennes

397 x 200 x 284 mm 12,5 kg

**Nouveau!**



85  
Ah  
AMPÈRES HEURE

BLUETOOTH

5  
ANS  
GARANTIE

## EXTRA BATTERIE ECOFLOW DELTA 3

### BP0022

- Capacité 1 024 Wh soit une **capacité de 85 Ah**
- Compatible DELTA 2, DELTA 3 et DELTA 3 PLUS
- Se charge et se décharge simultanément
- Durée de vie **4 000 cycles** à 80% - Technologie LFP
- Câbles de liaison fournis

**Nouveau!**

397 x 200 x 198 mm 9,9 kg



## FONCTION UPS

# ECOFLOW

Afin de vous permettre une alimentation électrique sans coupure, ECOFLOW propose deux nouveaux modèles équipés de **la fonction UPS**. Celle-ci permet de protéger vos appareils d'éventuels dommages causés par surtensions/sous-tensions. La RIVER 3 PLUS active sa fonction UPS en moins de 10 millisecondes, permettant de continuer votre activité sans interruption en cas de rupture de réseau électrique.

### STATION D'ÉNERGIE ECOFLOW RIVER 3

**BP0245**

- Capacité 245 Wh soit une **capacité de 20 Ah**
- **Puissance continue 300 W** – X-Boost 600 W
- **Fonction UPS < 20 ms**
- Charge solaire 110 W max
- Durée de vie **3 000 cycles** à 80% - Technologie LFP
- Fonction Bluetooth – X-Boost – X-Stream

**X-BOOST X-STREAM**

253 x 208 x 112 mm 3,5 kg



**Nouveau!**



**Nouveau!**



### STATION D'ÉNERGIE ECOFLOW RIVER 3 PLUS

**BP0286**

- Capacité 286 Wh soit une **capacité de 24 Ah**
- **Puissance continue 600 W** – X-Boost 1 200 W
- **Fonction UPS < 10 ms**
- Charge solaire 220 W max
- Durée de vie **3 000 cycles** à 80% - Technologie LFP
- Fonction Bluetooth – X-Boost – X-Stream
- Compatible avec extra batterie BP0012 & BP0013

**X-BOOST X-STREAM**

497 x 242 x 305 mm 23 kg



## CONSEILS D'EXPERTS

### TECHNOLOGIE POGO PIN

Grâce à la nouvelle technologie POGO PIN utilisée par ECOFLOW, vous pouvez connecter la RIVER 3 Plus avec une RIVER 3 Extra batterie en quelques secondes, sans câbles ni vis.

Il suffit d'emboîter les deux éléments l'un sur l'autre.

# ECOFLOW



Connectiques POGO PIN sous la RIVER 3 PLUS

## EXTRA BATTERIE ECOFLOW RIVER 3 PLUS 286 WH

BP0012

- Capacité 286 Wh soit une **capacité de 24 Ah**
- Compatible **RIVER 3 PLUS** (BP0286)
- Se charge et décharge simultanément
- Durée de vie **3 000 cycles** à 80% - Technologie LFP

**Nouveau!**

253 x 208 x 112 mm 3,5 kg



## EXTRA BATTERIE ECOFLOW RIVER 3 PLUS 600 WH

BP0013

- Capacité 600 Wh soit une **capacité de 50 Ah**
- Compatible **RIVER 3 PLUS** (BP0286)
- Se charge et décharge simultanément
- Durée de vie **3 000 cycles** à 80% - Technologie LFP

**Nouveau!**

497 x 242 x 305 mm 23 kg





## GAMME ECOFLOW

























Les stations électriques EcoFlow sont comparables à **de petits générateurs**. Ils stockent l'énergie produite par les **modules photovoltaïques**. Leur but est de vous garantir, en toutes circonstances, de jour comme de nuit et où que vous soyez, **une alimentation électrique**.

Les stations EcoFlow se positionnent comme étant **une référence sur le marché**. Équipées d'un grand nombre de sorties, elles s'adaptent à tous vos appareils afin de vous fournir une **énergie propre, fiable et silencieuse**.

Les stations EcoFlow ont l'avantage de disposer de deux technologies brevetées, que seules ces stations électriques portables possèdent : le booster de puissance **X-Boost** et le système de charge rapide **X-Stream**.

# ECOFLOW

### GAMME ECOFLOW

	RIVER 2	RIVER 2 MAX	RIVER 2 PRO	DELTA 2	DELTA 2 MAX	DELTA PRO
						
Référence	 BP0256	 BP0512	 BP0768	 BP1024	 BP2048	 BP3600
Capacité	256 Wh	512 Wh	768 Wh	1 024 Wh	2 048 Wh	3 600 Wh
Capacité équivalente en Ah	21 Ah	42 Ah	64 Ah	85 Ah	171 Ah	300 Ah
Type de batterie	LFP	LFP	LFP	LFP	LFP	LFP
Durée de stockage	1 an	1 an	1 an	1 an	1 an	1 an
Cycles de vie	3000 cycles à 80%	3000 cycles à 80%	3000 cycles à 80%	3000 cycles à 80%	3000 cycles à 80%	3500 cycles à 80%
Sortie CA	300 W	500 W	800 W	1 800 W	2 400 W	3 600 W
Prises de sortie CA	1	2	3	4	4	4
Ports Type-C	1	1	1	2	2	2
Ports Type-A	2	3	3	4	4	4
Prise 12 V	1	1	1	1	1	1
Nb total de ports	5	7	8	11	11	11
Charge murale	360 W max.	660 W max.	940 W max.	1 200 W max.	2 000 W max.	2 900 W max.
Temps de charge	1 h	1 h	1 h 10 min	1 h 20 min	1 h 40 min	1 h 55 min
Recharge solaire universelle (MC4)						
Charge par panneau solaire	110 W max. 11 - 75 V, 10 A	220 W max. 11 - 60 V, 15 A	220 W max. 11 - 60 V, 15 A	400 W max. 10 - 65 V, 10 A	800 W max. 11 - 100 V, 10 A	1 200 W max. 11 - 150 V, 10 A
Garantie	5 ans	5 ans	5 ans	5 ans	5 ans	5 ans
Application bluetooth						
Poids	3,5 kg	6,1 kg	7,8 kg	12 kg	23 kg	45 kg
Dimensions (mm)	245 x 214 x 142	270 x 260 x 196	270 x 260 x 226	400 x 211 x 281	497 x 242 x 305	635 x 284 x 420





**ECOFLOW** Afin de vous offrir une solution totalement adaptée à vos besoins, EcoFlow complète sa gamme de stations d'énergie portables et vous propose la série RIVER avec des capacités comprises entre 256 Wh et 768 Wh. Ces stations sont équipées de plusieurs sorties électriques, de différents formats, pour alimenter de nombreux appareils, simultanément.

## STATION D'ÉNERGIE ECOFLOW RIVER 2

**BP0256**

- Capacité 256 Wh soit une **capacité de 21 Ah**
- **Puissance continue 300 W** – X-Boost 600 W
- Charge Solaire 110 W Max
- Durée de vie **3 000 cycles** à 80% - Technologie LFP
- Fonction Bluetooth – X-Boost – X-Stream

**X-BOOST X-STREAM**

245 x 214 x 142 mm 3,5 kg



## STATION D'ÉNERGIE ECOFLOW RIVER 2 MAX

**BP0512**

- Capacité 512 Wh soit une **capacité de 42 Ah**
- **Puissance continue 500 W** – X-Boost 1 000 W
- Charge Solaire 220 W Max
- Durée de vie **3 000 cycles** à 80% - Technologie LFP
- Fonction Bluetooth – X-Boost – X-Stream

**X-BOOST X-STREAM**

270 x 260 x 196 mm 6,1 kg

## STATION D'ÉNERGIE ECOFLOW RIVER 2 PRO

**BP0768**

- Capacité 768 Wh soit une **capacité de 64 Ah**
- **Puissance continue 800 W** – X-Boost 1 600 W
- Charge Solaire 220 W Max
- Durée de vie **3 000 cycles** à 80% - Technologie LFP
- Fonction Bluetooth – X-Boost – X-Stream

**X-BOOST X-STREAM**

270 x 260 x 226 mm 7,8 kg



CONSEILS  
D'EXPERTS

**X-BOOST**

→ **Bénéficiez d'un maximum de puissance**

avec le mode X-Boost pour faire fonctionner jusqu'à 80 % de vos appareils essentiels.

**X-STREAM**

→ **Profitez d'une recharge rapide**

avec la fonction brevetée X-Stream, pour un chargement de 0 à 80 % en une heure seulement.



# ECOFLOW

## STATION D'ÉNERGIE ECOFLOW DELTA 2

BP1024

- Capacité 1 024 Wh soit une **capacité de 85 Ah**
- **Puissance continue 1 800 W** – X-Boost 2 700 W
- Charge Solaire 400 W Max
- Charge CA de 0 à 80% en 50 min avec X-Stream
- 4 prises 230 V
- 4 prises USB-A
- 2 prises USB-C
- 1 prise 12V
- Durée de vie **3 000 cycles** à 80% - Technologie LFP
- Fonction Bluetooth – X-Boost – X-Stream

**X-BOOST X-STREAM**

400 x 211 x 281 mm 12 kg



11 prises de sortie !



## STATION D'ÉNERGIE ECOFLOW DELTA 2 MAX

BP2048

- Capacité 2 048 Wh soit une **capacité de 171 Ah**
- **Puissance continue 2 400 W** – X-Boost 4 600 W
- Charge Solaire 800 W Max
- Charge CA de 0 à 80% en 50 min avec X-Stream
- 4 prises 230 V
- 4 prises USB-A
- 2 prises USB-C
- 1 prise 12V
- Durée de vie **3 000 cycles** à 80% - Technologie LFP
- Fonction Bluetooth – X-Boost – X-Stream

**X-BOOST X-STREAM**



497 x 242 x 305 mm 23 kg

Capacité 2 048 Wh



## STATION D'ÉNERGIE PORTABLE ECOFLOW

**ECOFLOW** présente la première station d'énergie domestique portable au monde dotée d'un **écosystème extensible** pour l'alimentation de secours domestique, les loisirs en plein air, la production professionnelle, la gestion intelligente de l'énergie, la réduction des factures d'énergie, et bien plus encore.



## STATION D'ÉNERGIE ECOFLOW DELTA PRO

## BP3600

- Capacité 3 600 Wh soit une **capacité de 300 Ah**
- **Puissance continue 3 600 W** – X-Boost 7 200 W
- Charge Solaire 1200 W Max
- Charge CA de 0 à 80% en 50 min avec X-Stream
- 4 prises 230 V
- 4 prises USB-A
- 2 prises USB-C
- 1 prise 12V
- Fonction Bluetooth – X-Boost – X-Stream
- Durée de vie **3 500 cycles** à 80% - Technologie LFP

**X-BOOST X-STREAM**
 635 x 284 x 420 mm
  45 kg

## TÉLÉCOMMANDE ECOFLOW DELTA PRO

## BP0040

- Indique la quantité d'énergie utilisée, le temps d'énergie restant ainsi que toutes les informations que la Delta Pro vous propose
- Vous pouvez aussi activer ou désactiver les sorties de courant alternatif, de courant continu, ou l'unité tout entière.
- Connexion en bluetooth, distance de 25 m sans obstacle
- Boîtier nomade sur batterie, chargement via USB-C
- Compatible uniquement avec l'EcoFlow Delta PRO

 165 x 101 x 27 mm
  280 g



Doublez ou triplez la capacité de votre batterie DELTA, pour prolonger la durée de fonctionnement des appareils essentiels.

L'extra batterie bénéficie de toutes les méthodes de charge de la DELTA 2, ce qui vous permet de la recharger à tout moment.

# ECOFLOW



85  
Ah  
AMPÈRES HEURE

BLUETOOTH

5  
ANS  
GARANTIE

## EXTRA BATTERIE ECOFLOW DELTA 2 BP0021

- Capacité 1 024 Wh soit une **capacité de 85 Ah**
- Compatible DELTA 2
- Se charge et se décharge simultanément
- Durée de vie **3 000 cycles** à 80% - Technologie LFP

400 x 211 x 281 mm 12 kg

## EXTRA BATTERIE ECOFLOW DELTA 2 MAX BP0022

- Capacité 2 048 Wh soit une **capacité de 168 Ah**
- Compatible DELTA 2 MAX
- Se charge et se décharge simultanément
- Durée de vie **3 000 cycles** à 80% - Technologie LFP

464 x 235 x 283 mm 19 kg

168  
Ah  
AMPÈRES HEURE

BLUETOOTH

5  
ANS  
GARANTIE



300  
Ah  
AMPÈRES HEURE

BLUETOOTH

5  
ANS  
GARANTIE

## EXTRA BATTERIE ECOFLOW DELTA PRO BP0030

- Capacité 3 600 Wh soit une **capacité de 300 Ah**
- Compatible DELTA PRO
- Se charge et se décharge simultanément
- Durée de vie **3 500 cycles** à 80% - Technologie LFP

635 x 285 x 416 mm 38 kg



# ECOFLOW

## ECOFLOW SMART GENERATOR DUAL FUEL

### BP1810

- Carburant double : Essence, GPL/Propane
- Démarrage auto couple avec une DELTA Max ou Pro
- 4L d'essence génèrent 5 400 Wh
- Avec 9 Kg de GPL vous pouvez générer 20 000 Wh
- Alerte CO, alerte carburant, alerte huile moteur
- Protection surchauffe et surcharge
- Niveau de bruit de seulement 56 dB à 7 m



597 x 300 x 475 mm 30,5 kg

## ADAPTATEUR SMART GENERATOR

### BP3002

Permet d'adapter la connexion entre une DELTA Pro et le SMART GENERATOR DUAL FUEL via le câble XT150



72 x 60 x 68 mm 160 g

## ADAPTATEUR X-STREAM

### BP3001

Permet de recharger votre DELTA Pro sur des bornes de recharge de niveau 2 pour véhicules électriques



150 x 50 x 60 mm 210 g

## CÂBLE DE CONNEXION XT150

Le câble de connexion XT150 permet de relier la WAVE 2 aux stations électriques EcoFlow et les stations électriques aux extra batteries. Les appareils compatibles sont DELTA Max, DELTA 2 et extra-batterie DELTA Max. Vous pouvez aussi connecter la WAVE 2 à la DELTA Pro ainsi que la DELTA Pro vers le Smart Generator.



Longueur 1 m BP0070

Longueur 5 m BP0080

## SAC DE TRANSPORT

Fabriquée à partir d'un matériau léger, conçue pour protéger le système tout en garantissant l'accès à toutes les prises électriques. Une fenêtre transparente pour l'écran LCD vous permet de surveiller l'unité.



River 2, River 2 Max, River 2 Pro BP0004

Delta 2 BP0001

Delta Max, Delta 2 Max BP0003

Delta Pro BP0002

## ADAPTATEUR PRISE CHARGEUR SECTEUR

### BP0050

Câble de 1,5 m avec prise 230 V pour recharger sur secteur, les stations d'énergie portable EcoFlow RIVER et DELTA



113 x 149 x 50 mm 500 g

## ADAPTATEUR ALLUME CIGARE XT60

### BP0060

Câble de 1,5 m avec connecteur XT60 et fiche allume-cigare pour recharger les stations d'énergie portables EcoFlow RIVER et DELTA



113 x 149 x 50 mm 500 g



# victron energy

BLUE POWER



**TRÈS FAIBLE TAUX D'AUTO-DÉCHARGE (ENVIRON 2 % PAR MOIS)**  
**PARFAITE RÉSISTANCE AUX VIBRATIONS**  
**CAPACITÉ DE RÉCUPÉRATION EXCEPTIONNELLE\***

\* même après une décharge profonde ou prolongée (attention ces décharges ont une influence néfaste sur la durée de vie des batteries)

## BATTERIES AGM DEEP CYCLE VICTRON ENERGY

Ces batteries sont particulièrement efficaces pour des utilisations intensives.

Celles-ci sont plus aptes à fournir des courants assez élevés (+30 % par rapport à une batterie acide).



Référence	Puissance (Ah)	Tension (V)	Dimensions (L x l x h) mm	Poids (kg)	
BA2090	90	12	350 x 167 x 183	27	Plaques planes AGM Borne cuivre Ø 8 Durée de vie en cyclage : à décharge 80 % 600 cycles à décharge 50 % 1 500 cycles à décharge 30 %
BA2110	110	12	330 x 171 x 220	32	
BA2130	130	12	410 x 176 x 227	38	
BA2165	165	12	485 x 172 x 240	47	

## BATTERIES GEL DEEP CYCLE VICTRON ENERGY

Ces batteries sont très appréciées pour leur durée de vie record (+25 à 30 % par rapport à une batterie AGM).

Celles-ci offrent également de meilleures performances en hiver.



Référence	Puissance (Ah)	Tension (V)	Dimensions (L x l x h) mm	Poids (kg)	
BG2090	90	12	350 x 167 x 183	27	Plaques planes GEL Borne cuivre Ø 8 Durée de vie en cyclage : 500 cycles à décharge 80 % 750 cycles à décharge 50 % 1 800 cycles à décharge 30 %
BG2110	110	12	330 x 171 x 220	32	
BG2130	130	12	410 x 176 x 227	38	
BG2165	165	12	485 x 172 x 240	47	
BG2220	220	12	522 x 238 x 240	66	



40 x 48 x 106 mm



200 g



Puiss. max. sur 30 s : 300 A



## BATTERY PROTECT VICTRON 65A

BZ4000



## BATTERY PROTECT SMART VICTRON 65A

BZ4001

- Protège les batteries des sous-tensions ou surtensions en les déconnectant du réseau électrique
- Détection automatique de la tension
- Programmation très facile sur 7 niveaux de tensions possibles
- Très faible consommation d'énergie (1,5 mA en marche, 0,6 mA en cas de tension faible)



## BATTERIES CARBONE

La nouvelle technologie de batteries CARBONE VICTRON ENERGY offre une **durée de vie 50% supérieure aux batteries GEL.**

Grâce à leur tension de charge inférieure, ce nouveau type de batteries permet d'obtenir **une meilleure efficacité et une durée de vie prolongée.**



Les batteries bénéficient également d'une **bien meilleure résistance aux décharges profondes.**

### BATTERIE PLOMB CARBONE 106 Ah VICTRON ENERGY

BC2106

**1 AN**  
GARANTIE

**106 Ah**  
AMPÈRES HEURE

**1 400**  
CYCLES

- Technologie Plomb/Carbone
- Réduction de la sulfatation
- Diminution de la corrosion de la plaque positive
- Tension de charge diminuée
- Grande durée de vie (jusqu'à 1 400 cycles)



410 X 172 X 225 mm 36 kg



532 X 207 X 226 mm 55 kg

### BATTERIE PLOMB CARBONE 160 Ah VICTRON ENERGY

BC2160

**1 AN**  
GARANTIE

**160 Ah**  
AMPÈRES HEURE

**1 400**  
CYCLES

- Technologie Plomb/Carbone
- Réduction de la sulfatation
- Diminution de la corrosion de la plaque positive
- Tension de charge diminuée
- Grande durée de vie (jusqu'à 1 400 cycles)



**TRÈS COMPACTES ET LÉGÈRES**  
**MEILLEURE RÉSISTANCE AUX DÉCHARGES PROFONDES**

### BATTERIES AGM SUPER CYCLE VICTRON ENERGY

Les batteries AGM Super Cycle résistent 3x mieux aux décharges profondes que les batteries AGM standard. Très compactes, elles bénéficient d'une largeur et d'une profondeur inférieures au format des batteries standard (L5). Cela permet d'installer des batteries plus puissantes sur les véhicules à l'emplacement restreint.

**1 AN**  
GARANTIE



Référence	Puissance (Ah)	Tension (V)	Dimensions (L x l x h) mm	Poids (kg)	Durée de vie en décharge :
BA3100	100	12	260 x 168 x 215	26	300 cycles à décharge 100 %
BA3125	125	12	330 x 171 x 214	33	700 cycles à décharge 60 %
BA3170	170	12	336 x 172 x 280	45	1 000 cycles à décharge 40 %



## BATTERIES AGM DEEP CYCLE ANTARION

Les batteries **ANTARION AGM Deep Cycle** sont sans entretien et spécialement conçues pour les véhicules de loisirs.

Elles sont fabriquées à partir de **plaques de plomb pur** (et non recyclées) et de la dernière technologie de **séparateur en microfibre de verre**. Cette conception assure **une excellente résistance aux vibrations** et de **très bonnes performances en charge et en décharge**.

La durée de vie des batteries ANTARION AGM Deep Cycle peut être jusqu'à **deux fois supérieure aux batteries AGM classiques** (jusqu'à 800 cycles à 50 % de décharge).

Ces batteries sont données pour un **rendement en 20 h**, contrairement à la plupart des batteries du marché qui annoncent des rendements en 100 ou 120 heures. Plus les calculs sont effectués avec un temps de décharge important, moins les performances de la batterie sont élevées !



**EXCELLENTE RÉSISTANCE  
AUX VIBRATIONS  
TRÈS BONNES PERFORMANCES  
EN DÉCHARGE**

# ANTARION

### BATTERIE AGM ANTARION DEEP CYCLE COMPACTE

- Format L5
- Technologie AGM Deep Cycle sans entretien avec séparateurs en microfibre de verre
- Bornes démontables cuivre type automobile
- Très faible auto-décharge (< 3 % / mois)
- Rendement sur 20 h (C20)

Référence	Puissance (Ah)	Tension (V)	Dimensions (L x l x h) mm	Poids (kg)
BA1195	95	12	353 x 174 x 190	27
BA1105	105	12	335 x 170 x 195	28



335 x 170 x 195 mm

### BATTERIES AGM ANTARION DEEP CYCLE

- Technologie AGM Deep Cycle sans entretien avec séparateurs en microfibre de verre
- Bornes démontables cuivre type automobile
- Très faible auto-décharge (< 3 % / mois)
- Rendement annoncé sur 20 h (C20)

Référence	Puissance (Ah)	Tension (V)	Dimensions (L x l x h) mm	Poids (kg)
BA0095	95	12	329 x 172 x 222	27,5
BA0105	105	12	329 x 172 x 222	30
BA0125	125	12	406 x 172 x 238	36







EXCELLENTE DURÉE DE VIE  
MEILLEURE RÉSISTANCE CONTRE  
LES DÉCHARGES PROFONDES

# ANTARION



335 x 170 x 195 mm

## BATTERIE GEL ANTARION DEEP CYCLE COMPACTE

- Format L5
- Technologie GEL Deep Cycle sans entretien avec séparateurs en microfibre de verre
- Bornes démontables cuivre type automobile
- Très faible auto-décharge (< 3 % / mois)
- Rendement sur 20 h (C20)

Référence	Puissance (Ah)	Tension (V)	Dimensions (L x l x h) mm	Poids (kg)
BG1195	95	12	353 x 174 x 190	27
BG1105	105	12	335 x 170 x 195	28



## BATTERIE GEL ANTARION DEEP CYCLE 125 Ah

BG0125

- Technologie GEL Deep Cycle sans entretien avec séparateurs en microfibre de verre
- Bornes démontables cuivre type automobile
- Très faible auto-décharge (< 3 % / mois)
- Rendement de 125 Ah sur 20 h (C20)

406 x 172 x 238 mm 36 kg



## BATTERIES GEL DEEP CYCLE ANTARION

Les batteries **ANTARION GEL Deep Cycle** sont bien adaptées aux utilisations intensives des camping-caristes ayant des besoins énergétiques importants.

La **technologie GEL** (électrolyte figée par addition de gel de silice) permet de bien mieux supporter les décharges profondes et offre une durée de vie supérieure en comparaison aux batteries acides et AGM (jusqu'à 1 000 cycles à 50% de décharge).

Elles sont fabriquées à partir de **plaques de plomb pur** (non recyclé) et de la dernière technologie de **séparateur en microfibre de verre**. Cette conception assure une **excellente résistance aux vibrations** et de **très bonnes performances en charge et en décharge**.

**BATTERIE ACIDE ET AGM . VARTA****PERFORMANCES DE DÉMARRAGE ÉLEVÉES****BATTERIE VARTA® PROFESSIONAL DUAL EFB PURPOSE 95 AH****BA5095**

- Peut être utilisée comme batterie de servitude ou batterie de démarrage
- Durée de vie : jusqu'à deux fois la stabilité cyclique des batteries liquides conventionnelles
- Une auto-décharge minimale les rend idéales pour une utilisation saisonnière
- Grille brevetée PowerFrame® : cette norme de découpe du métal de la grille permet une puissance de démarrage fiable, une recharge rapide et une bonne résistance à la corrosion
- Performances de démarrage élevées CCA 850 A

353 x 175 x 190 mm
 24,4 kg

**DESIGNED IN GERMANY****BATTERIE VARTA® PROFESSIONAL DUAL PURPOSE AGM 95 AH****BA4095**

- Batterie conçue pour les camping-cars, caravanes et bateaux modestement équipés
- Une auto-décharge minimale qui en fait le choix idéal pour un usage saisonnier
- Technologie AGM pour une meilleure résistance aux chocs et vibrations
- Idéale pour les applications mixtes : démarrage et servitude
- Grille PowerFrame® : cette norme de découpe du métal de la grille permet une puissance de démarrage fiable, un rechargement rapide et une bonne résistance à la corrosion



353 x 175 x 190 mm (Format L5)
 26,4 kg

**BATTERIE VARTA® PROFESSIONAL DUAL PURPOSE AGM 105 AH****BA4105****MADE IN GERMANY**

394 x 175 x 190 mm
 29,4 kg

**CONSEILS D'EXPERTS****POURQUOI CHOISIR LES BATTERIES ACIDES VARTA® PROFESSIONAL DUAL EFB PURPOSE?**

Les véhicules de loisirs à demande énergétique modérée ont encore besoin de batteries acides.

C'est pourquoi Varta a développé une gamme de batteries ACIDE Dual Purpose basée sur la technologie EFB. Ces batteries offrent une **auto-décharge minimale** ainsi qu'une **utilisation mixte : démarrage et servitude**.

La **technologie EFB** est un système mécanique qui utilise les forces d'inertie du véhicule pour faciliter le mélange de l'acide dans la batterie.



## BARRE DE CONNEXION 600 A

BZ0020



- Permet la redirection du courant sans perte de rendement et de manière sécurisée.
- Permet de connecter toutes vos arrivées électriques de manière simple et propre.
- Puissance jusqu'à 600 A en continu, idéal pour connecter les convertisseurs ou les lignes de recharge rapide **lithium**
- **Barre en étain / cuivre**
- **Courant max 600A, tension max 70V**
- **Ecrous diamètre 8 mm**



148 x 50 x 58 mm 600 g

## COUPE BATTERIE 275 A

- Puissance minimale nécessaire pour une installation de batterie Lithium
- Livré seul ou en kit avec :

- 0,5 m de câble 35 mm<sup>2</sup>
- 1 cosse 35-10
- 1 cosse 35-8



Kit complet BZ0001

Seul BZ0010

## FUSIBLES

Fusible 60 A	BZ1060	Mega Fusible 400 A	BZ1400
Fusible 80 A	BZ1080	Porte Midi-fusible 60/80 A	BZ2080
Mega Fusible 125 A	BZ1125	Porte Méga-fusible 125/175/400 A	BZ2125
Mega Fusible 175 A	BZ1175		



## CÂBLES ÉLECTRIQUES

- Conformes à la norme automobile ISO 6722 EUROPE
- Vendus à la bobine de 25 m ou de 100 m



Bobine de 25 m		
Ø câble	Rouge	Noir
Ø 16 mm <sup>2</sup>	BZ3016	BZ3116
Ø 25 mm <sup>2</sup>	BZ3025	BZ3125
Ø 35 mm <sup>2</sup>	BZ3035	BZ3135
Ø 50 mm <sup>2</sup>	BZ3050	BZ3150

Bobine de 100 m		
Ø câble	Rouge	Noir
Ø 1,5 mm <sup>2</sup>	BZ3001	BZ3101
Ø 2,5 mm <sup>2</sup>	BZ3002	BZ3102
Ø 4 mm <sup>2</sup>	BZ3004	BZ3104
Ø 2x1,5 mm <sup>2</sup>	BZ3415	-
Ø 6 mm <sup>2</sup>	BZ3006	BZ3106
Ø 2x2,5 mm <sup>2</sup>	BZ3425	-
Ø 10 mm <sup>2</sup>	BZ3010	BZ3110

## COSSES DE RACCORDEMENT

- Cosses de raccordement permettant de raccorder tous vos câbles



Ø câble	Ø de perçage		
	Ø 6 mm	Ø 8 mm	Ø 10 mm
16 mm <sup>2</sup>	BZ0166	BZ0168	BZ0161
25 mm <sup>2</sup>	BZ0256	BZ0258	BZ0251
35 mm <sup>2</sup>	BZ0356	BZ0358	BZ0351
50 mm <sup>2</sup>	-	BZ0508	BZ0501

# ANTARION

+ DE RÉFÉRENCES SUR  
NOTRE SITE INTERNET



## Gamme complète de CHARGEURS et CONVERTISSEURS



LARGE GAMME  
19 CONVERTISSEURS



GUIDE  
DE CHOIX



PUISSANCE DE  
150 W À 3 000 W



TRÈS HAUT  
RENDEMENT

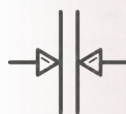

COMPACT  
FACILE À INSTALLER



# CONVERTISSEURS - CHARGEURS



## CONSEILS & RECOMMANDATIONS

Guide de sélection ..... p. 54  
Comment repérer un alternateur intelligent? ..... p. 58



## CONVERTISSEURS

Convertisseurs Quasi-Sinus ANTARION ..... p. 55  
Convertisseurs Pur-Sinus Compact Phoenix VICTRON .. p. 56  
Convertisseurs Pur-Sinus Smart VICTRON ..... p. 56  
Convertisseurs Pur-Sinus ANTARION ..... p. 57  
Convertisseurs Pur-Sinus EASY + ..... p. 57



## CHARGEURS

Chargeurs DCDC ANTARION ..... p.59  
Chargeurs Orion DCDC VICTRON ..... p.59  
Chargeurs Phoenix et Blue Smart VICTRON ..... p.60  
Chargeurs ANTARION ..... p.62



## CONVERTISSEURS/CHARGEURS

Convertisseurs/chargeurs Multiplus VICTRON ..... p.61  
Convertisseurs/chargeurs ANTARION ..... p.63



## ACCESSOIRES P17 ..... p.62



+ DE RÉFÉRENCES SUR  
NOTRE SITE INTERNET



# Guide de SÉLECTION

## CONVERTISSEURS PUR SINUS



	VICTRON PHOENIX			VICTRON SMART		
Référence	CP9037	CP9050	CP9080	CP9160	CP9200	CP9300
Puissance de sortie	375 W	500 W	800 W	1 600 W	2 000 W	3 000 W
Commande déportée fournie						
Puissance en pic (1 s)	700 W	900 W	1 500 W	2 500 W	3 200 W	4 800 W
Rendement	89%	90%	90%	92%	92%	92%
Tension	12 - 230 V	12 - 230 V	12 - 230 V	12 - 230 V	12 - 230 V	12 - 230 V
Protection sous et surtension	9,2 V - 17 V	9,2 V - 17 V	9,2 V - 17 V	9,3 V - 17 V	9,3 V - 17 V	9,3 V - 17 V
Fréquence (Hz)	50 / 60	50 / 60	50 / 60	50 / 60	50 / 60	50 / 60
Consommation à vide	< 0,5 A	< 0,5 A	< 0,5 A	< 0,6 A	< 0,6 A	< 0,6 A
Port USB	-	-	-	-	-	-
Dimensions (mm)	260 x 165 x 86	275 x 172 x 86	325 x 230 x 105	485 x 219 x 125	485 x 219 x 125	533 x 285 x 150
Poids (kg)	3	3,9	5,5	12	13	19
Câblages	6 mm <sup>2</sup> non fournis	6 mm <sup>2</sup> non fournis	16 mm <sup>2</sup> non fournis	25 mm <sup>2</sup> non fournis	35 mm <sup>2</sup> non fournis	2x25 mm <sup>2</sup> non fournis
Priorité de commutation						
Bluetooth	En option	En option	En option			
Garantie	5 ans	5 ans	5 ans	5 ans	5 ans	5 ans

## CONSEILS D'EXPERTS

### PRIORITÉ DE COMMUTATION → Un confort comme à la maison, où on veut et quand on veut !

Grâce à leur prise d'entrée 230 V, les convertisseurs Antarion peuvent être installés directement sur les lignes reliant le disjoncteur aux prises ou appareils en 230 V.

Ainsi, dès que le véhicule est branché sur une prise d'alimentation extérieure, le convertisseur laissera passer le courant de la prise à travers son système et alimentera les différents appareils en 230 V. Dès que le camping-car n'est plus branché, le convertisseur repasse en alimentation sur la batterie afin de pouvoir générer du 230 V et alimenter les lignes 230 V en toute autonomie.

**Attention !** Il est important de ne pas connecter les lignes 230 V du réfrigérateur ou du chargeur, afin de garantir le bon fonctionnement du convertisseur et de ne pas créer de consommation trop importante sur les batteries.



# ANTARION

ANTARES  
DIFFUSION



# ANTARION

19 RÉFÉRENCES POUR RÉPONDRE À TOUTES LES ATTENTES DE VOS CLIENTS



EASY +

ANTARION PREMIUM

CP1011	CP1511	CP2011	CP0300	CP0600	CP1000	CP1500	CP2000	CP2500	CP3000
1 000 W	1 500 W	2 000 W	300 W	600 W	1 000 W	1 500 W	2 000 W	2 500 W	3 000 W
○	○	○		○	○	○	○	○	○
1 900 W	2 900 W	3 900 W	600 W	1 200 W	1 900 W	2 900 W	3 900 W	3 900 W	5 900 W
85%	85%	85%	92%	92%	92%	92%	92%	92%	92%
12 - 230 V	12 - 230 V	12 - 230 V	12 - 230 V	12 - 230 V	12 - 230 V	12 - 230 V	12 - 230 V	12 - 230 V	12 - 230 V
10 V - 16 V	10 V - 16 V	10 V - 16 V	10,5 V - 16,5 V	10,5 V - 16,5 V	10,5 V - 16,5 V	10,5 V - 16,5 V	10,5 V - 16,5 V	10,5 V - 16,5 V	10,5 V - 16,5 V
50	50	50	50 / 60	50 / 60	50 / 60	50 / 60	50 / 60	50 / 60	50 / 60
< 0,7 A	< 0,8 A	< 0,9 A	< 0,6 A	< 0,2 A en mode veille	< 0,3 A en mode veille	< 0,4 A en mode veille	< 0,5 A en mode veille	< 0,6 A en mode veille	< 0,6 A en mode veille
○ 5 V - 2,1 A	○ 5 V - 2,1 A	○ 5 V - 2,1 A	○ 5 V - 3 A	○ 5 V - 3 A	○ 5 V - 3 A	○ 5 V - 3 A	○ 5 V - 3 A	○ 5 V - 3 A	○ 5 V - 3 A
400 x 151 x 75	375 x 225 x 85	435 x 225 x 85	238 x 118 x 66	292 x 147 x 75	317 x 147 x 75	402 x 220 x 92	402 x 220 x 92	442 x 220 x 92	442 x 220 x 92
2,8	5,5	6	1,3	2,1	2,3	4,1	4,1	4,8	4,8
16 mm <sup>2</sup> fournis	25 mm <sup>2</sup> fournis	35 mm <sup>2</sup> fournis	5 mm <sup>2</sup> fournis	10 mm <sup>2</sup> fournis	16 mm <sup>2</sup> fournis	25 mm <sup>2</sup> fournis	35 mm <sup>2</sup> fournis	35 mm <sup>2</sup> fournis	50 mm <sup>2</sup> fournis
○	○	○			○	○	○	○	○
2 ans	2 ans	2 ans	2 ans	2 ans	2 ans	2 ans	2 ans	2 ans	2 ans

CONVERTISSEURS  
CHARGEURS

## CONVERTISSEURS QUASI-SINUS ANTARION

Gamme de convertisseurs Quasi-Sinus permettant la conversion du 12 V au 230 V.



IDÉAL POUR LES PETITS APPAREILS ÉLECTRIQUES



Référence	○ CQ0150	○ CQ0300	○ CQ0600
Puissance de sortie	150 W	300 W	600 W
Type de courbe	Quasi sinusoïdale	Quasi sinusoïdale	Quasi sinusoïdale
Tension	12-230 V	12-230 V	12-230 V
Consommation à vide	< 0,3 A	< 0,4 A	< 0,6 A
Port USB	○ 5 V - 1 A	○ 5 V - 1 A	○ 5 V - 1 A
Câblages fournis	Cordon allume-cigare	Cordon allume-cigare, pinces	Pinces
Dimensions (mm)	160 x 105 x 60	180 x 105 x 60	215 x 150 x 70
Poids	0,6 kg	0,9 kg	1,3 kg



## CONSEILS D'EXPERTS

+ DE RÉFÉRENCES SUR  
NOTRE SITE INTERNET

### GAMME DE CONVERTISSEURS

→ Des convertisseurs pur-sinus pour toutes vos installations !

Profitez de nos différentes gammes de convertisseurs pur-sinus, idéales pour toutes vos installations électriques quelle que soit leur taille. Nos convertisseurs de 300 W jusqu'à 3 000 W sécurisés permettent de faire fonctionner vos appareils électriques sans réduire leur durée de vie. Branchement simple et rapide.

## CONVERTISSEURS PUR-SINUS VICTRON COMPACTS PHOENIX

Gamme de convertisseurs Pur-Sinus Victron Energy très compacts. Les convertisseurs compacts Phoenix permettent de faire fonctionner les équipements de petite à moyenne puissance.

- Pilotables et paramétrables à distance via Bluetooth (en option : réf BZ4702)
- Très haut rendement (90%)
- Commande déportée fournie
- Disponible sur commande en 24/48V



Référence	🏠 CP9037	🏠 CP9050	🏠 CP9080
Puissance de sortie	375 W	500 W	800 W
Commande déportée	🔴	🔴	🔴
Priorité de commutation			
Connectiques fournies	6 mm <sup>2</sup>	6 mm <sup>2</sup>	16 mm <sup>2</sup>
Dimensions (mm)	260x165x86	275x172x86	325x230x105
Poids	3 kg	3,9 kg	5,5 kg

## CONVERTISSEURS PUR-SINUS SMART VICTRON

Gamme de convertisseurs Pur-Sinus Victron Energy très minces et entièrement métalliques. Leurs transformateurs toroïdaux offrent une capacité de surtension pour les pics de puissance élevés.

Grâce à leur fonctionnalité Bluetooth intégrée, la configuration des convertisseurs se fait plus facilement qu'auparavant.

Application VictronConnect disponible gratuitement sur IOS et ANDROID.

- Pilotables et paramétrables à distance
- Très haut rendement (92%)
- Disponibles sur commande en 24/48V
- Bluetooth intégré
- Installation très simple grâce aux bornes très accessibles



Référence	🏠 CP9160	🏠 CP9200	🏠 CP9300
Puissance de sortie	1 600 W	2 000 W	3 000 W
Commande déportée	🔴	🔴	🔴
Priorité de commutation			
Connectiques fournies	25 mm <sup>2</sup>	35 mm <sup>2</sup>	50 mm <sup>2</sup>
Dimensions (mm)	485x219x125	485x219x125	533x285x150
Poids	12 kg	13 kg	19 kg

## DONGLE BLUETOOTH VICTRON BZ4702

- Compatible avec tous les modèles de régulateurs MPPT, convertisseurs Phoenix ou afficheur BMV Victron tablette.
- Permet de piloter et visualiser les informations des produits Victron depuis n'importe quelle tablette ou smartphone







# ANTARION

Packs montage p.34

## CONVERTISSEURS PUR-SINUS ANTARION

Les convertisseurs Pur-Sinus Antarion bénéficient d'un **très haut rendement (90%)** et d'une forte résistance aux pics de puissance, **parfaits pour tous les appareils énergivores** au démarrage.

Les convertisseurs Pur-Sinus protègent et préservent les batteries des petits appareils électriques (PC portable, appareil photo, smartphone, tablette etc...). Simples d'installation, équipés de fusibles internes et protégés contre les inversions de polarité, les convertisseurs Antarion sont **reconnus pour leur fiabilité et leurs performances.**



Gain de place

Plus compacts, se logent facilement

- Port USB 5 V / 3 A ou 12 V / 1,5 A
- **Haut rendement (90%)**
- Protection contre les surtensions, les sous-tensions et les courts-circuits
- **Câblages fournis**
- Commande déportée **3 positions avec mode économie d'énergie** (à partir du 600 W)
- Tension 12 - 230V



Référence	🛒 CP0300	🛒 CP0600	🛒 CP1000	🛒 CP1500	🛒 CP2000	🛒 CP2500	🛒 CP3000
Puissance de sortie	300 W	600 W	1 000 W	1 500 W	2 000 W	2 500 W	3 000 W
Commande déportée avec fonction économie d'énergie		○	○	○	○	○	○
Priorité de commutation sur 220 V			○	○	○	○	○
Câblages fournis	5 mm <sup>2</sup>	10 mm <sup>2</sup>	16 mm <sup>2</sup>	25 mm <sup>2</sup>	35 mm <sup>2</sup>	35 mm <sup>2</sup>	50 mm <sup>2</sup>
Dimensions (mm)	238 x 118 x 66	292 x 147 x 75	317 x 147 x 75	402 x 220 x 92	402 x 220 x 92	442 x 220 x 92	442 x 220 x 92
Poids	1,3 kg	2,1 kg	2,3 kg	4,1 kg	4,1 kg	4,8 kg	4,8 kg

## CONVERTISSEURS PUR-SINUS EASY +

Gamme de convertisseurs Pur-Sinus économiques EASY +

- **Câblages et commande déportée fournis**
- **85% de rendement**



Référence	🛒 CP1011	🛒 CP1511	🛒 CP2011
Puissance de sortie	1 000 W	1 500 W	2 000 W
Commande déportée	○	○	○
Priorité de commutation	○	○	○
Câblages fournis	16 mm <sup>2</sup>	25 mm <sup>2</sup>	35 mm <sup>2</sup>
Dimensions (mm)	400 x 151 x 75	375 x 225 x 85	435 x 225 x 85
Poids	2,8 kg	5,5 kg	6 kg



# Comment repérer un ALTERNATEUR INTELLIGENT ?

## CONSEILS D'EXPERTS

### ALTERNATEUR STANDARD OU INTELLIGENT ?

→ Pour pouvoir choisir entre les kits de montage avec **alternateur standard** ou **alternateur intelligent**, il vous suffit de mesurer la tension de la batterie moteur, 10 minutes après avoir démarré le véhicule, tous consommateurs éteints.

- Si la tension se situe **entre 14 V et 14,4 V** : il s'agit d'un **alternateur standard**
- Si la tension est **inférieure à 14 V ou supérieure à 14,4 V** : il s'agit d'un **alternateur intelligent**

PORTEUR	ANNÉE	TYPE ALTERNATEUR	PACK DE MONTAGE COMPATIBLE	PAGE
FIAT DUCATO	Jusqu'à 2019	Standard	Tous les packs	Page 34
 FIAT DUCATO 120 et 140 CV boîte manuelle	Depuis 2019	Standard	Tous les packs	Page 34
FIAT DUCATO Alternateur renforcé ou boîte automatique	Depuis 2019 (Séries 2020 et +)	Intelligent	BL9040 - BL9060	Page 34
 FORD	Avant 2014	Standard	Tous les packs	Page 34
	Depuis 2014	Intelligent	BL9040 - BL9060	Page 34
 MERCEDES	Avant 2012	Standard	Tous les packs	Page 34
	Depuis 2012	Intelligent	BL9040 - BL9060	Page 34
 CITROEN	Avant 2014	Standard	Tous les packs	Page 34
	Depuis 2014	Intelligent	BL9040 - BL9060	Page 34
 RENAULT	Avant 2014	Standard	Tous les packs	Page 34
	Depuis 2014	Intelligent	BL9040 - BL9060	Page 34
 PEUGEOT	Avant 2014	Standard	Tous les packs	Page 34
	Depuis 2014	Intelligent	BL9040 - BL9060	Page 34
 IVECO	Avant 2014	Standard	Tous les packs	Page 34
	Depuis 2014	Intelligent	BL9040 - BL9060	Page 34
 VOLKSWAGEN	Avant 2014	Standard	Tous les packs	Page 34
	Depuis 2014	Intelligent	BL9040 - BL9060	Page 34

Informations données à titre indicatif, sous réserve de la mesure de la tension



**BOOSTE LA CHARGE EN ROULANT EN EXPLOITANT LA PUISSANCE DÉLIVRÉE PAR L'ALTERNATEUR COMPATIBLE TOUS VÉHICULES, Y COMPRIS CEUX SOUMIS À LA NORME EURO6**

**Packs montage**  
p. 34

### CHARGEURS DCDC ANTARION

- Caractéristique de charge IUOU réglable. Convient pour tous types de batterie (Acide, AGM, GEL, Lithium)
- Tensions et paramètres de charge ajustables grâce aux commutateurs DIP en façade
- Faciles et rapides à installer
- Protection contre les surtensions, sous-tensions et courts-circuits intégrée



# ANTARION

Référence	CC1020	CC1040	CC1060
Courant de charge	20 A	40 A	60 A
Puissance mini batterie (sauf Lithium)	90 Ah	160 Ah	240 Ah
Dimensions (mm)	210 x 175 x 68	260 x 175 x 68	315 x 175 x 68
Poids	1,3 kg	2,2 kg	2,8 kg
Charge	Transformation 12 V → 12 V		
Tension d'entrée	8V - 16V		
Rendement	90 %		
Consommation à vide	< 0,4 A		
Section de câble minimale	6 mm <sup>2</sup>	10 mm <sup>2</sup>	16 mm <sup>2</sup>
Montage sur ligne d'origine possible	○	○	

### CHARGEURS ORION DCDC VICTRON

- Algorithme de charge adaptative à 3 étapes et paramétrable en Bluetooth via l'application Victron Connect
- Bluetooth intégré pour paramétrage
- Protection contre les courts-circuits et les températures élevées
- Bornes à vis



Nouveau!



Référence	CC2018	CC2030	CC2050
Courant de charge	18 A	30 A	50 A
Puissance mini batterie (sauf Lithium)	80 Ah	130 Ah	200 Ah
Dimensions (mm)	130 x 186 x 70	130 x 186 x 80	137 x 123 x 40
Poids	1,3 kg	1,8 kg	0,33 kg
Charge	Transformation 12 V → 12 V		
Tension d'entrée	8V - 17V		
Rendement	87 %		98%
Consommation à vide	< 0,08 A		< 0,1 A
Section de câble minimale	6 mm <sup>2</sup>	10 mm <sup>2</sup>	16 mm <sup>2</sup>
Montage sur ligne d'origine possible	○	○	○





### CHARGEUR PHOENIX SMART IP43 230V VICTRON

CC2250

- **Courant de charge 50 A**
- Chargeur avec algorithme de charge intelligent à 5 étapes et paramétrable
- **Compatible tous types de batteries** : Plomb, Gel, AGM et Lithium
- Protection contre les inversions de polarité, court-circuits et surchauffes
- Bornes à vis 16mm<sup>2</sup>



180 x 249 x 100 mm 3,5 kg

### CHARGEUR PHOENIX SMART IP43 120-240V VICTRON

30 A - CC2330  
50 A - CC2350

- **Courant de charge entre 30 A et 50 A**
- Tension d'entrée 85-250V
- Plage de fréquence de 45 à 65Hz
- Chargeur avec algorithme de charge intelligent à 6 étapes
- **Compatible tous types de batteries** : Plomb, Gel, AGM et Lithium
- Protection contre les inversions de polarité, court-circuits et surchauffes
- Bornes à vis 16mm<sup>2</sup>



249 x 180 x 116 mm 2,7 kg

### CHARGEURS BLUE SMART IP65 VICTRON

- Chargeurs avec algorithme de charge intelligent à 7 étapes
- Fonction de restauration pour les batteries entièrement déchargées
- Norme étanchéité IP65
- **Compatibles tous types de batteries** : Plomb, Gel, AGM et Lithium
- Protection contre les inversions de polarité, court-circuits et surchauffes
- Fournis avec pinces et connecteurs à œillet

4 A	CC2004
7 A	CC2007
15 A	CC2015



47 x 95 x 110 mm 900 g

### CHARGEURS BLUE POWER IP22 VICTRON

- Chargeurs 3 sorties 12 V DC
- 6 étapes de charge adaptatives
- Bluetooth intégré permettant de contrôler à distance la tension et le courant de charge
- **Compatibles tous types de batteries** : Plomb, Gel, AGM, et Lithium
- 1 et 3 sorties

15 A	CC2115
30 A	CC2130



235 x 108 x 65 mm 1,3 kg



CONVERTISSEURS / CHARGEURS MULTIPLUS VICTRON

La gamme MULTIPLUS est un parfait combiné entre un convertisseur PUR-SINUS et un puissant chargeur 220V.

Alliant robustesse et dernières technologies électroniques, le MULTIPLUS est le produit idéal pour améliorer l'autonomie et le confort des camping-caristes les plus exigeants.



+ DE RÉFÉRENCES SUR NOTRE SITE INTERNET >

Référence	CC4005	CC4008	CC4016	CC4020	CC4030	CC4050
Puissance chargeur	20 A	35 A	70 A	80 A	120 A	220 A
Puissance convertisseur	500 W	800 W	1 600 W	2 000 W	3 000 W	5 000 W
Dimensions (mm)	312 x 182 x 100	360 x 240 x 100	470 x 265 x 120	506 x 236 x 147	543 x 275 x 147	702 x 345 x 152
Poids	4,4 kg	6,4 kg	10,2 kg	15,5 kg	19 kg	33 kg
Compatible tous types de batteries	○	○	○	○	○	○
Livré avec commande déportée	○	○	○	○	○	○

LIVRÉ AVEC COMMANDE DÉPORTÉE MULTICONTROL

CC4090



120 x 65 x 77 mm 200 g

Puissance CA ininterrompue

Activation du convertisseur en moins de 20 millisecondes

Charge adaptative

S'adapte à l'état de charge de la batterie

SMART DONGLE VE.BUS

CC4001

- Permet de rendre Bluetooth tout appareil Victron disposant d'un port VE.BUS
- Possibilité d'allumer/éteindre, les appareils via VICTRON CONNECT
- Possibilité de paramétrer les appareils directement via l'application grâce au Dongle

PowerAssist

Gestion de l'entrée CA selon la demande



106 x 43 x 22 mm 10 g





# ANTARION

## CHARGEUR ANTARION 15-30 A

CC1530



- Chargeur 230 / 12V avec **réglage de la puissance de sortie à 15 A ou 30 A**
- **Compatible avec tous types de batteries**
- Paramétrage simple et rapide
- Algorithme de charge intelligent



15 x 24 x 7,2 cm 1,75 kg

## CHARGEUR ANTARION INTELLIGENT 4 A

CC1004

- Chargeur intelligent de 4 A pour charger tous types de batteries d'une capacité jusqu'à 120 Ah
- Compatible Lithium, Gel, AGM et Acide
- Idéal pour l'hivernage



20 x 7 x 5 cm 380 g

## RALLONGES ÉLECTRIQUES

15 M - CC1715

25 M - CC1725

- Rallonge / prolongateur équipé d'une prise mâle et femelle P17
- **Câble 3 x 2,5 mm<sup>2</sup> - 16 A**
- Livrée avec sac de transport



CC1715 15 m 1,8 kg  
CC1725 25 m 2,5 kg



## ADAPTATEURS ÉLECTRIQUES F/P17

0,5 M - CC1701

1,5 M - CC1702

- Adaptateur femelle P17 équipé d'une fiche mâle 230 V standard
- **Câble 3 x 2,5 mm<sup>2</sup> - 16 A**



CC1701 0,5 m 225 g  
CC1702 1,5 m 345 g



## FICHE VOLEUSE P17

CC1703

- Fiche femelle P17 équipée d'une 2<sup>ème</sup> prise femelle 230 V au dos



137 x 98 x 54 mm 165 g



## FICHE DOUBLE P17

CC1706

- Prise double constituée d'une entrée mâle P17 et de 2 sorties femelles P17



167 x 50 x 213 mm 330 g



## FICHE MÂLE P17

CC1704

- Permet de se connecter sur les bornes



57 x 50 x 113 mm 105 g



## FICHE FEMELLE P17

CC1705

- Permet de se connecter sur les prises des VDL



66 x 50 x 120 mm 125 g





## CONVERTISSEURS/CHARGEURS ANTARION

La nouvelle gamme de convertisseurs/chargeurs Antarion permet d'avoir un seul appareil contenant un convertisseur pur-sinus et un chargeur dans un même boîtier.

# ANTARION

Le convertisseur/chargeur est un dispositif électrique 12V, offrant l'avantage d'associer un chargeur 12V -> 230V pour les batteries auxiliaires et un convertisseur de tension qui alimentera le réseau 230 V du véhicule.

*Vous n'avez rien à faire !*

Une fois le convertisseur/chargeur en place, tout le système commute **automatiquement** quand vous vous branchez sur une prise 230V ou sur un groupe électrogène.

Le chargeur de batterie se lancera automatiquement et la sortie du convertisseur **priorisera la source extérieure**.

Tout ça **en moins de 20 millisecondes !** Idéal pour les ordinateurs ou autres appareils sensibles à la coupure.



Ultra-compact

Commutation automatique

< 20 millisecondes



Ultra-léger

2 en 1

Chargeur/convertisseur intégré

Référence	🛒 CC0015	🛒 CC0020
Puissance chargeur	50 A	80 A
Puissance convertisseur	1 500 W	2 000 W
Compatible tous types de batteries	○	○
Livré avec commande déportée	○	○
Dimensions (mm)	390 x 226 x 88	442 x 226 x 88
Poids	4,7 kg	5,7 kg

# ANTARION

+ DE RÉFÉRENCES SUR  
NOTRE SITE INTERNET



## Gamme complète de PANNÉAUX SOLAIRES



LONGÉVITÉ INÉGALÉE  
25 ANS\*



RENDEMENT ÉNERGÉTIQUE  
DE +20% À +35%



COMPACT ET ÉTROIT  
GAIN DE PLACE

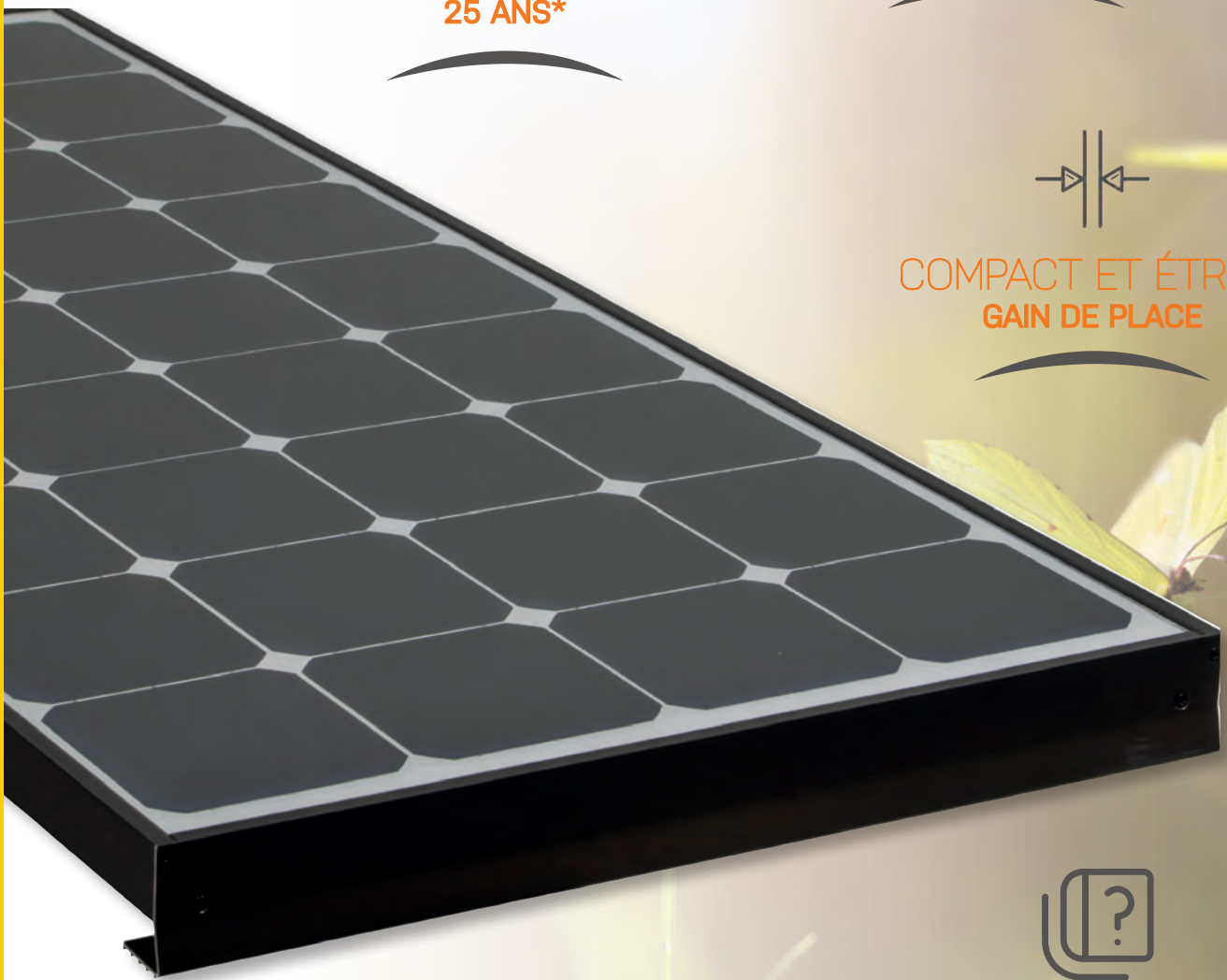

KIT COMPLET  
FACILE À INSTALLER



GUIDE  
DE CHOIX



LARGE GAMME  
37 PANNÉAUX SOLAIRES



# PANNEAUX SOLAIRES

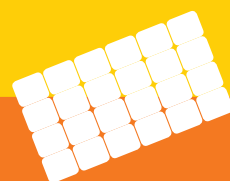

## CONSEILS & RECOMMANDATIONS

- Guide de sélection panneaux solaires ..... p. 66
- Guide de sélection régulateurs..... p. 66
- Schémas de montage série & parallèle ..... p. 71



## PANNEAUX SOLAIRES

- Panneaux solaires All Black ANTARION ..... p. 68
- Panneaux solaires Black Booster ANTARION ..... p. 70
- Panneaux solaires monocristallins ANTARION ..... p. 72
- Panneaux solaires souples ANTARION ..... p. 73
- Nouveau!* Panneaux solaires LONGI ..... p. 73
- Nouveau!* Micro onduleur ECOFLOW..... p.74
- Panneaux solaires VICTRON ..... p. 76
- Panneaux solaires souples et rigides ECOFLOW ..... p.77
- Panneaux solaires portables pliants ECOFLOW ..... p.78
- Panneaux solaires portables pliants ANTARION ..... p.79



## RÉGULATEURS

- Nouveau!* Régulateurs ..... p.80
- Kits de pose panneaux solaires ..... p.82



## ACCESSOIRES

- Colles et nettoyeurs ..... p.83



# Guide de SÉLECTION

+ DE RÉFÉRENCES SUR NOTRE SITE INTERNET



## PANNEAUX SOLAIRES ANTARION

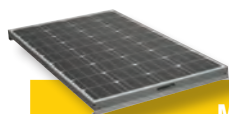

	MONOCRISTALLINS				SOUPLES			
Puissance	120 W	140 W	160 W	190 W	135 W	150 W	170 W	220 W
Référence en kit	SK0120	SK0140	SK0160	SK0190	SK3135	SK3150	SK3170	SK3220
Référence sans blister	SS0120	SS0140	SS0160	SS0190	SS3135	SS3150	SS3170	SS3220
Type de cellule	PERC				SOUPLE PERC			
Type de régulateur	PWM	PWM	PWM	PWM	PWM	PWM	PWM	PWM
Tension nominale (V)	26,88	21,45	23,10	29,58	20,5	20,9	20,5	20,9
Intensité nominale (A)	4,46	6,53	6,93	6,42	6,59	7,18	8,3	10,53
Tension max (V)	31,68	25,75	27,72	35,15	24	24,5	24	24,5
Intensité max (A)	4,73	6,92	7,34	6,81	6,91	7,54	8,71	11,05
Production journalière (A)****	27,2	31,8	36,4	43,2	25,9	28,8	32,7	42,3
Dimensions (mm)**	1050 x 585 x 45	1260 x 585 x 45	1350 x 585 x 45	1630 x 585 x 45	1090 x 680 x 2	1140 x 710 x 2	1310 x 680 x 2	1630 x 710 x 2
Poids	7,35 kg	8,8 kg	9,42 kg	11,3 kg	3 kg	3,2 kg	3,6 kg	4,5 kg
Garantie*	10 ans	10 ans	10 ans	10 ans	2 ans	2 ans	2 ans	2 ans

TOUS NOS PANNEAUX SOLAIRES SONT FABRIQUÉS DANS DES USINES HOMOLOGUÉES TÜV

## RÉGULATEURS SOLAIRES MPPT

# ANTARION



Référence	SR1012	SR1016	SR1022	SR1010	SR1020	SR1011	SR1021	SR1031	SR1041
Modèle	MPPT			MPPT					
Marque	ANTARION			ANTARION					
Courant de charge max	10 A	15 A	20 A	12 A	25 A	12 A	25 A	30 A	40 A
Puissance panneau max compatible pour kits personnalisés	145 W	215 W	290 W	170 W	320 W	170 W	320 W	435 W	580 W
Tension max panneau solaire	50 V	50 V	50 V	50 V	50 V	50 V	50 V	50 V	50 V
Sortie double batterie									
Consommation à vide	24 mA	24 mA	24 mA	8 - 16 mA	8 - 16 mA	22 - 30 mA	22 - 30 mA	22 - 30 mA	22 - 30 mA
Tension de charge paramétrable									
Application Bluetooth	-	-	-	-	-				
Dimensions (mm)	122x79x36	122x79x36	122x79x36	147x79x40	147x79x40	147x79x40	147x79x40	147x79x40	170x150x60
Poids	0,33 kg	0,38 kg	0,38 kg	0,34 kg	0,4 kg	0,34 kg	0,4 kg	0,42 kg	0,8 kg
Garantie***	2 ans	2 ans	2 ans	2 ans	2 ans	2 ans	2 ans	2 ans	2 ans



Le rendement des panneaux solaires dépend directement de la qualité et du type de cellules utilisées ainsi que du régulateur de charge. Les panneaux solaires Antarion offrent des performances jusqu'à 35 % supérieures à celles des panneaux classiques du marché.

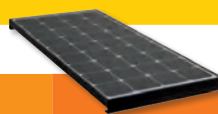
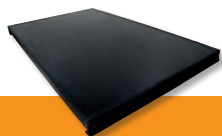

ALL BLACK						BLACK BOOSTER			
130 W	150 W	170 W	190 W	220 W	300 W	120 W	140 W	170 W	220 W
SK1130	SK1150	SK1170	SK1190	SK1220	SK1300	SK2120	SK2140	SK2170	SK2220
SS1130	SS1150	SS1170	SS1190	SS1220	SS1300	SS2120	SS2140	SS2170	SS2220
PERC BACK CONTACT						SUNPOWER			
MPPT	MPPT	MPPT	MPPT	MPPT	MPPT	MPPT	MPPT	MPPT	MPPT
26,04	27,90	24,18	25,42	23,56	24,18	19,8	22,3	27,3	37,2
4,99	5,38	7,03	7,47	9,34	12,41	6,07	6,28	6,23	5,92
30,24	32,40	28,08	29,52	27,36	28,08	23,3	26,2	32,1	43,8
5,29	5,70	7,45	7,92	9,90	13,15	6,42	6,65	6,60	6,27
34,1	39,4	45,8	50	57	78,9	34,2	40	48,6	62,8
1225 x 515 x 45	1310 x 515 x 45	1565 x 515 x 45	1775 x 515 x 45	1565 x 680 x 45	1695 x 840 x 45	1080 x 540 x 45	1210 x 540 x 45	1465 x 540 x 45	1340 x 808 x 45
7,5 kg	8,1 kg	9,7 kg	10,9 kg	12,7 kg	17,2 kg	7 kg	7,8 kg	9,8 kg	14 kg
10 ans	10 ans	10 ans	10 ans	10 ans	10 ans	10 ans	10 ans	10 ans	10 ans

+ DE RÉFÉRENCES SUR NOTRE SITE INTERNET



**victron energy**  
BLUE POWER



SR2010	SR2015	SR2030	SR2050	SR2115	SR2120	SR2130	SR2150
<b>MPPT</b>							
<b>VICTRON ENERGY</b>							
10 A	15 A	30 A	50 A	15 A	20 A	30 A	50 A
145 W	220 W	440 W	700 W	220 W	290 W	440 W	700 W
75 V	75 V	100 V	100 V	75 V	100 V	100 V	100 V
25 mA	25 mA	30 mA	30 mA	25 mA	25 mA	30 mA	30 mA
○	○	○	○	○	○	○	○
En option avec module BLUETOOTH - Réf: BZ4702				○	○	○	○
100 x 113 x 40	100 x 113 x 40	130 x 186 x 70	130 x 186 x 70	100 x 113 x 40	100 x 113 x 60	130 x 186 x 70	130 x 186 x 70
0,5 kg	0,5 kg	1,3 kg	1,3 kg	0,5 kg	0,65 kg	1,3 kg	1,3 kg
5 ans	5 ans	5 ans	5 ans	5 ans	5 ans	5 ans	5 ans

\* Rendement garanti: 10 ans à 80 % de sa puissance d'énergie sur panneaux ANTARION monocristallins, All Black et Black Booster  
 \*\* Dimensions non contractuelles soumises à variations  
 \*\*\* Garantie régulateur et boîtier électrique : 2 ans  
 \*\*\*\* Valeurs données à titre indicatif, ce résultat est calculé sur la base de l'ensoleillement moyen annuel en France sur la période printemps/été.



## PANNEAUX SOLAIRES ANTARION ALL BLACK



- Gamme de panneaux solaires avec cellules PERC "BACK CONTACT"
- Panneaux livrés seuls OU sous forme de kit de montage ultra-complet avec un régulateur de charge MPPT et câblage de 5m.
- Pattes de fixation en aluminium anodisées striées pour améliorer l'adhérence du panneau lors du collage sur le toit
- Boîtier de connexion étanche pour un haut niveau de sécurité
- Diodes de dérivation haute performance pour minimiser les chutes de puissance en cas de faible ensoleillement
- Protection en verre trempé spécialement conçue pour résister aux intempéries
- Montage en série ou en parallèle possible et illimité

### Production optimisée

Technologie PERC

### Nouvelles dimensions

Plus court

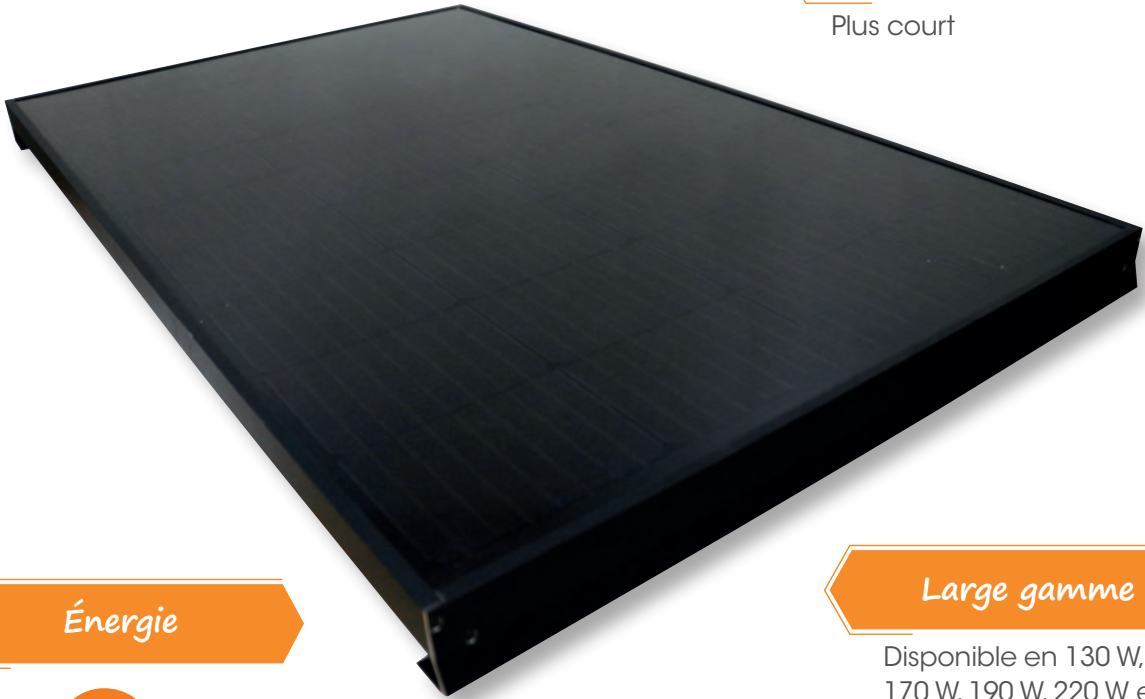

### Énergie



### Large gamme

Disponible en 130 W, 150 W, 170 W, 190 W, 220 W et 300 W

### Compact

Se loge plus facilement sur le toit du camping-car



Panneaux pliants  
p. 79



**CAPTURE DE L'ÉNERGIE  
SOLAIRE OPTIMISÉE  
RENDEMENT BOOSTÉ  
+20 % D'ÉNERGIE**

**ANTARION**

PUISSANCE	KIT COMPLET	PANNEAU SEUL	TAILLE (en mm)	POIDS (en kg)	Production journalière moyenne **
130 W	SK1130	SS1130	1225 x 515 x 45	7,5	34,1 A
150 W	SK1150	SS1150	1310 x 515 x 45	8,1	39,4 A
170 W	SK1170	SS1170	1565 x 515 x 45	9,7	45,8 A
190 W	SK1190	SS1190	1775 x 515 x 45	10,9	50 A
220 W	SK1220	SS1220	1565 x 680 x 45	12,7	57 A
300 W	SK1300	SS1300	1695 x 840 x 45	17,2	78,9 A

\* Rendement garanti 10 ans à 80 % de sa puissance d'énergie sur panneaux ANTARION monocristallins, All Black et Black Booster

\*\* Valeurs données à titre indicatif, ce résultat est calculé sur la base de l'ensoleillement moyen annuel en France sur la période printemps/été.



## CONSEILS D'EXPERTS

### TECHNOLOGIE PERC "BACK CONTACT"

La technologie **PERC "BACK CONTACT"** (Passivated Emitter and Rear Cell) brevetée depuis près de 30 ans permet d'améliorer la capture de la lumière et optimise la production énergétique, même par temps couvert.

Le rendement de ces cellules permet d'obtenir **jusqu'à 20 % d'énergie** en plus par rapport à un panneau monocristallin standard.

Kits solaires livrés avec régulateurs **ANTARION MPPT**, permettant de booster le rendement du panneau **jusqu'à 20 % en plus qu'un régulateur classique**.



**35 % D'ÉNERGIE EN PLUS !**

# ANTARION

## PANNEAUX SOLAIRES ANTARION BLACK BOOSTER



- Gamme de panneaux solaires avec cellules SUNPOWER
- Panneaux livrés seuls OU sous forme de kit de montage ultra-complet avec un régulateur de charge MPPT et câblage de 5m.
- Pattes de fixation en aluminium anodisées striées pour améliorer l'adhérence du panneau lors du collage sur le toit
- Boîtier de connexion étanche pour un haut niveau de sécurité
- Diodes de dérivation haute performance pour minimiser les chutes de puissance en cas de faible ensoleillement
- Protection en verre trempé spécialement conçue pour résister aux intempéries
- Montage en série ou en parallèle possible et illimité

### Cellules SUNPOWER

La technologie solaire la plus efficace du marché



**Kits  
régulateurs**  
p.82



### Énergie

### Durée de vie

25 ans sans perte de puissance



**Afficheur  
régulateur**  
p.80



## PANNEAUX SOLAIRES BLACK BOOSTER

Panneaux solaires ultra performants équipés de **cellules SUNPOWER**, la technologie de production solaire la plus efficace du marché.

Ces cellules très haut de gamme permettent d'obtenir **un rendement jusqu'à 35% supérieur par rapport à un panneau classique.**

De plus, ces cellules ont une longévité inégalable avec une **durée de vie allant jusqu'à 25 ans** sans perte de puissance !

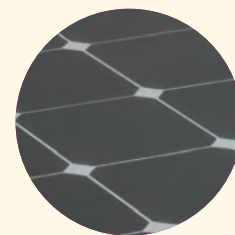

PUISSANCE	KIT COMPLET	PANNEAU SEUL	TAILLE (en mm)	POIDS (en kg)	Production journalière moyenne **
120 W	SK2120	SS2120	1080 x 540 x 45	7 kg	34,2 A
140 W	SK2140	SS2140	1210 x 540 x 45	7,8 kg	40 A
170 W	SK2170	SS2170	1465 x 540 x 45	9,8 kg	48,6 A
220 W	SK2220	SS2220	1340 x 808 x 45	14 kg	62,8 A

\* Rendement garanti 10 ans à 80 % de sa puissance d'énergie sur panneaux ANTARION monocristallins, All Black et Black Booster

\*\* Valeurs données à titre indicatif, ce résultat est calculé sur la base de l'ensoleillement moyen annuel en France sur la période printemps/été.

### MONTAGE EN SÉRIE (24 V)

- Installation plus rapide
- 10% de rendement supplémentaire
- Régulateur MPPT obligatoire (pour s'adapter à la tension de la batterie)
- Puissance et modèle de panneaux solaires identiques

### MONTAGE EN PARALLÈLE (12 V)

- Longueurs de câbles identiques
- Régulateur PWM ou MPPT
- Puissance ou marques pouvant être différentes

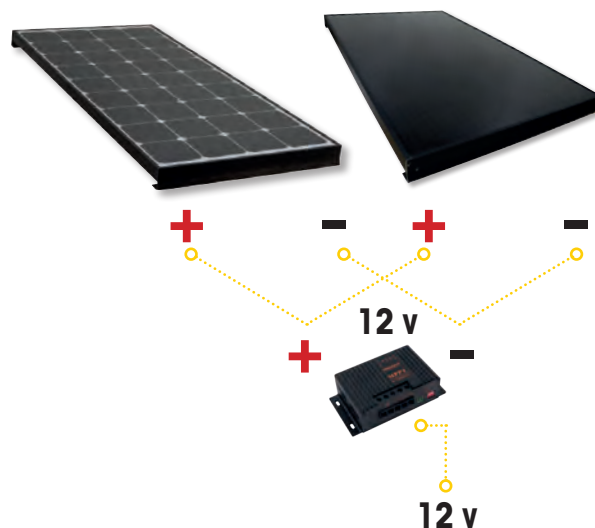
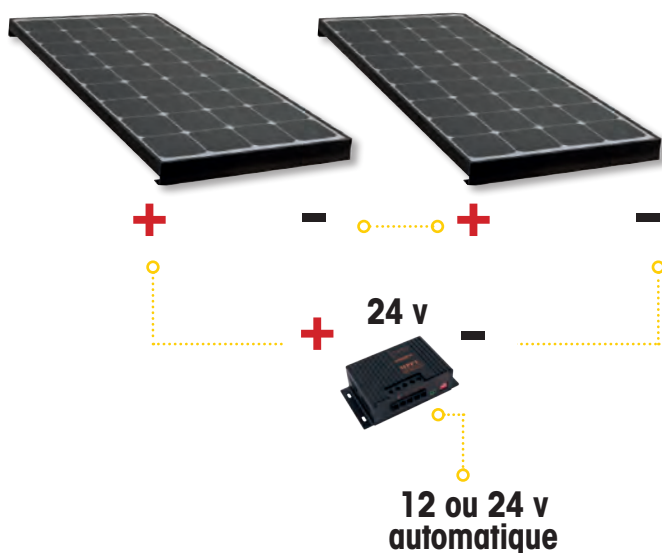



# ANTARION



## COMMANDEZ VOS KITS STANDARDS OU SUR-MESURE

Commandez **nos kits solaires standards** comme vous en avez l'habitude ou composez **vous-même** votre **kit solaire personnalisé**.

**Très simple !** Associez la référence du panneau seul (exemple SS0140 --> Panneau solaire 140 W seul) à la référence du

kit de pose en blister souhaité (exemple SZ1012 --> Blister complet avec MPPT 10 A Antarion).

**POUR UN PRODUIT PARFAITEMENT ADAPTÉ À VOS BESOINS, COMPOSEZ VOS KITS SOLAIRES PERSONNALISÉS EN TOUTE SIMPLICITÉ !**

### PANNEAUX SOLAIRES ANTARION MONOCRISTALLINS PERC

- Gamme complète de panneaux solaires monocristallins PERC
- Panneaux livrés seuls OU sous forme de kit de montage ultra-complet avec un régulateur de charge PWM et câblage de 5 m.
- Pattes de fixation en aluminium anodisées striées pour améliorer l'adhérence du panneau lors du collage sur le toit
- Boîtier de connexion étanche pour un haut niveau de sécurité
- Diodes de dérivation haute performance pour minimiser les chutes de puissance en cas de faible ensoleillement
- Protection en verre trempé spécialement conçue pour résister aux intempéries
- Montage en série ou en parallèle possible et illimité

#### Nouvelles dimensions

Plus courts  
Se logent plus facilement  
sur le toit du camping-car



**ÉCONOMIQUE  
FACILE À INSTALLER !**



#### CONSEILS D'EXPERTS

Tous nos panneaux solaires sont livrés sous forme de kit comprenant :

- Le régulateur solaire
- Un passage de câble étanche
- Un kit de pose avec colle Dekasyll MS1 + lingette Dekaclean

Tous les panneaux sont livrés câblés avec pattes de fixation anodisées et montées.

PUISSANCE	KIT COMPLET	PANNEAU SEUL	TAILLE (en mm)	POIDS (en kg)	Production journalière moyenne **
120 W	SK0120	SS0120	1050 x 585 x 45	7,35	27,2 A
140 W	SK0140	SS0140	1260 x 585 x 45	8,8	31,8 A
160 W	SK0160	SS0160	1350 x 585 x 45	9,42	36,4 A
190 W	SK0190	SS0190	1630 x 585 x 45	11,3	43,2 A

\* Rendement garanti 10 ans à 80 % de sa puissance d'énergie sur panneaux ANTARION monocristallins, All Black et Black Booster

\*\* Valeurs données à titre indicatif, ce résultat est calculé sur la base de l'ensoleillement moyen annuel en France sur la période printemps/été.







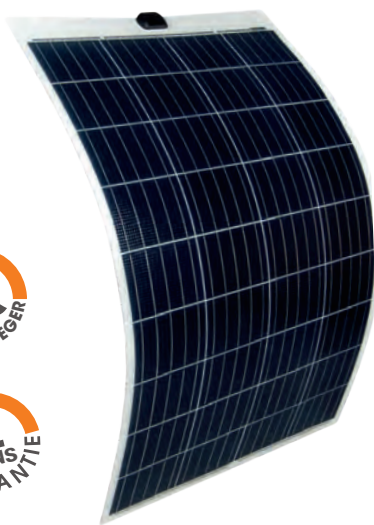



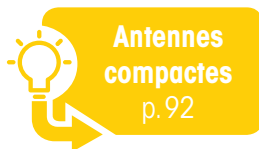

## FINIES LES CONTRAINTES DE HAUTEUR OU DE POIDS !



## PANNEAUX SOLAIRES ANTARION SOUPLES PERC

- Gamme de panneaux solaires souples
- Panneaux solaires ultra-légers, conçus spécialement pour les fourgons à toit relevable
- Revêtement ETFE pour une meilleure résistance contre la chaleur
- Panneaux livrés seuls OU sous forme de kit de montage ultra-complet avec un régulateur de charge PWM et câblage de 5 m.
- Boîtier de connexion étanche pour un haut niveau de sécurité
- Diodes de dérivation haute performance pour minimiser les chutes de puissance en cas de faible ensoleillement
- Montage en série ou en parallèle possible et illimité
- Les kits sont livrés avec un passe-toit slim noir  SZ8020



PUISSANCE	KIT COMPLET	PANNEAU SEUL	TAILLE (en mm)	POIDS (en kg)	Production journalière moyenne **
135 W	 SK3135	 SS3135	1090 x 680 x 2	3	25,9 A
150 W	 SK3150	 SS3150	1140 x 710 x 2	3,2	28,8 A
170 W	 SK3170	 SS3170	1310 x 680 x 2	3,6	32,7 A
220 W	 SK3220	 SS3220	1630 x 710 x 2	4,5	42,3 A

## PANNEAU SOLAIRE LONGI 405 W

 SS5405

LONGI SOLAR est l'une des références en terme de qualité et d'innovation sur le marché des panneaux solaires

- Rendement exceptionnel jusqu'à +20%
- Livré avec un câble d'1,20 m, avec connecteurs solaires rapides.
- Tension circuit ouvert : 37 V
- Courant de court-circuit : 13,83 A
- Livré sans pied de fixation ni câble (à commander séparément)

# LONGI

Nouveau!



 172,2 x 113,4 x 30 mm  21,5 kg

## CONSEILS D'EXPERTS

Équipez en toute simplicité votre panneau solaire LONGI avec les accessoires compatibles !

### PIEDS DE FIXATION ECOFLOW

 EF0010

### RALLONGES AVEC CONNECTEURS SOLAIRES RAPIDES 5M

 SZ9152



\* Garantie de 12 ans pour les matériaux et le traitement et garantie de 25 ans pour la puissance de sortie linéaire jusqu'à 84.80%



# ECOFLOW

## MICRO ONDULEUR POWER STREAM ECOFLOW

EF6080

- Le micro-inverter POWER STREAM est un micro onduleur connecté au réseau domestique, en plug and play.
- Entrée de l'énergie solaire jusqu'à 400 W x 2 en via connecteurs solaires rapides
- Le système est compatible avec toutes les stations électriques portables EcoFlow.
- Le kit peut stocker le surplus d'énergie captée pendant la journée dans une station électrique portable ECOFLOW
- Imperméable IP67
- Wifi et Bluetooth
- Garantie 10 Ans

**Nouveau!**

242 x 169 x 33 mm 3 kg



## SUPPORT RÉGLABLE POUR PANNEAUX SOLAIRES ECOFLOW

EF6220

- Easy to install avec des trous pré-perçés
- Peut être installé au sol, ou sur un mur par exemple
- Angle réglable de 0° à 90° pour maximiser la collecte d'énergie solaire
- Conçu spécifiquement pour fonctionner avec le panneau solaire rigide EcoFlow de 400W

**Nouveau!**

2 ANS GARANTIE



1 450 x 1 200 x 1 200 mm 10 kg

## ECOFLOW SMARTPLUG

EF6100

- Prise 230V mâle/ femelle permettant de suivre en temps réel votre production / consommation d'énergie
- Courant alternatif 10 A – 2 300 W
- Wifi, Bluetooth



**Nouveau!**



53 x 53 x 79 mm 100 g

# ECOFLOW

## KIT : POWER STREAM + 2 PANNEAUX SOLAIRES DE 405 W + SUPPORT PANNEAUX SOLAIRES

 EF8080

Le kit Micro onduleur Power Stream avec support se compose de :

- 1 Power Stream
- 2 Panneaux Solaires 405 W
- 2 supports réglables (sol ou mur) pour panneaux solaires de 405 W
- 2 paires de câbles d'extension avec connecteur rapide

Ce kit de 810 W de panneaux solaires vous permet de **maximiser votre production solaire** grâce à la **bonne inclinaison des panneaux solaires..**

Nouveau!



**MAXIMISEZ VOTRE PRODUCTION SOLAIRE GRÂCE À L'INCLINAISON OPTIMALE DES PANNEAUX SOLAIRES**





# victron energy

B L U E P O W E R



25 ANS GARANTIE

## PANNEAUX SOLAIRES MONOCRISTALLINS VICTRON

- Gamme de panneaux solaires monocrystallins VICTRON
- Panneaux livrés seuls sans câblage et sans support de fixation
- Boîte de connexion étanche et scellée pour un niveau de sécurité élevé
- Système de connexion rapide précâblé avec des connecteurs MC4



PUISSANCE	PANNEAU SEUL	RÉGULATEUR COMPATIBLE	TAILLE (en mm)	POIDS (en kg)	Production journalière moyenne **	GARANTIE
130 W	SZ9208	10 A et +	1 200 x 668 x 30	9,1	29,5 A	25 ans
150 W	SZ9209	15 A et +	1 485 x 668 x 30	11	34,1 A	25 ans
185 W	SZ9210		1 485 x 668 x 30	11	42,1 A	25 ans
215 W	SZ9145	30 A et +	1 580 x 705 x 35	11,7	48,9 A	25 ans
305 W	SZ9036		1 658 x 1 002 x 35	18,4	69,3 A	25 ans
360 W	SZ9038		1 980 x 1 002 x 40	22	81,8 A	25 ans

## CÂBLES MC4 VICTRON POUR PANNEAU SOLAIRE

3 M SZ9175

5 M SZ9152

20 M SZ9174

- Câble avec connecteur MC4 mâle/femelle
- Section câble 6 mm<sup>2</sup>
- Vendu à l'unité



2 ANS GARANTIE

## CONNECTEURS MC4 VICTRON

SZ9005

- Paire de connecteurs MC4 mâle/femelle étanches pour installation solaire

2 ANS GARANTIE



60 x 19 x 19 mm

20 g

## PIEDS DE FIXATION POUR PANNEAU SOLAIRE ECOFLOW/VICTRON

EF0010

- Légers et robustes, fabriqués en alliage d'aluminium, adaptés à une installation et une utilisation à long terme



2 ANS GARANTIE

100 x 65 x 42 mm

280 g



# ECOFLOW

## PANNEAU SOLAIRE RIGIDE ECOFLOW

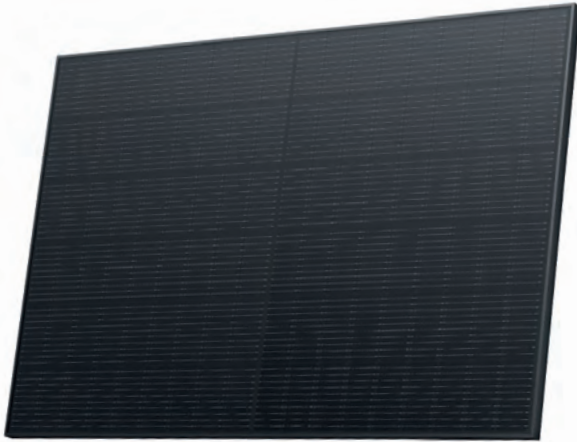

- Rendement de 23%
- Câble de 30 cm
- Raccord solaire rapide
- Indice d'étanchéité IP68
- Cadre en aluminium robuste anti-corrosion
- 4 pieds de montage livrés par panneau
- Attention, chaque panneau 400 W nécessite 2 jeux de supports (soit 8 pieds de montage par panneau) ☼ EF0010



PUISSANCE	PANNEAU SEUL	COLISAGE	RÉGULATEUR COMPATIBLE	TAILLE (en mm)	POIDS (en kg)	Production journalière moyenne **	GARANTIE
100 W	☼ EF0331	x 2	10 A et +	586 x 98 x 30	6,3	26,3 A	5 ans

## PANNEAU SOLAIRE SOUPLE ECOFLOW

- Rendement de 23%
- Câble de 30 cm
- Raccord solaire rapide
- Indice d'étanchéité IP68

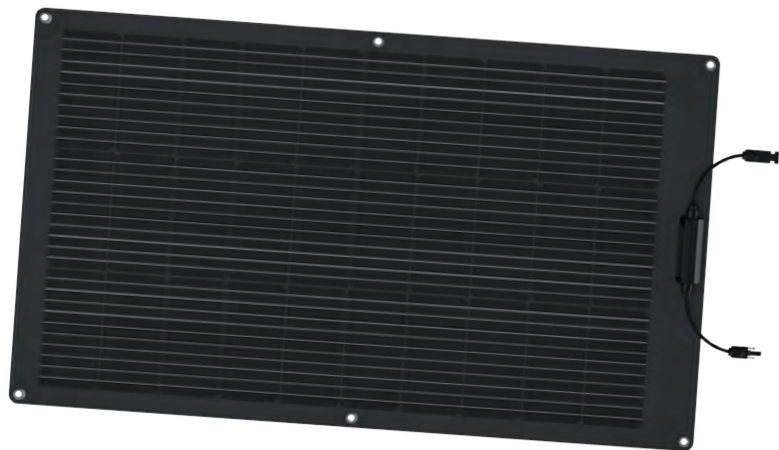

PUISSANCE	PANNEAU SEUL	COLISAGE	RÉGULATEUR COMPATIBLE	TAILLE (en mm)	POIDS (en kg)	Production journalière moyenne **	GARANTIE
100 W	☼ EF0330	x 1	10 A et +	1 050 x 610 x 25	2,3	19,2 A	3 ans



## PANNEAUX SOLAIRES PORTABLES PLIANTS ECOFLOW

Que vous partiez en camping avec vos amis, en voyage dans votre camping-car ou que vous restiez confortablement installés dans votre salon ou votre jardin, EcoFlow vous propose des panneaux solaires portables et résistants aux intempéries, et qui répondent à tous vos besoins.



	PANNEAU SOLAIRE 110 W	PANNEAU SOLAIRE 160 W	PANNEAU SOLAIRE 220 W	PANNEAU SOLAIRE 400 W
Référence	SP0110	SP0160	SP0220	SP0400
Puissance nominale	110 W	160 W	220 W	400 W
Tension nominale	21,7 V	21,4 V	21,8 V	48 V
Intensité nominale	6,3 A	9,6 A	13 A	11 A
Type de connecteur	Connecteurs solaires rapides			
Type de cellule	PERC			
Indice de protection	IP67			
Dimensions pliées (en mm)	514 x 420 x 20	680 x 420 x 24	820 x 420 x 20	1058 x 620 x 24
Dimensions dépliées (en mm)	514 x 1580 x 20	680 x 1570 x 24	820 x 1830 x 20	1058 x 2365 x 24
Poids (en kg)	6	7	9,5	16
Garantie	2 ans	2 ans	2 ans	2 ans

## ACCESSOIRES ECOFLOW

### CÂBLE D'EXTENSION 3M POUR PANNEAU SOLAIRE

#### SP0030

- Permet de rallonger les câbles des panneaux solaires EcoFlow



### PAIRE DE CONNEXIONS PARALLÈLES SOLAIRES ECOFLOW

#### SP0020

- Permet d'installer facilement deux panneaux en parallèle



### LOT DE 8 VENTOUSES ECOFLOW

#### SP0010

- Ventouses compatibles avec les panneaux solaires EcoFlow



### ADAPTATEURS CONNECTEURS SOLAIRES RAPIDES - XT60

#### 3,5 M SP0035

#### 5 M SP0050

- Permet de brancher un panneau solaire EcoFlow sur une River ou Delta



### GUIDE ANGLE SOLAIRE ECOFLOW

#### EF0020

- Permet de régler l'angle du panneau solaire
- Simple à utiliser



### CÂBLE CONNECTEURS SOLAIRES RAPIDES EXTRA PLAT ECOFLOW

#### EF6160

- Câble de 0,5 m extra plat
- Épaisseur d'1,5 mm
- Vendu à l'unité



# ANTARION

## PANNEAUX SOLAIRES PORTABLES PLIANTS ANTARION

Les panneaux solaires portables pliants ANTARION sont compatibles avec la majorité des stations d'énergie du marché grâce à ses connecteurs solaires rapides. De par leur format valise et leurs puissances les panneaux solaires pliants et portables ANTARION sont adaptés à tous les besoins.



	PANNEAU SOLAIRE 110 W	PANNEAU SOLAIRE 165 W	PANNEAU SOLAIRE 220 W	PANNEAU SOLAIRE 400 W
Référence	SP1110	SP1165	SP1220	SP1400
Puissance nominale	110 W	165 W	220 W	400 W
Tension nominale	20,9 V	20,9 V	20,9 V	38,3 V
Intensité nominale	5,27 A	7,9 A	10,53 A	10,45 A
Type de connecteur	Connecteurs solaires rapides			
Type de cellule	PERC			
Indice de protection	IPX3		IP68	
Dimensions pliées (en mm)	565 x 550 x 15	565 x 550 x 20	1 072 x 547 x 50	987 x 547 x 90
Dimensions dépliées (en mm)	1 305 x 560 x 4	1 855 x 560 x 4	1 095 x 1 072 x 25	2 188 x 987 x 25
Poids (en kg)	4,08	5,62	11,3	16,14
Garantie	2 ans	2 ans	2 ans	2 ans

### PAIRE DE CONNECTEURS SOLAIRES RAPIDES

#### SP1010

- Fiches mâle/femelle connecteurs solaires rapides pour câble de 4 à 6 mm
- Vendus par paire



### CÂBLES EXTENSION SOLAIRES RAPIDES

#### 3 M SP1030

#### 5 M SP1055

- Jeu de câbles de 3 m avec connecteurs solaires rapides pour rallonger la longueur des câbles des panneaux solaires portatifs.



**Nouveau!**

### PAIRE DE SPLITTERS CONNECTEURS SOLAIRES RAPIDES EN Y3

#### SP1020

- Splitters connecteurs solaires rapides type Y3 pour connexion de panneaux en parallèle
- Vendus par paire



### PAIRE DE SPLITTERS CONNECTEURS SOLAIRES RAPIDES EN T3

#### SP1021

- Splitters connecteurs solaires rapides type T3 pour connexion de panneaux en parallèle
- Vendus par paire



### ADAPTATEURS CONNECTEURS SOLAIRES RAPIDES VERS XT60

#### 3,5 M SP1035

#### 5 M SP1050

- Câbles avec connecteurs solaires rapides et XT60 pour connecter un panneau solaire aux stations d'énergie portables
- Longueur des câbles 3,50 ou 5 m



**Nouveau!**

# RÉGULATEURS SOLAIRES

+ DE RÉFÉRENCES SUR  
NOTRE SITE INTERNET



OPTIMISE LE RENDEMENT  
DE L'INSTALLATION SOLAIRE  
PROTÈGE L'INSTALLATION

Commandez vos **kits standards** ou **sur-mesure** pour vos installations solaires !

## FAITES VOTRE CHOIX :

Commandez **nos kits solaires standards** comme vous en avez l'habitude ou composez **vous-même** votre **kit solaire personnalisé**.

**Très simple !** Associez la référence du panneau seul (exemple SS0140 -> Panneau solaire 140 W seul) à la référence du kit de pose en blister souhaité (exemple SZ1012 -> Blister complet avec MPPT 10 A Antaron).

**POUR UN PRODUIT PARFAITEMENT ADAPTÉ À VOTRE BESOIN, COMPOSEZ VOS KITS SOLAIRES PERSONNALISÉS EN TOUTE SIMPLICITÉ !**

## RÉGULATEURS MPPT



Régulateurs **MPPT** Victron qui ajustent en permanence la tension et l'intensité de charge pour obtenir le meilleur rendement solaire possible.

- Tension de sortie calculée automatiquement pour respecter les courbes de charge de la batterie. Convient pour toutes batteries Acides, GEL, AGM ou Lithium en 12 V ou 24 V.
- Système **Battery Life** ajustant les périodes de charge et d'entretien pour optimiser la durée de vie de la batterie



## AFFICHEUR POUR RÉGULATEUR MPPT VICTRON

SR2001



Ø 69 x 31 mm

KG 60 g

- Permet de visualiser en temps réel les informations sur l'installation solaire du véhicule (courant de charge produit, tension du panneau, état de charge de la batterie...)
- Garde en mémoire l'historique des 30 derniers jours

## AFFICHEUR POUR RÉGULATEUR MPPT ANTARION

SR1002



Nouveau!

104 x 94 x 24 mm  
Ø encastrement 80 mm

KG 85 g

- Permet de visualiser en temps réel les informations sur l'installation solaire du véhicule (courant de charge produit, tension du panneau, état de charge de la batterie...)
- Compatible avec les régulateurs MPPT Antarion

MODÈLE	RÉGULATEUR SEUL	PANNEAUX COMPATIBLES	DIMENSIONS (en mm)	POIDS (en kg)
MPPT 10	SR2010	145 W max	100 x 113 x 40	0,5
MPPT 15	SR2015	220 W max	100 x 113 x 40	0,5
MPPT 30	SR2030	440 W max	130 x 186 x 70	1,3
MPPT 50	SR2050	700 W max	130 x 186 x 70	1,3
MPPT 15 BT	SR2115	220 W max	100 x 113 x 40	0,5
MPPT 20 BT	SR2120	290 W max	100 x 113 x 60	0,65
MPPT 30 BT	SR2130	440 W max	130 x 186 x 70	1,3
MPPT 50 BT	SR2150	700 W max	130 x 186 x 70	1,3

## CÂBLE AVEC MODULE BLUETOOTH POUR PRODUITS VICTRON

BZ4702



- Compatible avec tous les modèles de régulateurs MPPT Victron, convertisseurs Phoenix ou afficheur BMV Victron
- Permet de piloter et visualiser les informations des produits Victron depuis n'importe quel smartphone ou tablette\*

\*Via l'application VictronCONNECT disponible gratuitement sur IOS et ANDROID







## RÉGULATEURS PWM

# ANTARION

Gamme de régulateurs de type PWM avec mode désulfatation pour les batteries acides.



## RÉGULATEUR MPPT 1 SORTIE

# ANTARION

Régulateurs MPPT ANTARION nouvelle génération, avec nouveau processeur pour optimiser au mieux la charge en provenance du panneau solaire

- Convient pour tous types de batteries Acides, AGM, GEL ou Lithium en 12V
- Tension de charge paramétrable grâce aux commutateurs DIP SWITCH en façade
- Ultra compact
- **1 sortie batterie**

Nouveau!



MODÈLE	RÉGULATEUR SEUL	PANNEAUX COMPATIBLES	DIMENSIONS (en mm)	POIDS (en g)
PWM 10	SR0010	170 W max	116 x 105 x 38	150
PWM 10 DOUBLE BAT	SR0011 (2 SORTIES BATTERIES)	170 W max	135 x 105 x 43	210
PWM 20	SR0020	320 W max	116 x 105 x 38	160

MODÈLE	RÉGULATEUR SEUL	PANNEAUX COMPATIBLES	DIMENSIONS (en mm)	POIDS (en g)
MPPT 10 A	SR1012	145 W max	122 x 79 x 36	330
MPPT 15 A	SR1016	215 W max	122 x 79 x 36	380
MPPT 20 A	SR1022	290 W max	122 x 79 x 36	380

## RÉGULATEURS MPPT 2 SORTIES ANTARION

Les régulateurs **MPPT** (Maximum Power Point Tracking) Antarion ajustent en permanence la tension et l'intensité de charge pour obtenir **le meilleur rendement solaire possible**



# ANTARION

- Régulateur Antarion **compatible Bluetooth**
- Permet de **visualiser sur son smartphone la charge** venant du panneau solaire et l'état de charge de la batterie
- Application **gratuite** ChargerConnect disponible sur Android et IOS
- Tension de charge **paramétrable** en fonction du type de batterie
- Convient pour toutes batteries Acides, GEL, AGM ou Lithium en **12V**
- **Deuxième sortie batterie** pour pouvoir charger la batterie moteur



MODÈLE	RÉGULATEUR SEUL	OPTION BLUETOOTH	PANNEAUX COMPATIBLES	DIMENSIONS (en mm)	POIDS (en g)
MPPT 12	SR1010		170 W max	147 x 79 x 40	340
MPPT 25	SR1020		320 W max	147 x 79 x 40	400
MPPT BT 12	SR1011		170 W max	147 x 79 x 40	340
MPPT BT 25	SR1021		320 W max	147 x 79 x 40	400
MPPT BT 30	SR1031		435 W max	147 x 79 x 40	420
MPPT BT 40	SR1041		580 W max	170 x 150 x 60	800

# CHARGERCONNECT



## TRÈS SIMPLE !

Associez la référence du panneau seul (exemple SS0140 => Panneau solaire 140 W seul) à la référence du kit de pose en blister souhaité (exemple SZ1012 => Blister complet avec MPPT 10 A Antarion)



## COMMANDEZ VOS KITS SUR MESURE AVEC LE KIT DE POSE QUE VOUS SOUHAITEZ !

### CONSEILS D'EXPERTS

Tous nos kits de pose en blister comprennent :

- Le régulateur solaire de votre choix
- Un passe-toit étanche
- Une cartouche Dekasyl MS1
- Une lingette Dekaclean

### BLISTERS POUR PANNEAUX SOLAIRES AVEC RÉGULATEURS PWM ANTARION



## ANTARION

RÉFÉRENCE DU KIT	RÉGULATEUR FOURNI	MODÈLE	PANNEAUX COMPATIBLES
SZ1001	Régulateur PWM 10A	SC10	170 W max
SZ1006	Régulateur PWM 10A ayant la possibilité d'alimenter 2 parcs de batteries différents	SDC10	170 W max
SZ1005	Régulateur PWM 20A	SMC20	320 W max



## ANTARION

### BLISTERS POUR PANNEAUX SOLAIRES AVEC RÉGULATEURS MPPT ANTARION



RÉFÉRENCE DU KIT	RÉGULATEUR FOURNI	MODÈLE	PANNEAUX COMPATIBLES
SZ1012	Régulateur MPPT 1 sortie 10 A	SR1012	145 W max
SZ1016	Régulateur MPPT 1 sortie 15 A	SR1016	215 W max
SZ1022	Régulateur MPPT 1 sortie 20 A	SR1022	290 W max

### BLISTERS POUR PANNEAUX SOLAIRES AVEC RÉGULATEURS MPPT VICTRON

## victron energy

BLUE POWER



RÉFÉRENCE DU KIT	RÉGULATEUR FOURNI	MODÈLE	PANNEAUX COMPATIBLES
SZ1007	Régulateur MPPT 15A	MPPT15	220 W max
SZ1008	Régulateur MPPT 30A	MPPT30	440 W max





Pour COLLER ET ÉTANCHER



Sika est utilisé depuis plus de 20 ans par les professionnels. SIKAFLEX accompagne au quotidien les camping-caristes pour leur permettre de voyager en toute tranquillité.



SIKA ACTIVATOR

SZ0205

- Flacon de 30 ml
- Carton de 24

RÉFÉRENCE DU KIT	PRODUIT	PRÉSENTATION	MOQ
SZ0221	SIKA 221 blanc - Colle mastic	Cartouche de 290 ml	Carton de 12
SZ1221	SIKA 221 noir - Colle mastic	Cartouche de 290 ml	Carton de 12
SZ0252	SIKA 252 - Polyuréthane hautes performances - Forte résistance aux contraintes dynamiques	Cartouche de 290 ml	Carton de 12
SZ0521	SIKA 521 - Colle mastic polyuréthane - Forte résistance aux rayonnements solaires	Cartouche de 290 ml	Carton de 12
SZ0522	SIKA 522 - Colle mastic polyuréthane hybride - Haut pouvoir fongicide et anti-moisissures	Cartouche de 290 ml	Carton de 12
SZ0552	SIKA 552 - Colle pour assemblage structural hautes performances - Forte résistance aux vibrations et aux intempéries	Cartouche de 290 ml	Carton de 12



SOLAIRE



DEKALIN est l'un des leaders sur le marché des véhicules de loisirs. Expert des adhésifs, des mastics et des revêtements, il propose une large gamme de produits adaptés à ce secteur d'activité et approuvés par tous les constructeurs de camping-cars.



**Nouveau!**  
**Nouveau!**  
**Nouveau!**  
**Nouveau!**  
**Nouveau!**

RÉFÉRENCE DU KIT	PRODUIT	PRÉSENTATION	MOQ
SZ0001	Dekasyl MS-1 - Adhésif universel	Cartouche de 290 ml	Carton de 12
SZ0005	Dekasyl MS-5 - Adhésif à base polymère	Cartouche de 290 ml	Carton de 12
SZ0020	Dekaseal 8936 Gris clair	Cartouche de 310 ml	Carton de 12
SZ0021	Dekaseal 8936 Noir	Cartouche de 310 ml	Carton de 12
SZ0022	Dekaseal 8936 Anthracite	Cartouche de 310 ml	Carton de 12
SZ0030	Dekaseal 1512 Mastic blanc d'étanchéité butyle	Cartouche de 310 ml	Carton de 12
SZ0031	Dekaseal 1512 Mastic noir butyle	Cartouche de 310 ml	Carton de 12

Pour NETTOYER



DEKACLEAN

SZ0010

- Lingette à l'unité

# ANTARION

## Gamme complète d'ANTENNES AUTOMATIQUES

+ DE RÉFÉRENCES SUR  
NOTRE SITE INTERNET



LARGE GAMME  
12 MODÈLES



CONNECTIVITÉ  
BLUETOOTH



GUIDE  
DE CHOIX



4 FORMATS  
DISPONIBLES



USINE CERTIFIÉE  
ISO 9001

# ANTENNES



## CONSEILS & RECOMMANDATIONS

Guide de sélection antennes ..... p. 86



## ANTENNES AUTOMATIQUES

Antennes automatiques 72 cm ..... p. 88

Antennes automatiques 85 cm ..... p. 90

Antennes compactes 60 cm ..... p. 92

Antennes automatiques 65 cm ..... p. 93



## ANTENNES TERRESTRES

Antennes terrestres ..... p.94

Démodulateurs et cartes ..... p.96



## ANTENNES MANUELLES

Antennes manuelles ..... p.97



## ANTENNES WIFI

Antennes 4G Fit ..... p.98

Antenne 4G Fit compact ..... p.98



# ANTARION

## Guide de SÉLECTION



	COMPACT 60 G6 PLUS CONNECT		65 G6 PLUS CONNECT		
	ENCOMBREMENT MINIMUM, SPÉCIAL FOURGON	ENCOMBREMENT MINIMUM, COULEUR GRISE	EXCELLENTE RÉCEPTION	2 ÉMISSIONS DIFFÉRENTES SUR 2TV SIMULTANÉMENT	EXCELLENTE RÉCEPTION, COULEUR GRISE
Version	CLASSIQUE	GRISE	CLASSIQUE	TWIN	GRISE
Référence	AA6011	AA6041	AA6511	AA6521	AA6541
Réception	France et pays limitrophes		France et pays limitrophes		
Dimension coupelle (cm)	Équivalence 65		65		
Coupelle microperforée					
Fonction TWIN					
Fonction SKEW					
Bluetooth					
Pointeur positionneur	CP X - Réf. AA1200		CP X - Réf. AA1200		
Fonction SIS					
Garantie antenne	4 ans		4 ans		
Garantie pointeur	2 ans		2 ans		
Boîtier de commande multisatellites	Digital Panel en option - Réf. AA2100		Digital Panel en option - Réf. AA2100		
ANTENNE REPLIÉE	H 15 cm	H 15 cm	H 19 cm	H 19 cm	H 19 cm
Dimensions (cm)	60 x 58 x 15	60 x 58 x 15	80 x 60 x 19	80 x 60 x 19	80 x 60 x 19
Poids	11 kg		11 kg		11 kg
Plus d'informations	Page 92	Page 92	Page 93	Page 93	Page 93



# 12 RÉFÉRENCES POUR RÉPONDRE À TOUTES LES ATTENTES DE VOS CLIENTS

4 DIAMÈTRES au choix selon votre lieu de séjour :

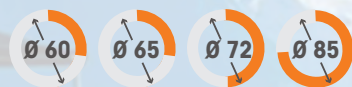

## VERSION GRISE

Idéale pour s'accorder aux couleurs des fourgons.

## VERSION TWIN

Visualisez simultanément 2 émissions différentes sur 2 téléviseurs.

## VERSION SKEW

Simplifiez-vous la vie avec le réglage 100 % automatique de la tête LNB !

## VERSION COMPACTE

Encombrement minimum, spécial fourgon.

## VERSION MICROPERFORÉE

Coupelle en aluminium microperforé pour une très faible prise au vent.

### CONSEILS D'EXPERTS

#### NOUVEAU POINTEUR CP X

Nouveau!



72 G6 PLUS CONNECT			85 G6 PLUS CONNECT			
EXCELLENTE RÉCEPTION	2 ÉMISSIONS DIFFÉRENTES SUR 2 TV SIMULTANÉMENT	TRÈS FAIBLE PRISE AU VENT	EXCELLENTE RÉCEPTION	2 ÉMISSIONS DIFFÉRENTES SUR 2 TV SIMULTANÉMENT	TRÈS FAIBLE PRISE AU VENT	RÉGLAGE AUTOMATIQUE TÊTE LNB VERSION TWIN
CLASSIQUE	TWIN	AIR	CLASSIQUE	TWIN	AIR	TWINSKEW
AA7211	AA7221	AA7231	AA8511	AA8521	AA8531	AA8541
Europe Occidentale			Europe Continentale Afrique du Nord Scandinavie			
72			85			
		○			○	
	○			○		○
						○
○	○	○	○	○	○	○
CP X - Réf. AA1200 <b>Nouveau!</b>			CP X - Réf. AA1200 <b>Nouveau!</b>			CP X SKEW Réf. AA1201 <b>Nouveau!</b>
○	○	○	○	○	○	○
4 ans			4 ans			
2 ans			2 ans			
De série			De série			
H 19 cm	H 19 cm	H 19 cm	H 19 cm	H 19 cm	H 19 cm	H 19 cm
86 x 65 x 19	86 x 65 x 19	86 x 65 x 19	103 x 81 x 19	103 x 81 x 19	103 x 81 x 19	103 x 81 x 19
12 kg			13 kg			
Page 89	Page 89	Page 88	Page 91	Page 91	Page 90	Page 91

\* Garantie antenne 4 ans - Garantie positionneur 2 ans



# ANTARION



H 19 cm

86 x 65 x 19 cm

12 kg

Vitesse élévation : 12 s  
Vitesse rotation : 19 s / tour



TRÈS FAIBLE PRISE AU VENT  
EXCELLENTE RÉCEPTION



## ANTENNE 72 CM G6 PLUS CONNECT MICROPERFORÉE

AA7231

- Diamètre de la parabole de 72 cm
- Pilotage Bluetooth
- Recherche 100 % automatique avec positionneur **CP X - DVB-S2X** *Nouveau!*
- **6 satellites préprogrammés** (Astra 19, Astra 23, Astra 28, Hotbird, Hispasat 30 W, Eutelsat 5 W / Atlantic Bird 5 W)
- Boîtier de commande mural compact de série
- Mémorisation de la dernière position d'ouverture
- Matériaux robustes : visserie inox, coupelle aluminium, **courroie Kevlar**, moteurs puissants (à rotation électromagnétique)
- Câble coaxial **blindé anti-torsion**
- Livrée avec 1 passe-toit et 1 démodulateur TNSAT



## NOUVELLE NORME DE DIFFUSION POUR LA RÉCEPTION DE L'ULTRA-HD



### POINTEUR CP X Pour antennes automatiques ANTARION

AA1200

17,6 x 14,3 x 3,6 cm 300 g

*Nouveau!*



### NOUVELLE NORME DE DIFFUSION DVB-S2X

#### PILOTAGE SIMPLIFIÉ PAR BLUETOOTH

- Ouverture et fermeture de l'antenne depuis votre smartphone via l'application ANTARION CONNECT
- Plus besoin de se déplacer pour piloter l'antenne
- Sélection du satellite via l'application ANTARION CONNECT
- Application Multilingue

#### FONCTIONS AVANCÉES POUR LES PROS

- Mise à jour ultra-rapide via l'application ANTARION CONNECT
- Information des fréquences disponibles 24/24h
- Détection simplifiée des pannes

#### PORT USB EN FAÇADE

- Mise à jour toujours possible par clé USB 24/24h sur le site [www.antares-diffusion.com](http://www.antares-diffusion.com)

Compatible avec la majorité  
des antennes G4, G5, G5+ et G6+



APPLICATION GRATUITE  
DISPONIBLE SUR IOS ET ANDROID





EXCELLENTE RÉCEPTION  
EXISTE EN TWIN



### ANTENNE 72 CM G6 PLUS CONNECT

AA7211

### ANTENNE 72 CM G6 PLUS CONNECT TWIN

AA7221

- Diamètre de la parabole de 72 cm
- Pilotage Bluetooth
- Recherche 100 % automatique avec positionneur **CP X - DVB-S2X** *Nouveau!*
- **6 satellites préprogrammés** (Astra 19, Astra 23, Astra 28, Hotbird, Hispasat 30 W, Eutelsat 5 W / Atlantic Bird 5 W)

- Boîtier de commande mural compact de série
- Mémorisation de la dernière position d'ouverture
- Matériaux robustes : visserie inox, coupelle aluminium, **courroie Kevlar**, moteurs puissants (à rotation électromagnétique)
- Câble coaxial **blindé anti-torsion**
- Livrée avec 2 passe-toits et 2 démodulateurs TNTSAT pour la version TWIN

86 x 65 x 19 cm

12 kg



Vitesse élévation : 12 s

Vitesse rotation : 19 s / tour



Pièces détachées  
p. 177

**ANTARION**  
**C(∞)NNECT**

### DIGITAL PANEL

AA2100



Ø 65 x H 12 mm

34 g



#### Robustesse

Bras arrière en Fonte d'aluminium  
Coupelle aluminium 15 µm  
Pignons acier, carter ABS



#### Excellente durabilité

Câble anti-torsion, courroie Kevlar  
Visserie tout inox  
Engrenages haute précision  
Carte électronique tropicalisée,  
parfaite résistance à la corrosion

#### Parfaite réception

Partout en Europe occidentale  
Tête LNB 0,1 dB  
Pointage ultra-fiable grâce à la  
technologie SIS



TRÈS FAIBLE PRISE AU VENT  
EXCELLENTE RÉCEPTION

# ANTARION

ANTARION  
C(∞)NNECT



H 19 cm

103 x 81 x 19 cm    13 kg    Vitesse élévation : 12 s  
Vitesse rotation : 19 s / tour

## ANTENNE 85 CM G6 PLUS CONNECT MICROPERFORÉE

AA8531



- Diamètre de la parabole de 85 cm en aluminium microperforé
- Pilotage Bluetooth
- Recherche 100 % automatique avec positionneur **CP X - DVB-S2X** *Nouveau!*
- **6 satellites préprogrammés** (Astra 19, Astra 23, Astra 28, Hotbird, Hispasat 30 W, Eutelsat 5 W / Atlantic Bird 5 W)
- Boîtier de commande mural compact de série
- Mémorisation de la dernière position d'ouverture
- Matériaux robustes : visserie inox, coupelle aluminium, **courroie Kevlar**, moteurs puissants (à rotation électromagnétique)
- Câble coaxial **blindé anti-torsion**
- Livrée avec 1 passe-toit et 1 démodulateur TNSAT

BÉNÉFICIAIRES CLIENTS

## ANTENNE 85 CM G6 PLUS CONNECT

• Réception de **toutes les chaînes en Europe de l'Ouest, en Afrique du Nord et en Scandinavie**

• **Recherche 100 % automatique**, pointage satellite ultra-rapide et ultra-silencieux

• **Faible prise au vent avec une coupelle aluminium microperforée** (version AIR)

• **Deux émissions différentes** sur deux téléviseurs, **en simultané** (version TWIN)

• **Réglage automatique de la tête LNB** (version SKEW)

• **Mise à jour simplifiée via l'application bluetooth ANTARION CONNECT ou par clé USB**

• **Facile à installer, antenne prête à poser**



HDMI  
p.111

## CONSEILS D'EXPERTS

**POUR UN POINTAGE PLUS RAPIDE, PLUS FIABLE :**

→ **Version SKEW**

SKEW : antenne équipée d'une motorisation de la tête LNB. Ajuste automatiquement l'inclinaison de la tête LNB.

- Nul besoin de régler manuellement la tête LNB lors de vos déplacements hors de l'Europe
- Gain de temps





EN TWIN POUR LES GRANDS VOYAGEURS  
VISUALISATION DE 2 ÉMISSIONS  
DIFFÉRENTES SUR 2 TV



H 19 cm

103 x 81 x 19 cm 13 kg Vitesse élévation : 12 s  
Vitesse rotation : 19 s / tour

### ANTENNE 85 CM G6 PLUS CONNECT

AA8511

### ANTENNE 85 CM G6 PLUS CONNECT TWIN

AA8521

- Diamètre de la parabole de 85 cm
- Pilotage Bluetooth
- Recherche 100 % automatique avec positionneur **CP X - DVB-S2X** *Nouveau!*
- **6 satellites préprogrammés** (Astra 19, Astra 23, Astra 28, Hotbird, Hispasat 30 W, Eutelsat 5 W / Atlantic Bird 5 W)
- Boîtier de commande mural compact de série
- Mémorisation de la dernière position d'ouverture
- Matériaux robustes : visserie inox, coupelle aluminium, **courroie Kevlar**, moteurs puissants (à rotation électromagnétique)
- Câble coaxial **blindé anti-torsion**
- Livrée avec 2 passe-toits et 2 démodulateurs TNSAT pour la version TWIN



VISUALISATION DE 2 ÉMISSIONS  
DIFFÉRENTES SUR 2 TV  
RÉGLAGE AUTOMATIQUE DE LA TÊTE LNB

**ANTARION**  
**C(∞)NNECT**



H 19 cm

103 x 81 x 19 cm 13 kg Vitesse élévation : 12 s  
Vitesse rotation : 19 s / tour

### ANTENNE 85 CM G6 PLUS CONNECT TWIN SKEW LNB MOTORISÉE CONNECTÉE

AA8541

- Diamètre de la parabole de 85 cm
- Pilotage Bluetooth
- Recherche 100 % automatique avec positionneur **CP X SKEW - DVB-S2X** *Nouveau!*
- **6 satellites préprogrammés** (Astra 19, Astra 23, Astra 28, Hotbird, Hispasat 30 W, Eutelsat 5 W / Atlantic Bird 5 W)
- Boîtier de commande mural compact de série
- Mémorisation de la dernière position d'ouverture
- Matériaux robustes : visserie inox, coupelle aluminium, **courroie Kevlar**, moteurs puissants (à rotation électromagnétique)
- Câble coaxial **blindé anti-torsion**
- Livrée avec 2 passe-toits et 2 démodulateurs TNSAT



# ANTARION



ENCOMBREMENT MINIMUM  
CONÇUE POUR LES PETITS  
CAMPING-CARS ET FOURGONS

## ANTENNE COMPACTE 60 CM G6 PLUS CONNECT SPÉCIALE FOURGON

BLANC AA6011

GRISE AA6041

## ANTARION C(∞)NNECT



- **Qualité de signal** identique à l'antenne Antarion 65 cm
- **Base moteur identique aux antennes G6+CONNECT**
- **Mono satellite préprogrammé sur Astra 19**  
(avec possibilité de passer sur Atlantic Bird / Eutelsat)
- Un seul boîtier = 1 seul bouton marche-arrêt
- Livrée avec 1 passe-toit et 1 démodulateur TNSAT

- Pilotage Bluetooth
- Recherche 100 % automatique avec positionneur **CP X - DVB-S2X** *Nouveau!*
- Matériaux robustes : visserie inox, coupelle aluminium, **courroie Kevlar**, moteurs puissants (à rotation électromagnétique)

• Câble coaxial **blindé anti-torsion**

60 x 58 x 15 cm 11 kg Vitesse élévation : 12 s  
Vitesse rotation : 19 s / tour

### Qualité de signal

Équivaut à une antenne de 65 cm  
Tête LNB 0,1 dB HD

### Extra plate

Hauteur de l'antenne  
repliée : 15 cm

### Fiable

Bras arrière et coupelle  
aluminium  
Testée sur 1 500 cycles en  
atelier

### Ultra compacte

Dimensions repliées  
60 x 58 x 15 cm





EN VERSION TWIN,  
VISUALISATION DE 2 ÉMISSIONS  
DIFFÉRENTES SUR 2 TV



H 19 cm



Pièces  
détachées  
p. 177

### ANTENNE 65 CM G6 PLUS CONNECT

AA6511

### ANTENNE 65 CM G6 PLUS CONNECT TWIN

AA6521

- Diamètre de la parabole de 65 cm
- Pilotage Bluetooth
- Recherche 100 % automatique avec positionneur **CP X - DVB-S2X** *Nouveau!*
- **Mono satellite préprogrammé sur Astra 19** (avec possibilité de passer sur Atlantic Bird / Eutelsat)
- Un seul boîtier = 1 seul bouton marche-arrêt en façade
- Mémorisation de la dernière position d'ouverture
- Matériaux robustes : visserie inox, coupelle aluminium, **courroie Kevlar**, moteurs puissants (à rotation électromagnétique)
- Câble coaxial **blindé anti-torsion**
- Livrée avec 2 passe-toits et 2 démodulateurs TNTSAT pour la version TWIN

80 x 60 x 19 cm 11 kg Vitesse élévation : 12 s  
Vitesse rotation : 19s / tour



PARFAITEMENT ADAPTÉE À  
LA COULEUR DU FOURGON



H 19 cm



### ANTENNE 65 CM G6 PLUS CONNECT GRISE

AA6541

- Diamètre de la parabole de 65 cm
- **Couleur grise**
- Pilotage Bluetooth
- Recherche 100 % automatique avec positionneur **CP X - DVB-S2X** *Nouveau!*
- **Mono satellite préprogrammé sur Astra 19** (avec possibilité de passer sur Atlantic Bird / Eutelsat)
- Un seul boîtier = 1 seul bouton marche-arrêt en façade
- Mémorisation de la dernière position d'ouverture
- Matériaux robustes : visserie inox, coupelle aluminium, **courroie Kevlar**, moteurs puissants (à rotation électromagnétique)
- Câble coaxial **blindé anti-torsion**
- Livrée avec 1 passe-toit et 1 démodulateur TNTSAT

80 x 60 x 19 cm 11 kg Vitesse élévation : 12 s  
Vitesse rotation : 19s / tour



# ANTARION

## MÂT TÉLESCOPIQUE

### AT0100

- Pour camping-car et caravane
- Adaptable sur tous types d'antennes hertziennes



Ø 3 x L 165 cm

 1 kg**SPÉCIAL CAMPING-CARS,  
BATEAUX, POIDS-LOURDS**

## ANTENNE OMNI360 AVEC AMPLI DOUBLE SORTIE

### AT2000

- Filtre LTE - 4G - Gain : 35 dB
- Large couverture de fréquences :  
FM : 87,5 - 108 - VHF : 174 - 230  
UHF : 470 - 790
- Amplificateur additionnel **DOUBLE SORTIE** 12 V avec réglage du gain

Ø 30 x H 20 cm

 0,9 kg

# TONNA

**→ COMPACTE, PUISSANTE ET FIABLE**

## ANTENNE OMNIDIRECTIONNELLE AVEC AMPLI DOUBLE SORTIE

### AT3000

- Gain très élevé : 40 dB
- Sans réglage et sans orientation
- Compacte, étanche, faible prise au vent
- Alimentation 12/24 V et 230 V
- Fournie avec support pour mât



Ø 33 x H 15 cm

 0,7 kg



**AUTO ALIMENTÉE, SANS AMPLI,  
GRANDE SIMPLICITÉ DE MONTAGE**

# ANTARION

## ANTENNE OMNIPROPLUS

AT1000



- Autoalimentée par n'importe quelle télévision via la connexion à la prise d'antenne de la TV
- Filtre 4 G - Gain : 38 dB
- Aucun composant électrique (élimine les risques de panne)
- Bande de fréquences : 470 - 790 MHz
- Antenne TNT passive omnidirectionnelle
- Peut se fixer sur un mât



Ø 28 x H 18 cm 0,9 kg

## AIMANTS POUR FIXATION ANTENNES OMNI

AT0200

- Jeu de 4 aimants pour montage amovible des antennes omnidirectionnelles



## VENTOUSES POUR FIXATION ANTENNES OMNI

AT0210

- Jeu de 4 ventouses pour montage amovible des antennes omnidirectionnelles



→ GAIN TRÈS ÉLEVÉ 45 DB

## ANTENNE DIRECTIONNELLE ANTARION HD ONE

AT0300

- Filtre LTE - 4G - Grain très élevé 45 DB
- Capable de recevoir les signaux DVB-T et DVB-T2
- Bande de fréquences 470-780 MHz
- Polarisation horizontale et verticale
- Amplificateur externe double sortie pour alimenter deux TV simultanément avec réglage du gain



36 x 35 x 10 cm 0,9 kg



38 x 32 x 3,6 cm 1,3 kg

# TONNA

→ GAIN ÉLEVÉ 42 DB



## ANTENNE DIRECTIONNELLE DELTA PRO

AT0400

- Bandes VHF (174 – 230) et UHF (470/790) protégées contre les perturbations 4G
- Fixation par bride et étrier pour mât de Ø 30 à 50 mm



## DÉMODULATEURS . CARTES POUR ANTENNES SATELLITES



SERVIMAT



DÉMODULATEURS SPÉCIAL CAMPING-CAR  
TECHNOLOGIE CEC

### DÉMODULATEUR HD ARMIS III

AA0110



### DÉMODULATEUR 4K SIRIUS III

AA0210



115 x 170 x 32 mm 300 g

### DÉMODULATEURS SERVIMAT

- Déport infrarouge d'1,80 m avec affichage LCD
- Mise à jour facile par USB
- Technologie CEC
- Carte en façade facile d'accès
- Bip et scroll bar pour aide au pointage manuel
- Alimentation 12 V et protection électrique 9/19 V
- Protection contre les inversions de polarité
- Fonctions PVR (enregistrement) et Time Shift (pause)
- Très faible consommation
- Livrés avec prise allume cigare



### CARTES ADDITIONNELLES

TNTSAT AA0101

FRANSAT AA0201



### SUPPORTS POUR DÉMODULATEURS

AA0300

- Très pratiques pour fixer les démodulateurs ; compatibles pour tous les démodulateurs grâce au réglage en hauteur possible
- Support mousse pour absorber les vibrations ; système de blocage avant / arrière



120 x 25 x 30 à 50 mm 200 g

## COUVERTURE SATELLITE ASTRA 19

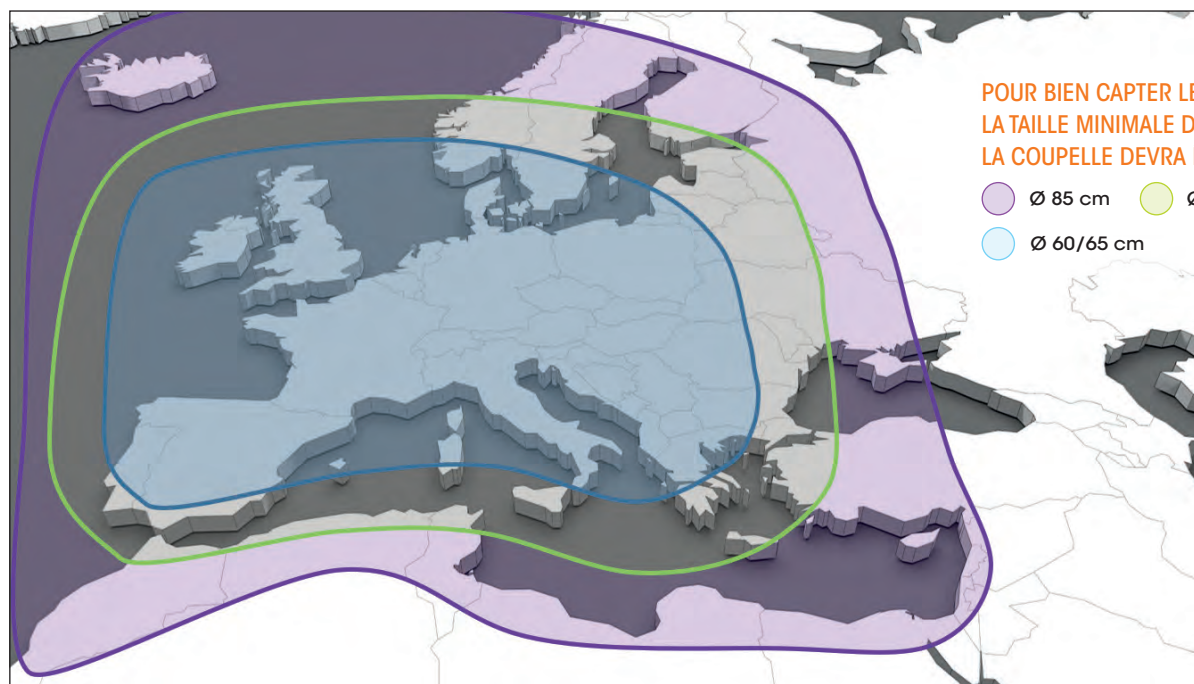





# ANTARION



GRANDE FACILITÉ DE MONTAGE  
GAIN DE TEMPS



## ANTENNE 65 CM EASY

AM6500

- Diamètre de la parabole de 65 cm
- **Mât tout en aluminium** avec poignée de réglage et indicateur de degré d'élévation intégré au mât
- Hauteur repliée 17 cm

extérieur : 78 x 61 x 17 cm **KG** 4,6 kg  
intérieur mât : 52 cm



GRANDE FACILITÉ DE MONTAGE !

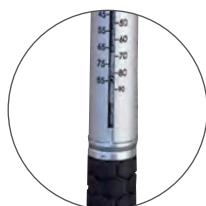

QUASIMENT INSENSIBLE AU VENT  
FAIBLE ENCOMBREMENT



Pour la dalle Pour le mât

## ANTENNE SELFSAT

AM3800

- Première antenne manuelle réglable sur 3 axes (élévation, azimut, polarisation)
- **Mât tout en aluminium** avec poignée de réglage intégrée
- **Permet de recevoir toutes les chaînes en qualité HD**
- Hauteur repliée 18 cm

extérieur : 28 x 52 x 18 cm **KG** 4,9 kg  
intérieur mât : 72 cm



ANTENNES

## COUVERTURE SATELLITE EUTELSAT 5W/ATLANTIC BIRD 5W - CARTE DEPUIS MARS 2020

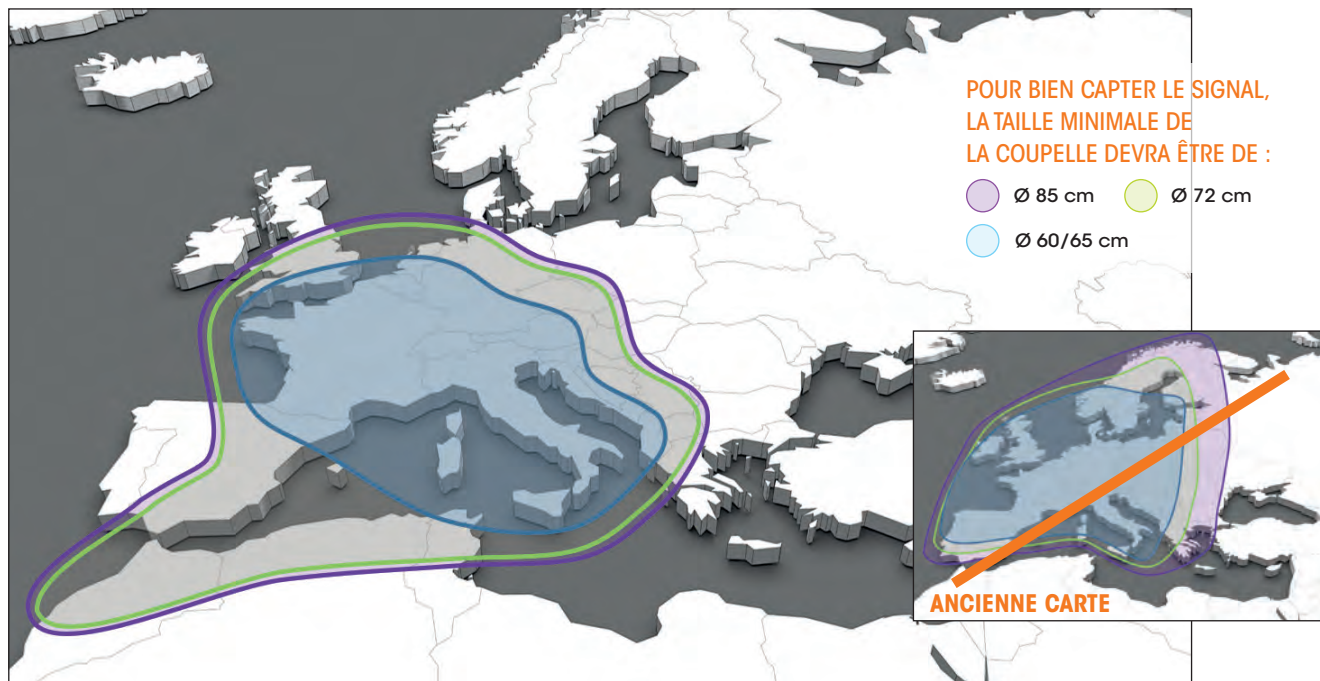



ANTENNES 4G FIT

# ANTARION 4G FIT



AMPLIFIE LES SIGNAUX 4G  
MÊME FAIBLES OU DISTANTS  
TRÈS SIMPLE D'INSTALLATION ET  
D'UTILISATION

ANTENNE ANTARION 4G FIT  
BLANC AT4100  
GRIS AT4200



ANTENNE ANTARION 4G FIT COMPACT  
GRIS AT4300

- Format **aérodynamique**
- **Amplifie les signaux 4G disponibles**, même ceux très faibles ou éloignés de l'antenne
- **Crée un point d'accès (Hotspot wifi) sécurisé** pour se connecter avec n'importe quel PC, tablette, smartphone ou Smart TV
- Fonctionne avec **n'importe quelle Micro-Sim** disposant d'une offre DATA (prépayée ou avec abonnement) et avec tous les opérateurs
- Fonctionne **en roulant ou à l'arrêt**
- Peut être installée **à l'intérieur du véhicule**
- Permet de connecter **jusqu'à 10 appareils en simultanément**

- **Performances identiques** aux antennes 4G FIT
- Idéale pour une installation à **l'intérieur du véhicule**



10,3 cm



19,8 x 19,8 x 10,3 cm 670 g

9,7 cm



28 x 24 x 9,7 cm 830 g

16 x 10 x 5 cm 360 g

Simple d'installation

Débit boosté

Jusqu'à 10 connexions  
simultanées



## ANTENNE ANTARION 4G FIT

Grâce à ses quatre antennes en réception ultra-performantes (20 fois plus imposantes que l'antenne 4G d'un téléphone), l'antenne Antarion 4G FIT **permet de multiplier jusqu'à dix fois la puissance de réception par rapport à un smartphone.**

Le routeur à l'intérieur du véhicule transforme ce signal 4G **sous forme d'un Hotspot Wifi sécurisé** pour se connecter avec **n'importe quel appareil disposant d'une puce Wifi.**

**L'antenne ANTARION 4G FIT fonctionne avec n'importe quel opérateur mobile européen**, que ce soit avec une carte prépayée, un abonnement ou avec l'option « seconde carte SIM jumelle ». Voir conditions avec votre opérateur





CONSEILS D'EXPERTS

ANTARION

AVEC LES ANTENNES ANTARION 4G FIT, RESTEZ CONNECTÉS PARTOUT, TOUT LE TEMPS

- Les 4 antennes 4G situées dans l'unité de réception vont permettre de capter et d'amplifier les signaux présents autour de votre véhicule.
- Les signaux 4G sont ensuite envoyés vers le routeur wifi installé à l'intérieur du véhicule (via 4 câbles coaxiaux).
- Le routeur wifi va transformer le faible signal 4G en un puissant signal wifi à l'intérieur du véhicule.
- Vous pourrez connecter tous vos appareils (jusqu'à 10 en simultané) à votre réseau wifi sécurisé par un mot de passe et profiter d'une connexion internet stable.



ATTENTION : L'antenne Antarion 4G FIT est une antenne qui amplifie le signal 4G. En aucun cas, l'antenne Antarion 4G FIT ne crée un signal.

ESTIMATION CONSOMMATION 4G

	CONSOMMATION	EXEMPLE POUR UN FORFAIT DE 50 GO
<b>NETFLIX</b>	250 Mo / heure Qualité Standard	Plus de 6 heures de Netflix par jour pendant 30 jours
<b>Molotov.tv</b>	Environ 1 Go / heure	Plus de 3 heures de TV par jour pendant 15 jours
<b>my CANAL</b>	Environ 1 Go / heure	Plus de 3 heures de TV par jour pendant 15 jours
<b>You Tube</b>	200 Mo / heure Qualité auto HD (1080p)	Plus de 8 heures de YouTube par jour pendant 30 jours

Ces données sont indiquées à titre purement indicatif et peuvent faire l'objet de variations sans engager la responsabilité d'Antares Diffusion.

# ANTARION

+ DE RÉFÉRENCES SUR  
NOTRE SITE INTERNET



## Gamme complète de TÉLÉVISIONS



HAUTS-PARLEURS  
AMPLIFIÉS 2x5W



LARGE GAMME  
5 FORMATS DISPONIBLES



AU CHOIX :  
SMART TV, DVD  
OU 1<sup>RE</sup> MONTE



GUIDE  
DE CHOIX



FAIBLE CONSOMMATION  
D'ÉNERGIE  
INTERRUPTEUR ON/OFF\*



LA PLUS GRANDE SMART TV  
POUR CAMPING-CAR

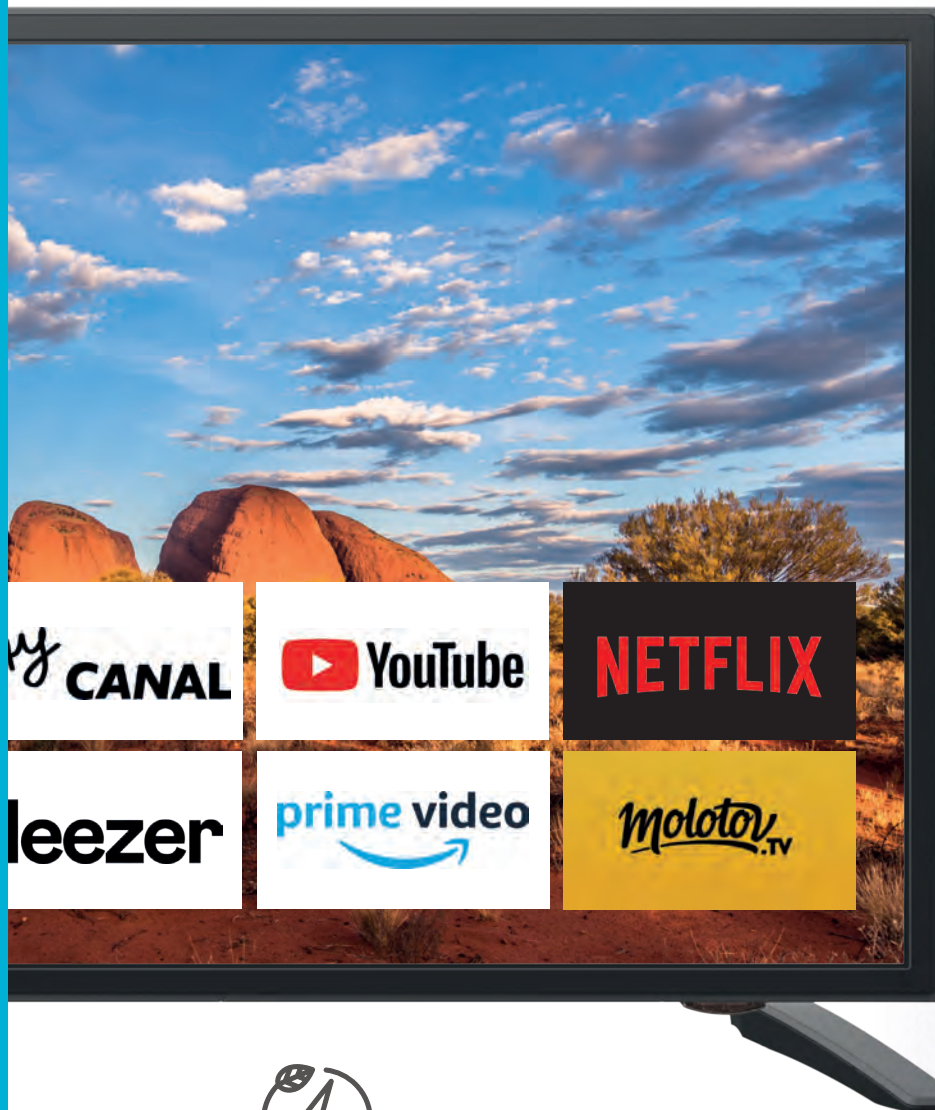

# TÉLÉVISIONS



## CONSEILS & RECOMMANDATIONS

Guide de sélection télévisions ..... p. 102



## TÉLÉVISIONS CONNECTÉES

Smart TV 19", 22", 24" et 32" ..... p. 104

Smart TV première monte ..... p. 108

Stick Android TV ..... p. 110

*Nouveau!*

Barres de son pour TV 19" et 22" ..... p. 110

Smart Pad ..... p. 110



## TÉLÉVISIONS

Télévisions 16", 19" et 22" ..... p. 106

Télévisions première monte ..... p. 108



## ACCESSOIRES

Répartiteur HDMI ..... p.111

Câbles et raccords HDMI ..... p.111

Connecteurs TV ..... p.111

Supports télévisions ..... p.112

**ANTARION**+ DE RÉFÉRENCES SUR  
NOTRE SITE INTERNET

# Guide de SÉLECTION

androidtv 11.0

**DVB<sup>®</sup> T2**

Modèles

SMART TV  
19SMART TV  
19 DVDSMART TV  
22SMART TV  
22 DVDSMART TV  
24SMART TV  
32 SLIM

Référence

TV1963

TV1971

TV2263

TV2271

TV2461

TV3262

**Nouveau!**Dimensions TV  
(L x h x l mm)

439 x 268 x 43

439 x 268 x 52

504 x 305 x 43

504 x 305 x 52

553 x 333 x 43

726 x 426 x 61

Diagonale écran

18.5"  
(48 cm)18.5"  
(48 cm)21.5"  
(55 cm)21.5"  
(55 cm)23.8"  
(61 cm)32"  
(81 cm)

Classe énergétique

Classe E

Classe E

Classe E

Classe E

Classe E

Classe E

Consommation  
d'énergie

13 W

13 W

15 W

15 W

16 W

25 W

Interrupteur ON/OFF  
intégré

Lecteur DVD DVIX

Tuner compatible  
ULTRA HD DVB-T2Alimentation  
compatible

12/24/220 V

12/24/220 V

12/24/220 V

12/24/220 V

12/24/220 V

12/24/220 V

Livrée sans  
alimentation 220 VPort USB audio  
vidéo et HDMI

2

2

2

2

2

2

Inversion de dalle



Vision grand angle



Angle de vision

178°H 178°V

178°H 178°V

178°H 178°V

178°H 178°V

178°H 178°V

178°H 178°V

Fréquence

60 Hz

60 Hz

60 Hz

60 Hz

60 Hz

60 Hz

Temps de réponse

&lt; 14 ms

&lt; 14 ms

&lt; 5 ms

&lt; 5 ms

&lt; 25 ms

5 ms

Résolution (pixels)

1 366 x 768

1 366 x 768

1920 x 1080

1920 x 1080

1920 x 1080

1920 x 1080

Poids

2,5 kg

2,9 kg

2,9 kg

3,4 kg

3 kg

4 kg

Garantie

2 ans

2 ans

2 ans

2 ans

2 ans

2 ans

Plus d'informations

Pages 104 - 105

# 17 RÉFÉRENCES POUR RÉPONDRE À TOUTES LES ATTENTES DE VOS CLIENTS



→ 5 FORMATS disponibles

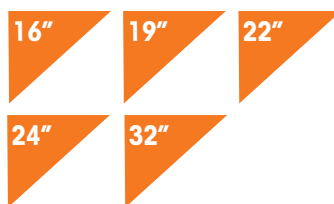

	TV 16	TV 16 DVD	TV 19	TV 19 DVD	TV 22	TV 22 DVD	SMART TV 19 1 <sup>ÈRE</sup> Monte	SMART TV 22 1 <sup>ÈRE</sup> Monte	TV 19 1 <sup>ÈRE</sup> Monte	TV 19 DVD 1 <sup>ÈRE</sup> Monte	TV 22 DVD 1 <sup>ÈRE</sup> Monte
	TV1602	TV1612	TV1904	TV1914	TV2221	TV2212	TV1981	TV2280	TV1933	TV1943	TV2251
	376 x 240 x 41	376 x 240 x 45	439 x 268 x 43	439 x 268 x 52	501 x 296 x 43	501 x 296 x 46	439 x 268 x 43	503 x 305 x 43	439 x 268 x 43	439 x 268 x 52	501 x 296 x 46
	15.6" (39 cm)	15.6" (39 cm)	18.5" (48 cm)	18.5" (48 cm)	21.5" (55 cm)	21.5" (55 cm)	18.5" (48 cm)	21.5" (55 cm)	18.5" (48 cm)	18.5" (48 cm)	21.5" (55 cm)
	Classe D	Classe D	Classe E	Classe E	Classe E	Classe E	Classe E	Classe E	Classe E	Classe E	Classe E
	9 W	9 W	13 W	13 W	15 W	15 W	13 W	15 W	13 W	13 W	15 W
	○	○	○	○	○	○				○	○
		○		○		○				○	○
	○	○	○	○	○	○	○	○	○	○	○
	12/24/220V	12/24/220V	12/24/220V	12/24/220V	12/24/220V	12/24/220V	12/24/220V	12/24/220V	12/24/220V	12/24/220V	12/24/220V
							○		○	○	○
	1	1	2	2	2	2	2	2	2	2	2
	○	○	○	○	○	○	○	○	○	○	○
			○	○	○	○	○	○	○	○	○
	90°H 65°V	90°H 65°V	178°H 178°V	178°H 178°V	178°H 178°V	178°H 178°V	178°H 178°V	178°H 178°V	178°H 178°V	178°H 178°V	178°H 178°V
	60 Hz	60 Hz	60 Hz	60 Hz	60 Hz	60 Hz	60 Hz	60 Hz	60 Hz	60 Hz	60 Hz
	< 25 ms	< 25 ms	< 14 ms	< 14 ms	< 5 ms	< 5 ms	< 14 ms	< 5 ms	< 14 ms	< 14 ms	< 5 ms
	1366 x 768	1366 x 768	1366 x 768	1366 x 768	1920 x 1080	1920 x 1080	1366 x 768	1920 x 1080	1366 x 768	1366 x 768	1920 x 1080
	1,3 kg	1,7 kg	2,5 kg	2,9 kg	2,9 kg	3,4 kg	2,5 kg	2,9 kg	2,5 kg	2,7 kg	3,5 kg
	2 ans	2 ans	2 ans	2 ans	2 ans	2 ans	2 ans	2 ans	2 ans	2 ans	2 ans

Pages 106 - 107

Pages 108 - 109



SMART TV . 19" , 22" , 24" ET 32"

# androidtv 11.0



POUR ÊTRE CONNECTÉ  
À INTERNET PARTOUT  
PENDANT VOS VACANCES !

# ANTARION

## SMART TV LED SMART TV LED DVD

- Disponible en **19" , 22" , 24" et 32"**
- **Android 11.0 intégré** (mises à jour simples et gratuites)
- **Wifi et fonction CAST intégrés**
- Très faible consommation
- Interrupteur ON/OFF intégré
- Tuner **compatible ULTRA HD DVB-T2**
- Couleur **noir** Glossy
- Port USB audio vidéo
- Livrée avec cordon allume-cigare 12 V et prise 220 V



## DVB T2

### Large gamme

Disponible en 19" , 22" , 24" et 32"  
Avec ou sans lecteur DVD\*



### Faible consommation

Interrupteur ON/OFF\* permettant  
une consommation de 0 W  
Consommation allant de 13 W à 25 W

### Accessoires

Hauts-parleurs 2x5 W amplifiés  
Livrée avec cordon allume-cigare 12 V et  
transformateur 220 V  
Pieds de montage fournis





# LA TECHNOLOGIE SMART **androidtv 11.0**

Sous le système d'exploitation Android 11.0, la technologie SMART permet d'accéder aux applications téléchargeables depuis le magasin correspondant.

plus réservés à la maison mais deviennent alors accessibles depuis le véhicule de loisirs !

Tous les contenus de NETFLIX, YouTube, MyCanal, Molotov et bien d'autres encore, via le streaming et le replay, ne sont

Avec votre Smart TV Antarion, vous pouvez surfer comme à la maison et ne plus perdre votre fil d'actualités !



**VERSION SLIM**  
POUR UNE GRANDE SURFACE D'ÉCRAN ET UN TRÈS FAIBLE ENCOMBREMENT

**Nouveau!**

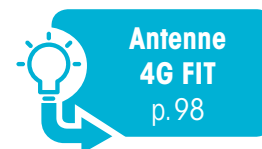

	SMART TV 19"		SMART TV 22"		SMART TV 24"	SMART TV 32" SLIM
Référence	TV1963	TV1971	TV2263	TV2271	TV2461	TV3262
Version SLIM						
Lecteur DVD/DVIX						
Classe énergétique	Classe E	Classe E	Classe E	Classe E	Classe E	Classe E
Consommation d'énergie	13 W	13 W	15 W	15 W	16 W	25 W
Dimensions (cm)	439 x 268 x 43	439 x 268 x 52	504 x 305 x 43	504 x 305 x 52	553 x 333 x 43	726 x 426 x 61
Poids (kg)	2,5	2,9	2,9	3,4	3	4

## CONSEILS D'EXPERTS

### INTERRUPTEUR ON/OFF

→ **Un petit geste pour la planète et pour votre consommation !**

Chaque geste compte pour préserver l'énergie disponible en camping-car et être plus respectueux de l'environnement. Toutes les télévisions ANTARION sont **équipées d'un interrupteur ON/OFF**.

En coupant l'alimentation de votre téléviseur au lieu de le laisser en veille, vous contribuez activement à **réduire la consommation énergétique de votre camping-car, et prolonger l'autonomie de vos batteries !**





# TÉLÉVISIONS . 16", 19" ET 22"



VISION GRAND ANGLE  
RÉSOLUTION FULL HD

# ANTARION

TÉLÉVISION LED  
TÉLÉVISION LED DVD



DVB T2



- Disponible en 16", 19" et 22"
- Très faible consommation
- Interrupteur ON/OFF intégré
- Tuner compatible ULTRA HD DVB-T2
- Couleur noir Glossy
- Port USB audio vidéo
- Livrée avec cordon allume-cigare 12 V et prise 220 V

## CONSEILS D'EXPERTS

### INTERRUPTEUR ON/OFF

→ Un petit geste pour la planète et pour votre consommation !

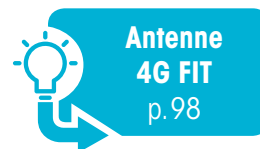

	TV 16"		TV 19"		TV 22"	
Référence	TV1602	TV1612	TV1904	TV1914	TV2221	TV2212
Lecteur DVD/DVIX						
Classe énergétique	Classe D	Classe D	Classe E	Classe E	Classe E	Classe E
Consommation d'énergie	9 W	9 W	13 W	13 W	15 W	15 W
Dimensions (cm)	376 x 240 x 41	376 x 240 x 45	439 x 268 x 43	439 x 268 x 52	501 x 296 x 43	501 x 296 x 46
Poids (kg)	1,3	1,7	2,5	2,9	2,9	3,4



## CÂBLE HDMI HAUTE PERFORMANCE

# HDMI™

Pensez à bien connecter la télévision au démodulateur à l'aide d'un câble HDMI Haute Performance !

Retrouvez tous les câbles et raccords HDMI page 111.



## CONSEILS D'EXPERTS

**POUR UNE PARFAITE QUALITÉ D'IMAGE DANS TOUTES LES POSITIONS :**
**→ Vision grand angle**

Grâce à nos dalles de haute qualité vision grand angle, la télévision peut être installée dans toutes les configurations de véhicule.

Qu'elle soit installée à hauteur des yeux ou plus haute, votre client bénéficiera de la même qualité d'image.

Plus d'écran sombre en fonction de votre position !



Stick Android  
TV  
p.110

**Large gamme**

Disponible en 16", 19" et 22"  
Avec ou sans lecteur DVD\*

**Faible consommation**

Interrupteur ON/OFF\* permettant  
une consommation de 0 W  
Consommation allant de 9 W à 16 W

**Accessoires**

Hauts-parleurs 2x5 W amplifiés  
Livrée avec cordon allume-cigare 12 V et  
transformateur 220 V  
Pied de montage Fourni

\*selon modèle



EXCELLENT RAPPORT  
QUALITÉ/PRIX

# ANTARION

## SMART TV LED PREMIÈRE MONTE

- Disponible en **19" et 22"**
- **Android 11.0 intégré** (mises à jour simples et gratuites)
- **Wifi et fonction CAST intégrés**
- Très faible consommation
- Tuner **compatible ULTRA HD DVB-T2**
- Couleur **noir** Glossy
- Livrée avec allume-cigare 12 V
- **Prise 220 V en option**



## TÉLÉVISION LED PREMIÈRE MONTE TÉLÉVISION LED DVD PREMIÈRE MONTE

- Disponible en **19" et 22"**
- Très faible consommation
- Tuner **TNT HD DVB-T2**
- Couleur **noir** glossy
- Port USB audio vidéo
- Livrée avec allume-cigare 12 V
- **Prise 220 V en option**



LED TV **androidtv 11.0**

Avec ou sans DVD



*Faible consommation*

Consommation allant de 13 W à 15 W

*Rapport qualité/prix*

Livrée sans alimentation 220 V  
et dans un carton neutre



## PREMIÈRE MONTE

## androidtv 11.0

Cette gamme de télévisions a été pensée pour vous offrir le meilleur rapport qualité/prix, avec 2 modifications majeures :

Ces télévisions, principalement destinées à la 1ère monte, sont équipées d'un Tuner DVB-T2, livrées en packaging neutre et sans alimentation 220 V pour réduire les coûts.



**SMART TV**  
POUR ÊTRE CONNECTÉ  
PARTOUT MÊME EN VACANCES

	SMART TV 19"	SMART TV 22'	TV 19"		TV 22"
Référence	TV1981	TV2280	TV1933	TV1943	TV2251
Lecteur DVD/DVIX					
Classe énergétique	Classe E	Classe E	Classe E	Classe E	Classe E
Consommation d'énergie	13 W	15 W	13 W	13 W	15 W
Dimensions (cm)	439 x 268 x 43	504 x 305 x 43	439 x 268 x 43	439 x 268 x 52	501 x 296 x 46
Poids (kg)	2,5	2,9	2,5	2,7	3,5

### CONSEILS D'EXPERTS

#### LES TÉLÉVISEURS ET SMART TV 1ÈRE MONTE ANTARION SE METTENT AU VERT

##### → Un packaging plus éco-responsable et aucun accessoire superflu

Les téléviseurs ANTARION 1ère monte agissent en faveur de l'éco-responsabilité. Ces téléviseurs bénéficient d'un packaging simple, fabriqué à partir de carton recyclé et recyclable, sans impression couleur ni vernis, afin de minimiser la production de déchets et de favoriser le recyclage des matériaux utilisés.

De plus, dans une optique de réduction des coûts et d'optimisation des ressources, les téléviseurs ANTARION 1ère monte sont livrés avec un cordon 12V uniquement, excluant tout accessoire superflu afin de limiter l'utilisation de matériaux non recyclables et favoriser une approche éco-consciente.



### ANTARION STICK ANDROID TV

TV0052

- Permet d'accéder aux principales plateformes de streaming
- **ANDROID 10.0** intégré
- Interface intuitive et simple d'utilisation
- Fonctionne en Wifi ou partage de connexion
- Mises à jour d'Android gratuites et intuitives
- Très compact et léger
- Se connecte directement sur le port HDMI
- Livré avec une télécommande



android 10.0



100 x 35 x 10 mm 40 g

### SMART PAD

TV0060

Naviguez en toute simplicité sur Netflix, Molotov... Profitez du clavier ergonomique et du pad tactile pour surfer sur internet, répondre à vos mails.

- Interface de charge : USB 2.0
- Connexion : sans fil
- Fréquence : 2.4 GHz



147 x 97 x 19 mm 110 g



Nouveau!

### BARRE DE SON ultra compacte Bluetooth POUR TV 22" TV0031

- Barre de son livrée avec support de fixation pour montage facile
- Haut-parleurs 2 x 15 W haute performance
- HDMI ARC
- Connectivité Bluetooth avec tous types de smartphones ou tablettes
- Livrée avec prise jack 0,5 m et télécommande
- Alimentation 12 V fournie

480 x 60 x 60 mm 850 g

### BARRE DE SON ultra compacte Bluetooth POUR TV 19" TV0030



- Barre de son livrée avec support de fixation pour montage facile
- Haut-parleurs 2 x 15 W haute performance
- Connectivité Bluetooth avec tous types de smartphones ou tablettes
- Livrée avec prise jack 0,5 m et télécommande
- Alimentation 12/220 V fournie



410 x 60 x 60 mm 800 g



RACCORDEZ 2 TV EN HDMI À PARTIR D'UN SEUL DÉMODULATEUR !

HDMI™

RÉPARTITEUR HDMI  
AZ0010



- Amplificateur interne : permet de faire fonctionner deux TV en simultan  avec des câbles HDMI jusqu'  10 m de longueur
- Livr  avec un c ble HDMI et un c ble USB de 50 cm
- Aliment  par c ble USB raccord  au d modulateur



65 x 61 x 50 mm 100 g



CONDUCTIVIT  OPTIMALE  
ANTI-TORSION, PLUS R SISTANT



C BLES HDMI HAUTE PERFORMANCE

- C ble tr s haute vitesse 2.0
- Compatible HD, Full HD, 4K, 3D
- Plaqu  or 24 carats
- Cuivre pur sans oxyg ne pour une conductivit  optimale



0,5 m	AZ0050
1 m	AZ0100
1,5 m	AZ0150
2 m	AZ0200
3 m	AZ0300
5 m	AZ0500
10 m	AZ1000
1,5 m coud�	AZ0151



RACCORD HDMI 90   
sortie gauche  
AZ0012



RACCORD HDMI 90   
sortie droite  
AZ0011



RACCORD HDMI 180   
articul   
AZ0013



CONNECTEURS TV ET ANTENNE



Fiche F   6.4 mm AZ3064



Coupleur Fiche F Femelle / Femelle AZ3120



Fiche F   7 mm AZ3070



R partiteur 2 voix satellite / Hertzien AZ3200



Fiche Femelle   visser / TV M le AZ3100



Fiche Femelle   visser / TV Femelle AZ3110



## SUPPORT EN ALUMINIUM ULTRA-COMPACT EN POSITION FERMÉE

# ANTARION

- Gamme de supports TV en aluminium avec fixation vesa 75/100 mm
- Pour des TV entre 13" et 32"
- Charge maximale de 15 kg

- Rotation jusqu'à 180°
- 4 trous pour la fixation murale
- Système de blocage en position fermée

### SUPPORT TV SIMPLE en aluminium

TS0110

- Rotation à 90° pour positionner la TV verticalement

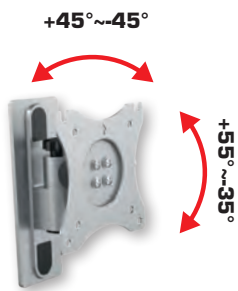

160 x 117 x 80 mm 600 g

### SUPPORT TV 1 BRAS, en aluminium

TS0111

- Rotation à 90° pour positionner la TV verticalement
- Système de blocage intégré

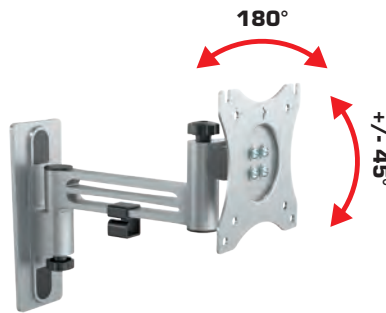

235 x 120 x 215 mm 900 g

### SUPPORT TV 2 BRAS, en aluminium

TS0112

- Rotation à 90° pour positionner la TV verticalement
- Système de blocage intégré

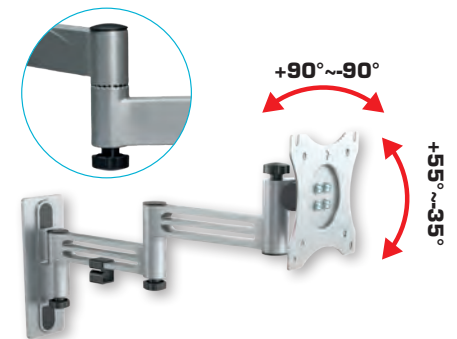

380 x 117 x 245 mm 1,1 kg

### SUPPORT TV VERTICAL à fixer sur paroi

TS0118

- Support TV articulé double bras avec système de blocage
- Monté sur rail vertical réglable

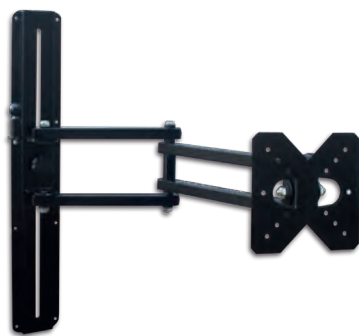

300 <-> 470 x 490 x 70 mm 1,77 kg

### SUPPORT TV PLACARD 360° sortie horizontale haute ou basse

TS0123

- Rotation 360°
- Système coulissant à roulement à billes
- Avec nouveau système de blocage du bras, permet de positionner le support TV à l'envers au plafond.



310 <-> 615 x 190 x 75 mm 2,3 kg

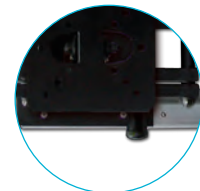

Rotation : 360°





## SUPPORT EN ACIER SORTIE DROITE ET GAUCHE ABSORBE LES VIBRATIONS QUAND LE CAMPING-CAR ROULE

- Gamme de supports TV en acier avec fixation vesa 75/100 mm
- Pour des TV entre 15.6" et 32"
- Charge maximale de 8 kg

- Rotation jusqu'à 180°
- Fabrication européenne
- Système de blocage du mécanisme

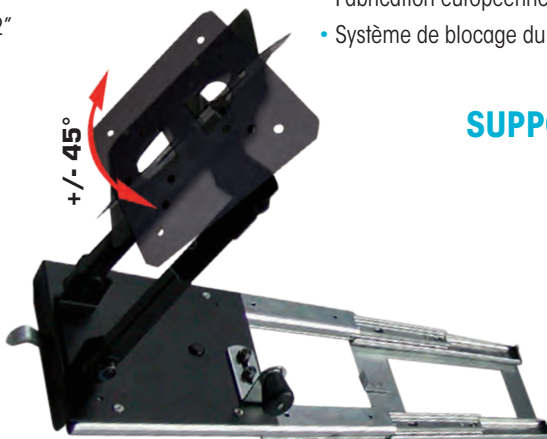
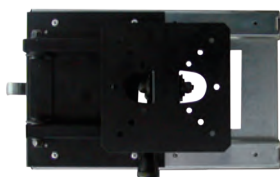

### SUPPORT TV PLACARD 180° sortie droite ou gauche

TS0116

- **Rotation 180°**
- Support coulissant totalement adaptable pouvant s'installer indifféremment pour un coulissement vers la droite ou vers la gauche

330 <-> 830 x 190 x 100 mm

2,5 kg

Rotation : 180°

### SUPPORT TV PLACARD 180° sortie droite ou gauche

TS0120

- **Rotation 180°**
- Système coulissant à roulement à billes
- Renfort central pour limiter les vibrations

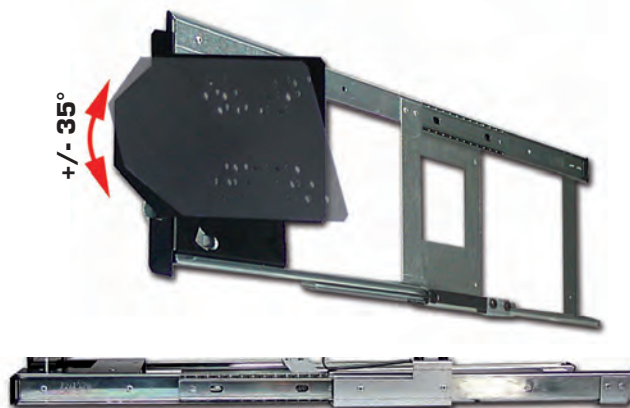

355 <-> 920 x 230 x 75 mm

3,3 kg

Rotation : 180°

### SUPPORT TV PLACARD 180° sortie droite ou gauche

TS0105

- **Rotation 180°**
- Modèle équivalent au TS0116 avec un double bras articulé pour une ouverture supérieure à 1 m !

330 <-> 1 045 x 190 x 90 mm 3,8 kg

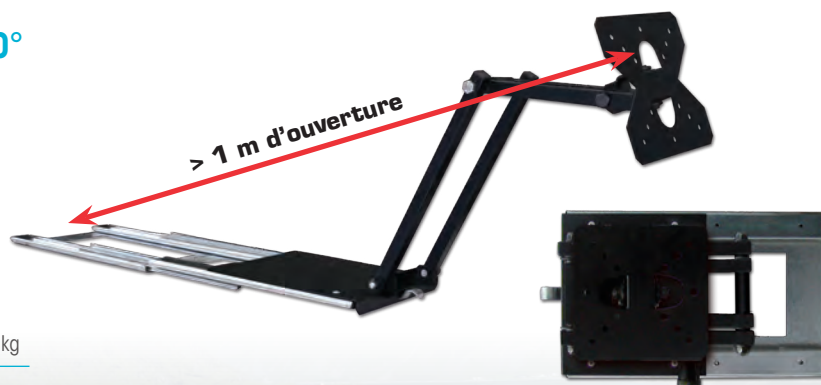

# ANTARION

+ DE RÉFÉRENCES SUR  
NOTRE SITE INTERNET



## Gamme complète d'ALARMES



COMPATIBLE  
TOUS PORTEURS



PILOTAGE VIA  
SMARTPHONE



CONFIGURATEUR  
EN LIGNE



PROTECTION RENFORCÉE  
CONTRE LES BROUILLAGES



DÉTECTION  
EFFRACTIONS & FUITES DE GAZ

... et de CAMÉRAS  
DE RECUL



13 MODÈLES  
DE CAMÉRAS DE RECUL

# SÉCURITÉ



## CONSEILS & RECOMMANDATIONS

Guide de sélection caméras de recul ..... p. 116



## SYSTÈMES VIDÉO DE RECUL

Systèmes vidéo de recul camping-cars..... p.118

Systèmes vidéo de recul fourgons ..... p.120

Système vidéo de recul plaque..... p.120

Systèmes 3<sup>ème</sup> feu stop ..... p.121

Câbles adaptateurs, radars et cordons..... p.122

Caméras et écrans seuls ..... p.123



## ALARMES

Alarmes THITRONIK ..... p.124

Accessoires alarmes THITRONIK..... p.125

Pro-Finder THITRONIK ..... p.127

Détecteurs de gaz THITRONIK..... p.128

Alarme ALARM-DETECT..... p.130



# ANTARION

## Guide de SÉLECTION

### SPÉCIAL CAMPING-CARS

RETROUVEZ  
TOUS NOS  
MODÈLES  
**HD**



Référence	CR1160	CR1012	CR1050	CR1030	CR1060	CR1100
Le + produit	SIMPLE OPTIQUE ÉCRAN 7" HD	SIMPLE OPTIQUE ÉCRAN 7"	DOUBLE OPTIQUE	ULTRA-COMPACT	SPECIAL RÉTROVISEUR	CAMÉRA SANS FIL RÉSOLUTION HD
Couleur	Blanc	Noir	Blanc	Blanc	Blanc	Blanc
Armature	Inox	Inox	Inox	Inox	Inox	Inox
Capteur	CMOS 150°	CCD 150°	CCD 120°	CMOS 150°	CCD 150°	CMOS 150°
Résolution (pixels)	<b>HD</b> 1920 x 1080	752 x 582	976 x 582	728 x 488	752 x 582	<b>HD</b> 1920 x 1080
Étanchéité	IP68	IP68	IP68	IP68	IP68	IP68
Micro intégré	Oui	Oui	Oui	Non	Oui	Non
Aide au stationnement	○	○		○	○	○
Garantie	2 ans	2 ans	2 ans	2 ans	2 ans	2 ans
Poids	270 g	270 g	510 g	60 g	270 g	250 g
Dimensions (mm)	75 x 70 x 55	75 x 70 x 55	100 x 90 x 55	30 x 25 x 20	75 x 70 x 55	75 x 70 x 55



Livrée avec écran numérique	TFT LCD	TFT LCD	TFT LCD	TFT LCD	TFT LCD	TFT LCD
Taille	7"	7"	7"	7"	7"	7"
Format	16/9	16/9	16/9	16/9	16/9	16/9
Vision	Simple optique	Simple optique	Double optique	Simple optique	Simple optique	Simple optique
Résolution (pixels)	<b>HD</b> 1024 x 720	<b>HD</b> 1024 x 720	800 x 480	<b>HD</b> 1024 x 720	800 x 480	<b>HD</b> 1024 x 720
Tension	12/24 V	12/24 V	12/24 V	12/24 V	12/24 V	12/24 V
Hauts parleurs intégrés	Oui	Oui	Oui	Oui	Oui	Oui
Aide au stationnement	○	○		○	○	○
Vision nocturne	○	○	○	○	○	○
Garantie	2 ans	2 ans	2 ans	2 ans	2 ans	2 ans
Poids	300 g	300 g	300 g	300 g	423 g	300 g
Dimensions (mm)	170 x 110 x 20	170 x 110 x 20	170 x 110 x 20	170 x 110 x 20	250 x 107 x 43	170 x 110 x 20
Plus d'informations	Page 118	Page 118	Page 118	Page 119	Page 119	Page 119

Pour toute commande de caméras ou écrans seuls,  
veuillez vous reporter **page 181**



13 RÉFÉRENCES  
POUR RÉPONDRE À TOUTES LES CONFIGURATIONS

# Guide de SÉLECTION

SPÉCIAL FOURGONS

RETROUVEZ  
TOUS NOS  
MODÈLES  
**HD**

Nouveau!



Référence	CR1020	CR1021	CR1081	CR1090	CR1130	CR1140	CR1040
Le + produit	SPÉCIAL FOURGON ÉCRAN 7"		SPÉCIAL FIAT RÉSOLUTION HD	SPÉCIAL FORD	SPÉCIAL T6	SPÉCIAL CRAFTER	INTÉGRÉ À LA PLAQUE
Couleur	Blanc	Noir	Rouge et noir	Rouge et noir	Rouge et noir	Noir	Noir
Armature	ABS	ABS	ABS	ABS	ABS	ABS	ABS
Capteur	CCD 150°	CCD 150°	CCD 120°	CCD 120°	CMOS 150°	CCD 120°	CMOS 150°
Résolution (pixels)	752 x 582	752 x 582	HD 1920 x 1080	752 x 582	976 x 592	748 x 522	800 x 480
Étanchéité	IP68	IP68	IP68	IP68	IP68	IP68	IP68
Micro intégré	Non	Non	Oui	Oui	Non	Oui	Non
Aide au stationnement	○	○	○	○	○	○	○
Garantie	2 ans	2 ans	2 ans	2 ans	2 ans	2 ans	2 ans
Poids	250 g	250 g	465 g	300 g	160 g	200 g	300 g
Dimensions (mm)	215 x 133 x 60	215 x 133 x 60	260 x 85 x 70	385 x 130 x 50	335 x 85 x 26	205 x 65 x 65	540 x 140 x 50



Livrée avec écran numérique	TFT LCD	TFT LCD	TFT LCD	TFT LCD	TFT LCD	TFT LCD	TFT LCD
Taille	7"	7"	7"	7"	7"	7"	7"
Format	16/9	16/9	16/9	16/9	16/9	16/9	16/9
Vision	Simple optique	Simple optique	Simple optique	Simple optique	Simple optique	Simple optique	Simple optique
Résolution (pixels)	HD 1024 x 720	HD 1024 x 720	HD 1024 x 720	HD 1024 x 720	HD 1024 x 720	HD 1024 x 720	HD 1024 x 720
Tension	12/24 V	12/24 V	12/24 V	12/24 V	12/24 V	12/24 V	12/24 V
Hauts parleurs intégrés	Oui	Oui	Oui	Oui	Oui	Oui	Oui
Aide au stationnement	○	○	○	○	○	○	○
Vision nocturne	○	○	○	○	○	○	○
Garantie	2 ans	2 ans	2 ans	2 ans	2 ans	2 ans	2 ans
Poids	300 g	300 g	300 g	300 g	300 g	300 g	300 g
Dimensions (mm)	170 x 110 x 20	170 x 110 x 20	170 x 110 x 20	170 x 110 x 20	170 x 110 x 20	170 x 110 x 20	170 x 110 x 20
Plus d'informations	Page 120	Page 120	Page 121	Page 121	Page 121	Page 121	Page 120

Pour toute commande de caméras ou écrans seuls,  
veuillez vous reporter **page 181**



SYSTÈME VIDÉO DE RECUL HD 1080P SIMPLE OPTIQUE  
Blanc CR1160

**ANTARION**

Caméra simple optique

- Armature inox blanche
- Capteur CMOS 150°
- Résolution : **HD 1920 x 1080 pixels**
- Micro intégré
- Led infrarouge intégrée pour vision nocturne
- Étanchéité IP 69
- Livrée avec 15 m de rallonge
- Livrée avec écran numérique 7"



Écran 7" simple optique

- Écran numérique AHD LCD 7" format 16/9
- Aide au stationnement avec lignes de guidage intégrées (affichage optionnel)
- Résolution : **HD 1024 x 720 pixels**
- Haut-parleurs intégrés
- Tension : 12/24 V



78 x 49 x 51 mm 250 g

172 x 45 x 125 mm 300 g

SYSTÈMES VIDÉO DE RECUL SIMPLE OPTIQUE  
Noir CR1012

Caméra simple optique

- Armature inox noire
- Capteur CCD 150°
- Résolution : 752 x 582 pixels (CR1012)
- Micro intégré
- Led infrarouge intégrée pour vision nocturne
- Étanchéité IP 68
- Livrée avec 15 m de rallonge
- Livrée avec écran numérique 7"



Écran 7" simple optique

- Écran numérique TFT LCD 7" format 16/9
- Aide au stationnement avec lignes de guidage intégrées (affichage optionnel)
- Résolution : **HD 1024 x 720 pixels**
- Haut-parleurs intégrés
- Tension : 12/24 V



75 x 70 x 55 mm 270 g

170 x 110 x 20 mm 300 g

SYSTÈME VIDÉO DE RECUL DOUBLE OPTIQUE  
 CR1050

Caméra double optique

- Armature inox blanche
- Capteur CCD 120°
- Résolution : 976 x 582 pixels
- Micro intégré
- Led infrarouge intégrée pour vision nocturne
- Étanchéité IP 68
- Livrée avec 2 x 15 m de rallonge
- Livrée avec écran numérique 7" double optique



Écran 7" double OPTIQUE

- Écran numérique TFT LCD 7" **double optique** format 16/9
- Résolution : 800 x 480 pixels
- Haut-parleurs intégrés
- Tension 12/24 V



100 x 90 x 55 mm 510 g

170 x 110 x 20 mm 300 g



## SYSTÈME VIDÉO DE RECUL COMPACT

Caméra simple optique  
& écran 7"

CR1030

- Armature inox blanche
- Capteur CMOS 150°
- Résolution : 728 x 488 pixels
- Led infrarouge intégrée pour vision nocturne
- Étanchéité IP 68
- Livrée avec 15 m de rallonge
- Livrée avec écran numérique 7"



30 x 25 x 20 mm 60 g



- Écran numérique TFT LCD 7" format 16/9
- Aide au stationnement avec lignes de guidage intégrées (affichage optionnel)
- Résolution : **HD 1024 x 720 pixels**
- Haut-parleurs intégrés
- Tension : 12/24 V

170 x 110 x 20 mm 300 g



## SYSTÈME VIDÉO DE RECUL RÉTROVISEUR

Caméra simple optique  
écran rétroviseur 7"

CR1060

- Armature inox blanche
- Capteur CCD 150°
- Résolution : 752 x 582 pixels
- Micro intégré
- Led infrarouge intégrée pour vision nocturne
- Étanchéité IP 68
- Livrée avec 15 m de rallonge
- Livrée avec écran rétroviseur



75 x 70 x 55 mm 270 g



- Écran numérique type rétroviseur TFT LCD 7" format 16/9
- Aide au stationnement avec lignes de guidage intégrées (affichage optionnel)
- Résolution : 800 x 480 pixels
- Haut-parleurs intégrés
- Tension 12/24 V



250 x 107 x 43 mm 423 g



## APPAIRAGE DES DEUX BOITIERS SANS AUCUNE INTERFÉRENCE

SYSTÈME VIDÉO DE RECUL SANS FIL  
Caméra simple optique écran sans fil 7"

CR1100

- Armature inox blanche
- Capteur CMOS 150°
- Résolution : **HD 1920 x 1080 pixels**
- Étanchéité IP 68
- Livrée avec écran numérique 7"
- Led infrarouge intégrée pour vision nocturne



75 x 70 x 55 mm 250 g



- Écran numérique LCD format 16/9
- Aide au stationnement avec lignes de guidage intégrées (affichage optionnel)
- Résolution : **HD 1024 x 720 pixels**
- Tension 12/24 V

170 x 110 x 20 mm 300 g



Pour toute commande de caméras ou écrans seuls,  
veuillez vous reporter **page 181**



# ANTARION



Câbles adaptateurs  
p.122

## SYSTÈMES VIDÉO DE RECUL ABS

Blanc  CR1020

Noir  CR1021



### Caméra simple optique pour fourgon

- Armature ABS blanche ou noire
- Capteur CCD 150°
- Résolution : 752 x 582 pixels
- Étanchéité IP 68
- Led infrarouge intégrée pour vision nocturne
- Livrée avec 15 m de rallonge
- Livrée avec écran numérique 7"



 215 x 133 x 60 mm  250 g

 170 x 110 x 20 mm  300 g

## SYSTÈME VIDÉO DE RECUL DE PLAQUE

 CR1040



### Caméra simple optique intégrée à la plaque d'immatriculation

- Armature ABS noire
- Capteur CMOS 150°
- Résolution : 800 x 480 pixels
- Étanchéité IP 68
- Livrée avec 15 m de rallonge
- Livrée avec écran numérique 7"
- Leds intégrées pour vision nocturne



 540 x 140 x 50 mm  300 g

### Écran 7" simple optique

- Écran numérique TFT LCD 7" format 16/9
- Aide au stationnement avec lignes de guidage intégrées (affichage optionnel)
- Résolution : **HD 1024 x 720 pixels**
- Haut-parleurs intégrés
- Tension : 12/24 V



 170 x 110 x 20 mm  300 g

Pour toute commande de caméras ou écrans seuls,  
veuillez vous reporter **page 181**





## SYSTÈME 3<sup>ÈME</sup> FEU STOP POUR FIAT Caméra simple optique & écran 7"

CR1081

- Armature ABS rouge et noire
- Capteur CCD 120°
- Résolution : **HD 1920 x 1080 pixels**
- Micro intégré
- Étanchéité IP 68
- Led infrarouge intégrée pour vision nocturne
- Livrée avec 15 m de rallonge
- Livrée avec écran numérique 7"



**Nouveau!**

260 x 85 x 70 mm 465 g



## Écran 7" simple optique

- Écran numérique  
TFT LCD 7" format 16/9
- Aide au stationnement avec lignes de guidage intégrées (affichage optionnel)
- Résolution : 800 x 480 pixels pour CR1090, CR1130 et CR1140 et **HD 1024 x 720 pixels pour CR1081**
- Haut-parleurs intégrés
- Tension : 12/24 V



170 x 110 x 20 mm 300 g



## SYSTÈME 3<sup>ÈME</sup> FEU STOP POUR FORD Caméra simple optique & écran 7"

CR1090

- Armature ABS rouge et noire
- Capteur CCD 120°
- Résolution : 752 x 582 pixels
- Micro intégré
- Étanchéité IP 68
- Led infrarouge intégrée pour vision nocturne
- Livrée avec 15 m de rallonge
- Livrée avec écran numérique 7"



385 x 130 x 50 mm 300 g



## SYSTÈME VIDÉO DE REcul ABS POUR CRAFTER

Caméra simple optique & écran 7"

CR1140

- Armature ABS noire
- Capteur CCD 120°
- Résolution : 748 x 522 pixels
- Étanchéité IP 68
- Micro intégré
- Led infrarouge intégrée pour vision nocturne
- Livrée avec 15 m de rallonge
- Livrée avec écran numérique 7"



335 x 85 x 26 mm 160 g



205 x 65 x 65 mm 200 g



Pour toute commande de caméras ou écrans seuls,  
veuillez vous reporter **page 181**



## RADARS DE RECUL 4 CAPTEURS AVEC LEDS ET SIGNAL SONORE

### CR0401

- Capteurs blancs IP67 Ø 21 mm livrés avec 8 m de câble
- Alarme sonore avec fonction « MUTE » intégrée
- Affichage de la distance via moniteur à LED
- Détection des obstacles réglable de 0,3 à 1,5 m
- Fonctionne en 12 V / 24 V

95 x 55 x 20 mm

200 g



## CÂBLE ADAPTATEUR 4 PINS FEMELLE / FEMELLE

### CR0210



## CÂBLE ADAPTATEUR 4 PINS MÂLE / FEMELLE

### CR0250



## CÂBLE ADAPTATEUR S-VIDÉO MÂLE / 4 PINS MÂLE

### CR0230



## CÂBLE ADAPTATEUR S-VIDÉO FEMELLE / 4 PINS FEMELLE

### CR0240



## CORDONS ADAPTATEURS 4 PINS / RCA

### CR0200

- Pour adapter n'importe quelle caméra Antaron à un système double DIN





CONSEILS D'EXPERTS

PIÈCES DÉTACHÉES SYSTÈMES VIDÉO DE RECUL

Si la pièce ou le modèle de caméra de recul ou d'écran que vous recherchez ne figure pas dans cette liste, n'hésitez pas à nous contacter ! Merci de relever au préalable le modèle ou le numéro de série afin que nous puissions vous renseigner.

CAMÉRAS POUR SYSTÈMES VIDÉO DE RECUL



Merci de préciser à chaque commande, le n° de série et le modèle se trouvant au dos de votre appareil

	Caméra pour système vidéo de recul inox noire	CR0012
	Caméra HD 1920 x 1080p pour système vidéo de recul inox blanche - Design avant 2023	CR0015
	Caméra HD 1920 x 1080p pour système vidéo de recul inox blanche - Design 2023	CR0016
	Caméra pour système vidéo de recul inox double	CR0003
	Caméra pour système vidéo de recul fourgon blanche	CR0004
	Caméra pour système vidéo de recul fourgon noire	CR0005
	Caméra pour système vidéo de recul plaque	CR0006
	Caméra pour système vidéo de recul compacte	CR0007
	Caméra HD 1920 x 1080p pour système vidéo de recul FIAT	CR0018
	Caméra pour système vidéo de recul FORD	CR0009
	Caméra pour système vidéo de recul VW T6	CR0013
	Caméra pour système vidéo de recul VW CRAFTER	CR0014
	Caméra HD 1920 x 1080p pour système vidéo de recul sans fil	CR0010

ÉCRANS POUR SYSTÈMES VIDÉO DE RECUL



Merci de préciser, à chaque commande d'écran, la référence inscrite au dos de l'écran à remplacer, afin que nous nous assurions de sa compatibilité.

	Écran HD 1024p pour système vidéo de recul 7"	CR0106
	Écran pour système vidéo de recul double optique	CR0103
	Écran HD pour système vidéo de recul simple optique sans fil	CR0105
	Écran pour système vidéo de recul rétroviseur	CR0104

ACCESSOIRES POUR SYSTÈMES VIDÉO DE RECUL



Merci de préciser, à chaque commande de câbles, la référence inscrite au dos de l'écran auquel ce câble est connecté, afin que nous nous assurions de sa compatibilité.

	Rallonge 20 m système vidéo de recul ANTARION	CR0220
	Faisceau d'alimentation pour vidéo de recul ANTARION	CR0221
	Cordon adaptateurs RCA/4 Plots	CR0200



PROTECTION CONTRE LES  
BROUILLAGES  
FONCTIONNE SUR TOUS TYPES DE  
PORTEURS



## WIPRO III – SYSTÈME D'ALARME RADIO THITRONIK® WIPRO III SAFE.LOCK & WIPRO III

Pour camping-cars avec commande du  
verrouillage centralisé



**FIAT DUCATO / DAILY**  
à partir de 2006

**TRANSIT**  
à partir de 2006

**SPRINTER / VW CRAFTER**  
à partir de 2006

**T5, T6, MASTER ET TOUT AUTRE  
VÉHICULE** à partir de 2006



- Facilité d'utilisation
- Sécurité maximale avec protection renforcée contre les brouillages et les piratages
- Adapté à tous les camping-cars
- Modulable et évolutif en toute simplicité grâce au système Easy Add®

### DONNÉES TECHNIQUES

Alimentation en tension	12 V ou 24 V
Consommation électrique en veille	env. 11 mA 12 V
Fréquence	868,35 MHz
Autonomie radio	jusqu'à 75 m (champ libre)
Pression acoustique élément piézo int.	env. 102 dB
Dimensions (L×H×P)	100×26×68 mm
Poids de la centrale	90 g
Classe de protection du boîtier	IP 40

### THITRONIK® WIPRO III SAFE.LOCK

- CA9100** - Pour Ducato/Daily/Jumper/Boxer à partir de 2006
- CA9110** - Pour Ford Transit à partir de 2019
- CA9131** - Pour Sprinter VS30/MAN TGE/Crafter II et T6.1

**Nouveau!**

#### Ce kit contient :

- Centrale WiPro III safe.lock avec sirène intégrée
- Permet de fermer et d'ouvrir le véhicule avec la télécommande THITRONIK uniquement
- Télécommande radio 868 (son/muet)
- Contact magnétique radio 868 noir
- LED d'état
- Câble de raccordement
- Notice abrégée, matériel de montage
- Possibilité de remplacer la carte électronique de la télécommande d'origine du porteur afin d'avoir un système protégé par plus de 4 milliards de codes tournants
- Autocollant d'alarme



### THITRONIK® WIPRO III

- CA9120** - Pour Transit à partir de 2006
- CA9130** - Pour Sprinter/VW Crafter à partir de 2006
- CA9140** - Pour T5, T6, Renault Master et tout autre véhicule à partir de 2006

#### Ce kit contient :

- Centrale WiPro III avec sirène intégrée
- Télécommande radio 868 (son/muet)
- Contact magnétique radio 868 noir
- LED d'état
- Câble de raccordement
- Notice abrégée, matériel de montage
- Autocollant d'alarme





**GRANDE QUALITÉ PRODUIT  
PERFORMANCE ET  
DURABILITÉ**





**THITRONIK® CONTACTS  
MAGNÉTIQUES RADIO 868**

Blanc  CA9010  
Noir  CA9011

Contacteurs magnétiques  
sans fils pour sécuriser  
les portes, soutes, fenêtres, etc...



 44 x 34 x 15 mm  33 g

**ADAPTATEUR DE MONTAGE**

Blanc  CA9021

Noir  CA9020

Lot de 2 supports de fixation pour contacteurs magnétiques



 40 x 30 x 15 mm  45 g

**THITRONIK® TÉLÉCOMMANDE  
RADIO 868 (avec/sans signal sonore)**

 CA9030

Télécommande radio  
additionnelle pour  
alarme WiPro III



 67 x 35 x 15 mm  20 g

**CARTE DE TRANSFORMATION  
SAFE.LOCK**

 CA9060

Platine de transformation clé d'origine pour  
Alarme WiPro III Safe.Lock  
• Livrée avec le transpondeur

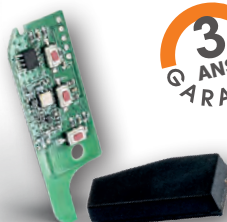

 55 x 19 x 3 mm  10 g

**THITRONIK® BOUCLE DE  
CÂBLE RADIO 868 5M**

Blanc  CA9040

Noir  CA9041

Permet de protéger un vélo, un coffre  
extérieur, etc...  
via la centrale  
WiPro III



 50 x 46 x 18 mm  77 g

**THITRONIK® SIRÈNE DE  
SECOURS**

 CA9050

Sirène additionnelle  
auto-alimentée pour  
centrale WiPro III



 86 x 62 x 50 mm  35 g

**THITRONIK® AVERTISSEUR SONORE 115 dB**

 CA9051

L'avertisseur sonore est compatible avec toutes les centrales WiPro III.  
Grande puissance de 115 dB, qui traverse l'isolation du capot moteur  
des nouveaux véhicules.



 120 x 170 x 80 mm  540 g



COMPACTE, FACILE À INSTALLER  
POSSIBILITÉ D'AJOUTER JUSQU'À  
8 COMPOSANTS À LA CENTRALE



ALARME WIPRO EASY THITRONIK®

CA9150

- Alarme Thitronik Wipro Easy , est le système compact et facile à installer de sécurité idéal pour les propriétaires de caravanes ou d'un ancien véhicule sans CAN BUS.
- Possibilité de rajouter jusqu'à 8 composants à la centrale (télécommande, contacteur magnétique, boucle de câble).
- Sa sirène de 105 dB dissuade tout intrus et la fonction d'alarme panique assure une sécurité supplémentaire.



56 x 55 x 28 cm 177 g



COMMANDE DE WIPRO III VIA BLUETOOTH

MODULE DE CONNEXION BLUETOOTH THITRONIK®

CA9220



- Commande du système d'alarme par smartphone
- Ouverture/fermeture centralisée du véhicule par smartphone

52 x 25 x 56 cm 72 g



Pro-finder



Pilotage via Smartphone



WiPro III



DONNÉES TECHNIQUES

Alimentation en tension	12/24V
Consommation de courant	env. 4 mA
Liaison radio	BLUETOOTH® 5.0 low energy
Autonomie	env. 10m (champ libre)
Nombre des appareils pouvant être couplés	8
Plage de température	-20 à +80°C
Interfaces	2 x RJ10 (entrée pour WiPro III (safe.lock) et Pro-finder)



MADE IN GERMANY



## GÉOLOCALISATION AUTOMATIQUE CONTRÔLE VIA L'APPLICATION



### PRO-FINDER THITRONIK®

CA9200

CA9250 - Avec carte Sim Domotec

- Alarme et message d'état par SMS
- Facile à installer
- Activation/désactivation de l'alarme à distance
- Vous pouvez à tout instant envoyer un SMS ou faire une demande en appuyant sur l'icône de l'application pour demander les données de position actuelle de votre véhicule. En tant qu'utilisateur de smartphone, vous recevrez ces données sous forme d'un lien vers l'application de carte.
- La référence CA9250 est livrée avec une carte SIM DOMOTEC M2M multiopérateur. **La souscription de l'abonnement se fera directement auprès de DOMOTEC.**

Nouveau!

3 ANS GARANTIE



100 x 33 x 68 mm 110 g

### DONNÉES TECHNIQUES

Alimentation en tension	12/24 V
Consommation d'énergie Transmission	env. 40 mA
Consommation en mode veille	env. 16-25 mA
Fréquence d'émission	2G/3G/4G
Nombre des numéros d'appel	jusqu'à 10
Interface	RJ10 (entrée pour WiPro)
Sorties	2x collecteurs ouverts (max. 0,5 A)

### CONSEILS D'EXPERTS

#### CONFIGURATEUR THITRONIK

→ Pour un système de sécurité parfaitement adapté !



Le configurateur Thitronik est LA solution ! Il vous guidera pour le choix du modèle d'alarme et toutes les options proposées par Thitronik (détecteurs de gaz, GPS, boucle de câbles...)

### ANTENNE GSM EXTERNE THITRONIK®

CA9230

Permet d'amplifier la connexion de téléphonie mobile sécurisée pour le PRO-FINDER, même en cas de faible réception.

- Pour une connexion mobile fiable

3 ANS GARANTIE



56 x 56 x 10 mm 600 g

### ANTENNE GPS PRO THITRONIK®

CA9240

Assure la réception de données de localisation dans les messages d'alarme et rapports d'état, et sert de complément à l'antenne GPS interne

- Excellente réception garantie

3 ANS GARANTIE



35 x 67 x 15 mm 200 g

### APPLICATION THITRONIK®

- Aide à surveiller le système d'alarme WiPro III et le Pro-finder via un smartphone.
- Permet d'activer ou de désactiver les fonctions importantes des modules par SMS et d'être alerté s'il y a un déclenchement d'alarme ou un déplacement imprévu du véhicule.
- Gratuite, simple et ergonomique



### DISPOSITIF DE DÉSACTIVATION THITRONIK®

CA9210

Permet de couper à distance le moteur en cas de vol du véhicule.

Uniquement en combinaison avec le PRO-FINDER. Utilisation du configurateur sur le site THITRONIK.DE obligatoire pour s'assurer de la compatibilité avec le porteur.

3 ANS GARANTIE



28 x 64 x 32 mm 600 g

### THITRONIK® KEYSTRAP BRACELET NFC

CA9530

Le bracelet NFC permet via le module NFC de désactiver votre alarme WiIPRO III. Il est le compagnon pratique des sportifs.



3 ANS GARANTIE

244 x 64 x 7 mm 20 g

**PRISE G.A.S. « ALL-IN-ONE »  
THITRONIK®****CA9360**

Détecteur de gaz connectable sur prise allume-cigare

Équipement indépendant

**3 ANS GARANTIE**

116 x 30 x 24 mm 50 g

**DÉTECTEUR GAS  
THITRONIK®****CA9331****Nouveau!**

Détecte les plus infimes traces de propane/butane ou de gaz narcotiques et renforce ainsi le degré de sécurité du véhicule

- Sirène interne de 88 db
- Alimentation 12V ~ 15 mA
- Remplace le CA9330
- Équipement indépendant

**3 ANS GARANTIE**

30 x 88 x 26 mm 35 g

**DÉTECTEUR DE FUMÉE RADIO  
THITRONIK®****CA9370****Nouveau!**

Détecteur de fumée sans fil connectable à la centrale WIPRO III Thitronik

- Fonctionnement sur pile (non remplaçable) d'une durée de vie de 10 ans
- Possède une sirène interne de 85 db
- Possibilité de le poser seul

**3 ANS GARANTIE**

ø 50,8 x 42,5 mm 64 g

**DÉTECTEUR GAS CONNECT  
THITRONIK®****CA9321****Nouveau!**

Détecteur de gaz lourds (Butane, propane, gaz anesthésiants), à placer à 10 cm du sol, à connecter à la centrale WiPro III Thitronik.

- Alimentation 12V.
- Remplace le CA9320 en 2025

**3 ANS GARANTIE**

30 x 88 x 26 mm 35 g

**MODULE NFC  
THITRONIK®****CA9500**

Permet d'activer et de désactiver l'alarme via un accessoire compatible NFC. Compatible avec les centrales WiPro III Safe lock, WiPro III et WiPro Easy

**3 ANS GARANTIE**

89 x 195 mm 100 g

**DÉTECTEUR DE GAZ  
RADIO 868 THITRONIK®****CA9320**

Détecteur de gaz compatible avec la centrale WiPro III

**3 ANS GARANTIE**WIPRO III  
COMPATIBLE

100 x 38 x 27 mm 60 g

**CARTE NFC  
THITRONIK®****CA9510**

Carte NFC permettant d'activer et de désactiver l'alarme à proximité

**3 ANS GARANTIE**

85 x 54 x 1 mm 5 g

**TAGS NFC THITRONIK®****CA9520**

Le porte clés Thitronik permet d'activer ou désactiver son alarme via le module NFC Thitronik.

**3 ANS GARANTIE**

55 x 30 x 3 mm 7 g





**NOUVELLE GÉNÉRATION DE SYSTÈMES DÉTECTION DES GAZ LOURDS ET GAZ LÉGERS DISCRET ET FACILE À INSTALLER**



GAS PRO III est un système de détection de gaz modulaire avec sirène, destiné au montage fixe dans votre véhicule

**Disponible en deux configurations de base :**

- avec détecteur de gaz liquide (Butane, Propane, anesthésiant) intégré => GAS PRO III
- ou avec détecteur de CO intégré => GAS PRO III CO

**DÉTECTEUR DE GAZ GAS PRO III THITRONIK® CA9300**



Le GAS PRO III détecte les fuites de gaz lourds (butane et propane) et vous avertit en cas de détection de gaz anesthésiants.

- Contient une alarme puissante de 94 dB



56 x 56 x 10 mm 600 g

**DÉTECTEUR DE GAZ GAS PRO III CO THITRONIK® CA9310**



Le GAS PRO III détecte le monoxyde de carbone et vous avertit avant que cela ne puisse présenter un danger.

- Contient une alarme puissante de 94 dB



56 x 56 x 10 mm 600 g

**OPTION CAPTEUR CO GAS PRO III THITRONIK® CA9340**



- À placer en position haute connecté à une centrale GAS PRO III THITRONIK®
- Permet de détecter les gaz légers
- Idéal avec GAS PRO III



52 x 32 x 15 mm 50 g

**OPTION CAPTEUR GAZ LOURDS GAS PRO III THITRONIK® CA9350**



- À placer en position basse connecté à une centrale GAS PRO CO III THITRONIK®
- Permet de détecter les fuites de Butane Propane et une contamination aux gaz anesthésiants
- Idéal avec GAS PRO III CO



20 x 20 x 3 mm 66 g

**CONSEILS D'EXPERTS**

**→ Pour toutes les situations et tous les véhicules**

Le système THITRONIK GAS PRO III est une centrale gaz complète qui s'adapte à toutes les situations et à tous les types de véhicule.

Exemple : Dans le cas où il n'y a pas d'autres possibilités que de poser la centrale en partie basse du véhicule, il sera nécessaire de poser la centrale GAS PRO III gaz lourds ainsi que le capteur CO GAS PRO (Figure 1) et inversement si vous installez la centrale en position haute (Figure 2).

FIGURE 1

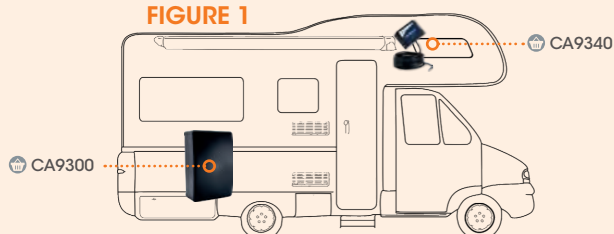
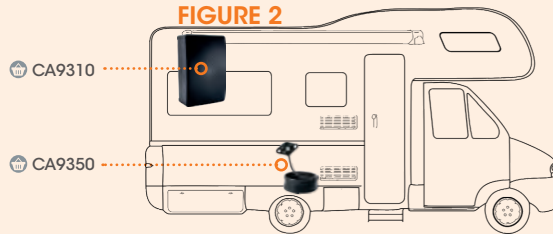

FIGURE 2





## L'ALARME INFRASON PAR ANTARION

Antarès Diffusion présente l'ALARM-DETECT sous son nouveau look !

L'alarme SX1 a été modifiée afin d'apporter des améliorations à sa précédente version. Alarm-Detect reste mobile, sans pose, sans paramétrage, et détecte toujours les intrusions avant qu'elles n'aient lieu !



**NI INSTALLATION,  
NI PARAMÉTRAGE  
ALARME MOBILE**

**ALARM-DETECT SX1 PRO+**

**CA3400**

- La seule alarme du marché **ne nécessitant ni installation, ni paramétrage**
- **Compatible avec la totalité des véhicules**, toutes générations confondues
- **Alarme mobile** pouvant être transportée très facilement dans sa mallette
- Batterie intégrée : **3 à 4 jours d'autonomie** lorsque l'alarme est active
- Possibilité de laisser brancher en permanence l'alarme au 12V / 230V

*Nouvelle version!*

**2 ANS GARANTIE**

*Aucune installation  
Aucun paramétrage*



20 x 19 x 7,5 cm 2,5 kg

*Alimentation 12/230V*

*Livrée avec  
2 télécommandes*

### CONSEILS D'EXPERTS

#### L'EFFICACITÉ ALARM-DETECT

**→ N'attendez plus l'effraction !**

Alarm-Detect sécurise tous types de véhicules / pièces / appartements jusqu'à 60 m<sup>2</sup>.

Grâce à la technologie infrason, aucune installation ni paramétrage n'est nécessaire : **sécurisez votre véhicule en seulement quelques secondes.**

**Vivez dans votre véhicule** tout en activant l'alarme sans risquer de déclenchements intempestifs.

**N'attendez plus l'effraction !**

Alarm-Detect est également capable de détecter l'effraction AVANT qu'elle ait lieu, en détectant tout contact douteux sur le véhicule (jets de pierres, tentative de porte arrachée...)



*Appel/SMS en option  
(Voir p.129)*



## OPTIONS ALARM-DETECT

Plusieurs options sont disponibles afin de rendre l'alarme Alarm-Detect encore plus performante.

Transmetteur téléphonique, capteur de base, contacteur volumétrique, capteur infrarouge... **construisez votre propre alarme !**

 MADE IN GERMANY

 **ALARM-DETECT**

**2 ANS GARANTIE**

**Nouveau!**

### TRANSPONDEUR TÉLÉPHONIQUE SX1 PRO+ CA3111

- Permet de recevoir des appels/SMS lorsque l'alarme se déclenche
- Compatible uniquement avec l'Alarm-Detect SX1 PRO+
- Fonctionne avec une carte SIM (non fournie)
- Écran digital et touches tactiles
- Paramétrage rapide et facile
- Livré avec deux télécommandes
- 8 heures d'autonomie



 159 x 100 x 13 mm  156 g



 58 x 35 x 12 mm  18 g

### CAPTEUR DE BASE ALARM-DETECT SX1 PRO+ CA3110

- Compatible uniquement avec l'alarme SX1 PRO+
- Nécessaire uniquement pour l'installation et l'utilisation de certains accessoires de l'Alarm-Detect (contacteur magnétique, détecteur infra-rouge et détecteur distant)
- Fonctionne avec une carte SIM (non fournie)
- Écran digital et touches tactiles
- Paramétrage rapide et facile
- Livré avec deux télécommandes
- 8 heures d'autonomie



 6,5 x 12 x 2,5 cm  150 g

**2 ANS GARANTIE**

### SIRÈNE UNIVERSELLE SX1 PRO+ ET SX2 CA3001

- Sirène pour SX1 PRO+ et SX2



 5 x 5 x 5 cm  60 g

**2 ANS GARANTIE**

### DÉTECTEUR INFRAROUGE UNIVERSEL CA3140

- Permet de sécuriser un espace de nuit
- Compatible avec SX1 PRO+ et SX2
- Liaison sans fil, fonctionne sur pile CR2 3V fournie
- **Nécessite l'installation d'un capteur de base Alarm-Detect**



 9 x 6 x 3 cm  100 g

**2 ANS GARANTIE**

### DÉTECTEUR DISTANT UNIVERSEL CA3130

- Capteur volumétrique distant
- Compatible avec SX1 PRO+ et SX2
- **Nécessite l'installation d'un capteur de base Alarm-Detect**



 11,7 x 7,2 x 2,4 cm  343 g

**2 ANS GARANTIE**

### TÉLÉCOMMANDE SX1 PRO+ CA3301

- Télécommande additionnelle



 5,4 x 2,9 x 1,4 cm  23 g

**2 ANS GARANTIE**

# ANTARION

+ DE RÉFÉRENCES SUR  
NOTRE SITE INTERNET



Gamme complète  
de SOLUTIONS GPL



4 FORMATS  
DISPONIBLES



AU CHOIX :  
AFFICHAGE MÉCANIQUE,  
BLUETOOTH OU DÉPORTÉ



KIT 4 ADAPTEURS  
EUROPE



NORME  
ECE R67-01



NOMBREUX ACCESSOIRES  
DISPONIBLES



SOLUTIONS  
MODULABLES

# GAZ - CONFORT THERMIQUE



## GPL

Bouteilles de GPL CAMPKO .....	p. 134
Accessoires GPL CAMPKO .....	p. 135
Kits adaptateurs Europe .....	p. 136
Kit GPL CAMPKO .....	p. 138
Accessoires GPL TRUMA .....	p. 139



## CLIMATISEURS ET RAFRAÎCHISSEURS

<b>Nouveau!</b> Climatiseur EXTRA CLIMA.....	p. 140
<b>Nouveau!</b> Climatiseur BREEZONIC EBERSPÄCHER.....	p. 141
Climatiseur portable ECOFLOW .....	p. 149
<b>Nouveau!</b> Rafraîchisseurs d'air VIESA & EBERSPÄCHER .....	p. 142
<b>Nouveau!</b> Lanterneaux motorisés MAXXFAN & EXTRA FAN .....	p. 143
Lanterneaux QUIPON .....	p. 144
<b>Nouveau!</b> Lanterneaux EXTRA VENT.....	p. 144
<b>Nouveau!</b> Lanterneaux ANTARION .....	p. 145



## GLACIÈRES

<b>Nouveau!</b> Glacières à compression ANTARION .....	p. 146
Glacières ECOFLOW .....	p. 148



## CHAUFFAGE

Chauffages AUTOTERM .....	p. 150
---------------------------	--------



## Système GPL CAMPKO

Campko est une **marque spécialisée** dans la fabrication et le développement de systèmes pour l'**alimentation mobile en gaz des véhicules de loisirs**.

Les produits Campko répondent à **toutes les normes de sécurité** nécessaires et **garantissent un niveau de qualité élevé**.



**DÉMONTAGE DU COLLIER DE LA BOUTEILLE POSSIBLE**  
**OPTION BLUETOOTH DISPONIBLE**  
**INDICATEUR MÉCANIQUE INTÉGRÉ SUR LA BOUTEILLE**



**CAMPKO**<sup>®</sup>  
for a save gas supply

**Norme ECE R67-01**

### BOUTEILLES GPL CAMPKO

15 litres - 6,2 kg

22 litres - 9,2 kg

30 litres - 12,5 kg

36 litres - 15,1 kg

GC1015

GC1022

GC1030

GC1036



Dim. sans arceau 30x30x35 cm 12 kg

Dim. sans arceau 30x30x45 cm 15 kg

Dim. sans arceau 30x30x55 cm 17 kg

Dim. sans arceau 30x30x65 cm 19 kg

### CONSEILS D'EXPERTS

#### LARGE GAMME DE BOUTEILLES DE GAZ CAMPKO

Campko vous propose une gamme de 4 bouteilles de contenances différentes afin de répondre au mieux à votre besoin. Il est possible d'installer deux bouteilles Campko ensemble (voir accessoires page 135).

A l'aide de son indicateur mécanique intégré, vous aurez la possibilité de consulter à tout moment le niveau de remplissage de votre bouteille.



## JAUGE BLUETOOTH MOPEKA PRO



Sans support de fixation  
Avec support de fixation

GC2050  
GC2053

- Jauge aimantée, à placer sous la bouteille GPL
- Permet de visualiser le niveau de la bouteille GPL via un smartphone
- Application gratuite, disponible sur Android et IOS



70 x 70 x 10 mm 70 g

## AFFICHEUR + JAUGE BLUETOOTH MOPEKA PRO



GC2051

- Permet de visualiser le niveau de la bouteille GPL via un smartphone ET l'afficheur physique
- Communication Bluetooth entre l'afficheur et la jauge aimantée
- Application gratuite, disponible sur Android et IOS

75 x 45 x 15 mm 24 g



70 x 70 x 10 mm 120 g

## LYRES DE SORTIE DROITE

0,5 M GC0005  
1 M GC0010  
1,5 M GC0015



- Lyre permettant de raccorder la boîte de transfert à la bouteille GPL
- Permet également de relier deux bouteilles GPL entre elles
- 3 longueurs disponibles

Norme ECE R67-01



GC0005 30 x 515 x 30 mm 300 g  
GC0010 30 x 1 000 x 30 mm 500 g  
GC0015 30 x 1 520 x 30 mm 700 g

## LYRES DE SORTIE 90°

0,5 M GC0105  
1 M GC0110  
1,5 M GC0115



- Lyre permettant de raccorder la boîte de transfert à la bouteille GPL
- Permet également de relier deux bouteilles GPL entre elles
- 3 longueurs disponibles



GC0105 30 x 515 x 30 mm 300 g  
GC0110 30 x 1 000 x 30 mm 500 g  
GC0115 30 x 1 520 x 30 mm 700 g

Norme ECE R67-01



**BOITES DE TRANSFERT  
SORTIE DROITE**

Noire GC2010  
Blanche GC2020



- Permet le remplissage facile de votre bouteille GPL depuis l'extérieur de votre véhicule
- Ne nécessite pas l'ouverture de la soute
- Existe en noir ou blanc

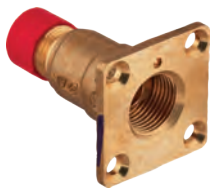

45 x 45 x 65 mm 230 g

**BOITES DE TRANSFERT  
SORTIE 90°**

Noire GC2011  
Blanche GC2021



- Permet le remplissage facile de votre bouteille GPL depuis l'extérieur de votre véhicule
- Ne nécessite pas l'ouverture de la soute
- Existe en noir ou blanc



45 x 45 x 65 mm 230 g

**Norme ECE R67-01**

**KITS 4 ADAPTATEURS EUROPE**

GC2040



- Kit livré avec 4 adaptateurs :
  - Adaptateur DISH
  - Adaptateur ACME
  - Adaptateur BAYONET
  - Adaptateur EURONOZZLE
- Permet de faire le plein de GPL dans tous les pays d'Europe
- Également disponible à l'unité :
  - GC2044 - Adaptateur DISH
  - GC2041 - Adaptateur ACME
  - GC2043 - Adaptateur BAYONET
  - GC2042 - Adaptateur EURONOZZLE

140 x 220 x 60 mm 780 g



**Norme ECE R67-01**

**TABLEAU INDICATIF ADAPTATEURS GPL**

GC2041	GC2043	GC2042	GC2044
Adaptateur ACME	Adaptateur BAYONET	Adaptateur EURONOZZLE	Adaptateur DISH
Luxembourg	Norvège	Espagne	France
Belgique	Danemark	Portugal	Italie
Royaume-Uni	Pays-Bas		Les autres pays Européens
Irlande	Royaume-Uni		
Suisse	Espagne		
Allemagne			
Autriche			





## SUPPORT MURAL AVEC SANGLES CAMPKO

GC2070



- Support livré avec les sangles pour fixer les bouteilles de gaz
- Bouteille jusqu'à Ø 300 mm
- Compatible avec toutes les bouteilles GPL Campko



365 x 215 x 50 mm 2,4 kg

## FILTRE À GAZ TRUMA

GC2032



- Filtre jusqu'à 99.9% des aérosols et protège l'installation de gaz ainsi que tous les appareils à gaz
- Les coussins filtrants permettent une utilisation prolongée du filtre
- Peut être ouvert rapidement sans outil afin de contrôler ou remplacer le coussin filtrant
- Compatible avec systèmes Butane / Propane / GPL
- Montage simple et rapide
- Filetage 20 x 1.5 (G.13)



Norme ECE R67-01

90 x 55 x 55 mm 380 g

## CARTOUCHE POUR FILTRE À GAZ TRUMA

GC2033



- Compatible avec filtre à gaz Truma uniquement



25 x 45 x 25 mm 8 g

## COUSSINS FILTRANTS DE REMPLACEMENT TRUMA

GC2034



- Vendus par 10 pièces



## RACCORD T POUR MONTAGE DE 2 BOUTEILLES CAMPKO

GC2060



55 x 65 x 25 mm 140 g

## ADAPTATEUR COUDÉ 90° CAMPKO

GC2061



40 x 50 x 25 mm 111 g

Norme ECE R67-01



## Kits GPL complets CAMPKO

Chaque kit GPL complet Campko comprend :

- 1 bouteille de gaz GPL Campko de 30 litres
- 1 boîte de transfert
- 1 lyre de 0,5 m, 1 m ou 1,5 m au choix
- 1 filtre à gaz Truma
- 1 kit de 4 adaptateurs pour pouvoir remplir la bouteille dans tous les pays d'Europe



### KIT GPL 30L LYRE DE 0,5 M

GC3005

### KIT GPL 30L LYRE DE 1 M

GC3010

### KIT GPL 30L LYRE DE 1,5 M

GC3015



Norme ECE R67-01



### CONSEILS D'EXPERTS

#### KITS GPL COMPLETS CAMPKO

Le kit GPL Campko contient tout ce dont vous avez besoin pour l'installation d'une bouteille de 30 litres.

Il existe **3 références différentes avec 3 tailles de lyre** pour pouvoir vous adapter à la configuration de chaque véhicule.

**TRUMA MONO CONTROL CS**
**GC4010**

Le Truma MonoControl CS de nouvelle génération est un détendeur 30 mBar pour une bouteille avec capteur de chocs haute sécurité pour le camping-car ou fourgon aménagé.

- Détecteur de chocs
- Réinitialisation simple du détecteur de chocs
- Montage vertical ou horizontal
- Butane/propane et GPL



106 x 101 x 102 mm 500 g

**TRUMA DUO CONTROL VERTICAL CS**
**GC4020**

Le détendeur Truma DuoControl VERTICAL CS vous permet de raccorder deux bouteilles de gaz dans votre camping-car ou votre caravane.

Le système bascule automatiquement sur la deuxième bouteille de gaz lorsque la bouteille de service est vide.

- Détecteur de chocs
- Réinitialisation simple du détecteur de chocs
- Butane/propane et GPL



184 x 96 x 103 mm 900 g

**TRUMA DUO CONTROL HORIZONTAL CS**
**GC4030**

Le détendeur Truma DuoControl HORIZONTAL CS vous permet de raccorder deux bouteilles de gaz dans votre camping-car ou votre caravane.

Le système bascule automatiquement sur la deuxième bouteille de gaz lorsque la bouteille de service est vide.

- Détecteur de chocs
- Réinitialisation simple du détecteur de chocs
- Butane/propane et GPL



104 x 158 x 116 900 g

**LYRE HP CS TRUMA**

La lyre haute pression TRUMA avec sécurité de rupture est à installer entre la bouteille de gaz et le détendeur TRUMA CS dans le camping-car.

- Disponible en longueur 45 et 75 cm avec raccord côté bouteille type G2 (standard français) et sortie classique 20 x 1.5

RÉFÉRENCE	TAILLE (en cm)	POIDS (en g)
45 cm -  GC4045	42 x 2	292
75 cm -  GC4075	75 x 2	365





## Climatiseur EXTRA CLIMA

Le climatiseur EXTRA CLIMA est très puissant avec une **capacité de refroidissement de 2 650 W** et une **capacité de chauffage de 2 500 W**. Il maintient ainsi la chaleur ou le froid selon les besoins. Le diffuseur d'air installé à l'intérieur mesure seulement 4,9 cm de haut.

Ce climatiseur dispose de sorties d'air à grand volume qui lui confère un **haut niveau d'efficacité et de hautes performances**. Le climatiseur EXTRA CLIMA dispose également d'un filtre à air intégré et régule l'humidité.

Son fonctionnement est **silencieux** (42dB à 53dB) et son utilisation est **très facile** grâce la barre de commande tactile et sa télécommande .

### CLIMATISEUR 2 650 W EXTRA CLIMA

FR2700

**Nouveau!**



- Tension de fonctionnement : 220 - 240 V
- Consommation électrique en mode refroidissement : 5 A / 1 150 W
- Consommation électrique en mode chauffage : 5 A / 1 150 W
- Dimensions intérieures (L x H x P) : 485 x 49 x 610 mm
- Découpe du toit (L x P) : 400 x 400 mm
- Télécommande fournie
- Capacité de refroidissement : 2 650 W
- Capacité de chauffage : 2 500 W
- **Démarrage progressif**
- Fonctionnement silencieux : 42 dB à 53 dB
- Longueur de véhicule recommandée : 8 m maximum



485 x 610 x 49 mm 2,7 kg



108 x 28 x 72 cm 34,9 kg





# Climatiseurs BREEZONIC EBERSPÄCHER

La technologie innovante de l'onduleur garantit un **fonctionnement silencieux**, ainsi qu'une **faible consommation d'énergie**.

Les unités ont été développées pour une efficacité maximale, avec **huit modes de fonctionnement**, s'adaptant parfaitement à vos besoins individuels de confort dont un mode nuit pour un **fonctionnement silencieux pendant le sommeil**.

Différentes options de contrôle existent via l'écran tactile sur le panneau intérieur, l'application (via Bluetooth), la télécommande (en option), pour un pilotage en toute simplicité !

**Nouveau!**



## CLIMATISEURS BREEZONIC EBERSPÄCHER

- Fonctionnement silencieux
- Pilotage via l'application gratuite
- Faible consommation
- Design très plat 25 cm
- Mode nuit pour un fonctionnement plus silencieux
- Mode Eco pour une consommation plus faible

105 x 70 x 25 cm

## TÉLÉCOMMANDE POUR CLIMATISEUR BREEZONIC EBERSPÄCHER FR1001

- Commandable en option

105 x 70 x 25 cm



	BREEZONIC PERFORMANCE	BREEZONIC PERFORMANCE +
Référence	FR1250	FR1350
Tension de fonctionnement	230 V	230 V
Capacité de refroidissement	2 500 W	3 600 W
Puissance calorifique	2 400 W	3 500 W
Consommation en mode refroidissement	4,34 A / 999 W	6,38 A / 1 468 W
Consommation en mode chauffage	4,11 A / 946 W	5,89 A / 1 355 W
Réfrigérant	R32	R32
Découpe du toit	36 x 36 cm / 40 x 40 cm	36 x 36 cm / 40 x 40 cm
Poids	32 kg	35,5 kg





**GRANDE AUTONOMIE  
VENTILATION SILENCIEUSE  
PROGRAMMABLE, 25 VITESSES,  
PLUS LÉGER, CONSOMMATION MINIME**



## Complet

Plafonnier esthétique  
rétro-éclairé  
Télécommande infra-rouge



## RAFRAÎCHISSEUR D'AIR ÉCOLOGIQUE HOLIDAY X VIESA

**FR001**

- Fonctionne aussi bien en roulant qu'à l'arrêt
- **Alimentation en 12 V**, sans utilisation de gaz ou de produits nocifs
- Débit d'air 1 200 m<sup>3</sup>/h
- Consommation électrique 16 W/h
- Consommation d'eau de 0,5 à 1,5 l/h
- Système de protection de batteries
- Se monte sur des lanterneaux de 40 x 40 cm
- Épaisseur de toit compatible de 25 à 65 mm

64 x 63 x 20 cm 11,3 kg



## Confort

Affichage LCD  
Indicateur de T°C



## RAFRAÎCHISSEUR D'AIR EBERCOOL G4.5

**FR0020**



- Très faible consommation d'énergie (1,3 à 10 A)
- **Alimentation en 12 V**, sans utilisation de gaz ou de produits nocifs
- Débit d'air 800 m<sup>3</sup>/h
- Faible consommation d'eau
- 8 vitesses de ventilation
- Agréable sensation de fraîcheur
- Fonctionnement très silencieux
- Fonctionne aussi bien en roulant qu'à l'arrêt
- La protection intégrée contre les sous-tensions empêche la batterie de se décharger
- Livré avec un kit d'installation adapté pour les lanterneaux de toit 40 x 40 cm



86 x 79 x 24 cm 17 kg



## Lanterneaux MAXXFAN DELUXE

Les lanterneaux motorisés Maxxfan Deluxe sont équipés d'un **puissant ventilateur 12V** à installer sur le toit du véhicule.

Motorisé, le lanterneau se soulève et s'abaisse pour faire passer un maximum d'air à l'intérieur du véhicule.

L'utilisation peut se faire manuellement ou automatiquement via le thermostat à l'aide de la télécommande qui déclenchera l'allumage en fonction de la température que vous aurez définie !

- Fonctionne en **roulant et par temps de pluie**
- Commande à distance avec **télécommande**
- Ouverture et fermeture électrique du dôme
- Ventilation forcée (aspiration et expiration), **10 vitesses**
- **Moustiquaire** interne amovible



### LANTERNEAUX MOTORISÉS MAXXFAN DELUXE

- Transparent LT1000
- Noir LT1100
- Blanc LT1200

- Puissance max : 48 W
- Consommation de 0,2 Ah à 2,3 Ah
- Débit d'air : 26 m<sup>3</sup>/minute



*Occultant\**

\* en option, voir site internet

58,5 x 41,7 x 12,7 cm 6 kg

### CONSEILS D'EXPERTS

#### UNE INSTALLATION SIMPLE ET EFFICACE !

Côté installation, là aussi c'est simple et efficace : les dimensions d'encastrement de **40 x 40 cm** permettent de remplacer un lanterneau classique très simplement.

**Réversible**, il travaille soit en extraction soit en aspiration pour faire circuler l'air à l'intérieur du véhicule.

### LANTERNEAU MOTORISÉ EXTRA FAN

LT2000



**extra** FAN

- **Moustiquaire et store plissé occultant intégrés**
- Puissance maximale : 24 W
- Consommation en 12 V : 1.6 A
- Débit d'air : 25 m<sup>3</sup> / Min
- Gestion de la vitesse du ventilateur, de la direction de rotation, de l'ouverture et de la fermeture via une télécommande fournie
- Couleur : transparent

*Nouveau!*



58,5 x 41,7 x 12,7 cm 6 kg



# Quipon

## LANTERNEAU QUIPON SKY

40 X 40 CM

FL4040



- Simple vitrage
- Store plissé occultant et moustiquaire
- Épaisseur du toit 20 - 50 mm
- Angle d'ouverture 80°
- Aération permanente : NON



49 x 49 x 11 cm 4,1 kg

## LANTERNEAU QUIPON SKY

50 X 70 CM AVEC LEDS

FL7050



- Double vitrage
- Store plissé occultant et moustiquaire
- Épaisseur du toit 25 - 60 mm
- Éclairage LED 10-15V
- Angle d'ouverture 70°
- Aération permanente : OUI



78 x 53 x 13 cm 5 kg

## LANTERNEAU EXTRA VENT

40 X 40 CM

LT4040



- Double vitrage
- Ouverture à barre
- Store occultant plissé et moustiquaire
- Épaisseur du toit 28 - 50 mm
- Aération permanente : NON

**Nouveau!**



49 x 49 x 11 cm 4,1 kg

## LANTERNEAU EXTRA VENT

50 X 70 CM

LT5070



- Double vitrage
- Ouverture à barre
- Store occultant plissé et moustiquaire
- Épaisseur du toit 25 - 60 mm
- Eclairage LED intégré
- Aération permanente : OUI

**Nouveau!**



78 x 53 x 13 cm 5 kg

**extra**





# ANTARION

## LANTERNEAU ANTARION 40 X 40 CM

FL4041



- Double vitrage
- Ouverture à barre
- Store occultant plissé et moustiquaire
- Épaisseur du toit 20 - 50 mm
- Aération permanente : OUI

**Nouveau!**



52 x 52 x 9,1 cm 4,9 kg

## LANTERNEAU ANTARION 50 X 70 CM

FL7051



- Double vitrage
- Ouverture à barre avec soutien par compas
- Store occultant plissé et moustiquaire
- Épaisseur du toit 25 - 60 mm
- Aération permanente : OUI

**Nouveau!**



83,3 x 64,2 x 10 cm 8 kg

### CONSEILS D'EXPERTS

#### LA GAMME DE PRODUITS ANTARION ÉVOLUE !

nous avons sélectionné des lanternes qui s'adaptent aux campings-cars, fourgons et caravanes du marché.

Ce modèle fonctionne avec **ouverture à barre de levage** ainsi qu'une **assistance à vérin à gaz**. Son cadre intérieur comprend un **rideau occultant type store plissé et une moustiquaire**.

Afin d'assurer une isolation thermique, notre gamme est en **double vitrage résistant aux UV** pour une utilisation parfaite en toute saison.

**Idéal pour un remplacement ou un aménagement.**



## Gamme de glacières ANTARION

### La gamme de produits Antarion refroidit !

Découvrez nos **glacières à compression** qui permettent de voyager sereinement tout en conservant vos aliments.

L'avantage d'un compresseur est que la capacité de refroidissement ne dépend pas de la température extérieure, mais de la température demandée sur l'**interface LCD**.

Leur **fabrication de haute qualité**, leur boîtier robuste et leurs **poignées ergonomiques rétractables** les rendent parfaites pour tous types de voyages et d'utilisations.

Le réglage de la température est **facile grâce à l'affichage numérique**.

### GLACIÈRES À COMPRESSION ANTARION

25 LITRES - FG1025

35 LITRES - FG1035

45 LITRES - FG1045



- Contrôle de la température à l'aide de l'interface LCD intuitive
- Hauteur compatible avec une bouteille de 1.5 litres
- Grande mobilité grâce à sa poignée et ses roulettes
- Adaptateurs 12/24 V et 230 V fournis
- Consommation de 30-50 W



45L VOLUME

Nouveau!

70,2 x 45,8 x 44,5 cm 15,5 kg



35L VOLUME

Nouveau!

54 x 37,9 x 45,5 cm 12 kg

### CONSEILS D'EXPERTS

#### GAMME DE GLACIÈRES ANTARION

Notre gamme de glacières à compression s'adapte facilement à tous types de véhicules ou d'utilisation grâce au connecteur 12V/24V et transformateur de courant 230 V fournis.

25L VOLUME

Nouveau!



48 x 32,9 x 42,5 cm 10,5 kg



# Glacières à compression ANTARION

La glacière Antarion est équipée d'un compresseur offrant d'**excellentes performances de réfrigération**.

Sa poignée télescopique et sa paire de roues la rend **facile d'utilisation et robuste**.

Un emplacement est prévu pour insérer une batterie lithium amovible, offrant **jusqu'à 6 heures d'autonomie**. La batterie pourra être rechargée via **une prise 12V ou une prise secteur**.

# ANTARION

## GLACIÈRE À COMPRESSION 30L ANTARION

Sans batterie FG1030

Avec batterie FG1031



- Capacité : 30 litres
- Température : - 20°C à 20°C
- Afficheur LED avec port USB 5V 1A
- 12V/24 V et 230 V transformateur fourni
- Possibilité de mettre une batterie amovible

**Nouveau!**



61 x 37,80 x 37,5 cm 12,8 kg

## GLACIÈRE À COMPRESSION 40L ANTARION

Sans batterie FG1040

Avec batterie FG1041



- Capacité : 40 litres
- Température : - 20°C à 20°C
- Afficheur LED avec port USB 5V 1A
- 12V/24 V et 230 V transformateur fourni
- Possibilité de mettre une batterie amovible

**Nouveau!**



61 x 37,80 x 48 cm 14 kg

## GLACIÈRE À COMPRESSION 50L ANTARION

Sans batterie FG1050

Avec batterie FG1051



- Capacité : 50 litres
- Température : -20°C à 20°C
- Afficheur LED avec port USB 5V 1A
- 12V/24 V et 230 V transformateur fourni
- Possibilité de mettre une batterie amovible

**Nouveau!**



61 x 37,80 x 55 cm 14,7 kg

## BATTERIE POUR GLACIÈRE À COMPRESSION ANTARION

FG1000



- Capacité de la batterie : 15.6Ah / 173,16 Wh.
- Jusqu'à 6 heures d'autonomie

**Nouveau!**



132 x 90 x 78 cm 1,05 kg



## Glacière ECOFLOW

La glacière EcoFlow est le **premier réfrigérateur, congélateur et machine à glaçons portable 3 en 1 !**

Équipées d'un séparateur amovible et d'un contrôle indépendant de la température, les deux sections peuvent réfrigérer et congeler à une température comprise entre 10 °C et -25 °C.

Steak, fromage ou boissons non alcoolisées... peu importe le contenu que vous souhaitez stocker, l'appareil change de forme pour répondre à vos besoins.

La machine à glaçons intégrée est équipée d'un puissant compresseur de 120 W qui permet d'obtenir **18 glaçons en 12 minutes !**

Pour tous les bons moments de votre voyage, pimentez-les avec des sodas bien frais.

Conçue pour une portabilité maximale, la glacière EcoFlow **peut être alimentée par la batterie rechargeable** et ne nécessite aucun câble.



**38 LITRES DE CAPACITÉ  
FABRICATION DE 18 GLAÇONS  
EN SEULEMENT 12 MINUTES !**

# ECO FLOW



### GLACIÈRE 38 LITRES ECOFLOW

Sans batterie EF4210

Avec batterie EF4200

- Capacité de 38 litres
- Température de -25 °C à 10 °C
- Bluetooth et Wi-Fi
- Écran de gestion LCD
- Port USB
- Fabrique 18 glaçons en seulement 12 minutes
- Compresseur 120 W en mode Max et 80 W en Éco
- Possibilité de mettre une batterie amovible et de brancher un panneau solaire en direct

Sans batterie - 85 x 38 x 44 cm 23 kg

### ALERTE NOUVEAUTÉS

Retrouvez toutes nos nouveautés 2025 sur notre site internet



### ROULETTES ET POIGNÉE POUR GLACIÈRE ECOFLOW

EF4230



- Levier amovible
- Jeu de 2 roulettes



### BATTERIE POUR GLACIÈRE ECOFLOW

EF4220



- Capacité de 298 Wh
- Autonomie estimée 24 h en réfrigération et 10 h en congélation
- Port USB-C



24,5 x 9,2 x 6,8 cm 1,8 kg



## Climatiseur portable ECOFLOW

Le climatiseur portable EcoFlow WAVE 2 fonctionne en 220V uniquement. C'est le climatiseur portable **le plus puissant du marché** pour sa taille, avec une capacité de refroidissement de 5 100 BTU (environ 1 800 W). Climatiseur **réversible**, puissance de chauffage de 6100 BTU.

EN OPTION : Possibilité d'ajouter une batterie supplémentaire pour obtenir de **3h à 8h de refroidissement** sans être branché au 220V, en fonction du mode sélectionné.

### CLIMATISEUR PORTABLE WAVE 2 ECOFLOW

Sans batterie EF4110

Avec batterie EF4100

- Capacité de refroidissement 5 100 BTU / 1 500 W
- Capacité de chauffage 6 100 BTU / 1 800 W
- Mode froid – Mode chaud – Mode ventilation
- Mode rapide – Mode veille – Mode éco
- Bluetooth
- Écran de gestion LCD
- Consommation de 560 W en 230 V
- Niveau sonore 48-56 dB

# ECO FLOW



LE PLUS PUISSANT DU MARCHÉ  
RÉVERSIBLE  
JUSQU'À 8 HEURES DE  
REFROIDISSEMENT

#### ALERTE NOUVEAUTÉS

Retrouvez toutes  
nos nouveautés  
2025 sur notre  
site internet



Sans batterie - 52 x 30 x 34 cm 14,5 kg  
 Avec batterie - 52 x 30 x 43 cm 22,3 kg

### BATTERIE POUR WAVE 2 ECOFLOW

EF4120

- Capacité de 1 159 Wh
- Installation sous le climatiseur EcoFlow WAVE 2



24,5 x 9,2 x 6,8 cm 1,8 kg

### SAC DE RANGEMENT WAVE 2 ECOFLOW

EF4140

Le sac étanche WAVE 2 d'EcoFlow garantit le transport de votre climatiseur en le protégeant de l'eau, des débris et des dommages lors de vos déplacements.



53 x 32 x 42 cm 500 g



## CHAUFFAGE AUTOTERM AIR 2D

Les chauffages à air pulsé Autoterm sont équipés d'un **capteur d'oxygène**, ce qui leur permet de fonctionner en plaine comme à 4 200 m d'altitude (pour le 4D).

Grâce à leur **pompe à carburant silencieuse**, ils sont régulièrement installés dans des fourgons / vans / camping-cars / bateaux / bus...

Autoterm propose des chauffages autonomes (12V/24V) au **format très compact**, certifié CE / homologué E2 : parfait pour la certification VASP.

Les kits complets Autoterm **prêts à poser** simplifieront vos installations, en étant sûr de n'oublier aucune pièce !

### KIT AUTOTERM AIR 2D AVEC PANNEAU DE CONTRÔLE CONFORT

CH9200

**Kit installation complet comprenant :**

- 1 chauffe-air diesel Autoterm AIR 2D
- 1 tableau de commande numérique Confort Control avec écran OLED
- 1 boîtier en acier pour l'appareil
- 1 pièce en Y
- 1 pièce en T
- 1 tuyau de 8,3 m en papier/aluminium Ø 60 mm
- 3 bouches d'aération orientables
- 3 brides pour les bouches d'aération

# autoterm

Panneau de contrôle confort



Jusqu'à 86 m<sup>3</sup> chauffé

32 x 14,5 x 11 cm 2,9 kg

2 ANS GARANTIE

86 m<sup>3</sup> VOLUME



+ DE RÉFÉRENCES SUR  
NOTRE SITE INTERNET

Retrouvez sur notre site internet, les accessoires du kit Autoterm détaillés



Type de carburant	Gasoil
Puissance chauffage minimale	800 W
Puissance chauffage maximale	2 000 W
Volume d'air chauffé maximal	86 m <sup>3</sup>
Consommation minimale de carburant	0,10 l/h
Consommation maximale de carburant	0,24 l/h
Puissance absorbée	29 W/h
Altitude maximale	2 500 m



## KIT AUTOTERM AIR 4D AVEC PANNEAU DE CONTRÔLE CONFORT

CH9400

### Kit installation complet comprenant :

- 1 chauffe-air diesel Autoterm AIR 4D
- 1 tableau de commande numérique Confort Control avec écran OLED
- 1 boîtier en acier pour l'appareil
- 1 pièce en Y
- 2 pièces en T
- 1 tuyau de 1,5 m en papier/aluminium Ø 90 mm
- 1 tuyau de 1 m en papier/aluminium Ø 75 mm
- 1 tuyau de 8,3 m en papier/aluminium Ø 60 mm
- 5 bouches d'aération orientables
- 5 brides pour les bouches d'aération

Panneau de contrôle  
confort



2  
ANS  
GARANTIE

168  
M<sup>3</sup>  
VOLUME

Jusqu'à 168 m<sup>3</sup> chauffé

32 x 14,5 x 11 cm **KG** 5,5 kg



+ DE RÉFÉRENCES SUR  
NOTRE SITE INTERNET

Retrouvez sur notre  
site internet, les  
accessoires du kit  
Autoterm détaillés



Type de carburant	Gasoil
Puissance chauffage minimale	1 000 W
Puissance chauffage maximale	4 000 W
Volume d'air chauffé maximal	168 m <sup>3</sup>
Consommation minimale de carburant	0,12 l/h
Consommation maximale de carburant	0,51 l/h
Puissance absorbée	57 W/h
Altitude maximale	4 200 m

# ANTARION

+ DE RÉFÉRENCES SUR  
NOTRE SITE INTERNET



## Gamme complète d'ATTELAGES



5 FORMATS  
CAMPING-CAR OU FOURGON



AU CHOIX :  
BOULE FIXE OU  
DÉMONTABLE



NORME  
HOMOLOGATION UE



NOMBREUX PORTEURS  
COMPATIBLES



FORMULAIRE DE  
DEVIS SIMPLIFIÉ



# ATTELAGES - SUSPENSIONS



## SUSPENSIONS

**Nouveau!** Kits de suspensions pneumatiques ANTARION ..... p.154

**Nouveau!** Comment choisir son kit de suspensions?..... p.155



## ATTELAGES

**Nouveau!** Formulaire de devis Gamme attelages ..... p. 156

**Nouveau!** Attelages Camping-car ..... p. 157

**Nouveau!** Attelages Fourgon ..... p.159

**Nouveau!** Accessoires pour attelages..... p.160

**Nouveau!** Faisceaux ..... p.161



## Kits renforts de suspensions pneumatiques

La gamme de produits Antarion s'agrandit !

Découvrez nos **kits renforts de suspensions pneumatiques** qui permettent de corriger l'assiette, un débattement insuffisant de votre véhicule ainsi que les irrégularités de la chaussée par gonflage ou dégonflage des coussins d'air.

Cet équipement permet de **soulager les lames arrière du véhicule**, d'éviter que celui-ci claque fréquemment sur les butées et évite l'affaissement tout en apportant un **confort routier supplémentaire**.

**Gagnez en confort, sécurité et tranquillité** avec les suspensions pneumatiques Antarion !

# ANTARION

### LE KIT DE SUSPENSIONS PNEUMATIQUES ANTARION

Kit complet compatible avec les véhicules FIAT DUCATO, CITROËN JUMPER et PEUGEOT BOXER APRES 2006.

Nos kits de suspensions livrés **complets, prêts à poser, avec notice d'insallation en français**, contiennent :

- 1 compresseur compact avec sa soupape de sécurité
- 1 kit de visserie
- 2 boudins pneumatiques (6" ou 8")
- Platines de fixation
- 1 tuyau d'air bleu, 1 tuyau d'air rouge et 1 tuyau d'air noir
- 1 **MANOMÈTRE AU CHOIX**, à choisir page 153

#### 1 COMPRESSEUR COMPACT



#### 5 TUYAUX D'AIR



#### 2 KIT DE VISSERIE

#### 3 BOUDINS PNEUMATIQUES 6" OU 8"



#### 4 PLATINES DE FIXATION





## Comment choisir son kit de suspensions ?

### a QUELLE DIMENSION DE BOUDIN CHOISIR : 6" OU 8" ?

Ce n'est qu'une histoire de **confort** !

Il n'existe aucune norme liant la dimension des boudins aux types de véhicule sur lequel ils seront installés.

En règle générale, **les boudins 6" sont plus adaptés aux fourgons/vans, les boudins 8" sont plus adaptés aux campings-cars/véhicules poids-lourds.**

### b FAUT-IL OPTER POUR UN MANOMÈTRE SPÉCIFIQUE OU STANDARD ?

Les manomètres spécifiques s'installent sur **le tableau de bord du véhicule.**

Si le véhicule est équipé d'un frein à main électrique, son installation n'est pas possible : on choisit donc un manomètre standard **à installer sous le siège conducteur** par exemple.

### c QUELLE DIFFÉRENCE ENTRE SIMPLE BOUTON ET DOUBLE BOUTON ?

Cette fois encore, c'est une histoire de **confort** !

Un manomètre simple bouton permettra de **gonfler les deux boudins simultanément**, puis de dégonfler chaque boudin séparément si nécessaire.

Le choix d'un manomètre double bouton **permettra de gonfler chaque boudin pneumatique séparément.**

## 6 MANOMÈTRE AU CHOIX

Manomètre standard,  
simple ou double bouton



Manomètre spécifique,  
simple ou double bouton



## KIT DE SUSPENSIONS PNEUMATIQUES ANTARION

# ANTARION



MANOMÈTRE	STANDARD		SPÉCIFIQUE	
	SIMPLE BOUTON	DOUBLE BOUTON	SIMPLE BOUTON	DOUBLE BOUTON
Kit de suspensions 6"	AS1060	AS1260	AS1160	AS1360
Kit de suspensions 8"	AS1080	AS1280	AS1180	AS1380

## CONSEILS D'EXPERTS

### ATTENTION NON COMPATIBLES AVEC CHÂSSIS LIGHT 3300 KG

Attention à la compatibilité avec les véhicules équipés de frein à main électrique, ainsi que les véhicules avec stabilisateur d'essieu arrière !

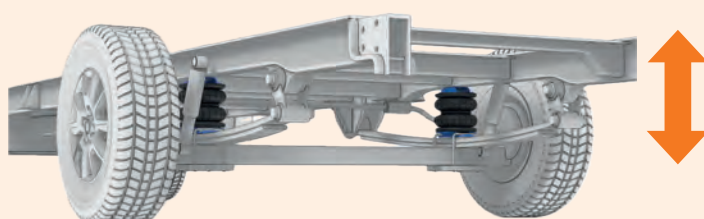



## Gamme attelages Camping-cars & Fourgons

Antarès Diffusion est fier d'annoncer le lancement de sa nouvelle gamme complète d'attelages, désormais disponible sous la marque **Antarion** !

Conçus avec une expertise inégalée dans les pays d'Europe de l'est, ces attelages offrent une **combinaison parfaite de durabilité, de performance, de facilité d'installation et d'utilisation.**



### CONSEILS D'EXPERTS

#### FORMULAIRE DE DEVIS SIMPLIFIÉ !

Antarion a récemment mis au point des formulaires simplifiés destinés aux concessions, **facilitant ainsi le processus de demande de devis.**

Cette initiative vise **à optimiser la communication et à offrir un service client plus efficace** en centralisant les informations nécessaires pour établir des devis précis et personnalisés.

Ces formulaires sont à retourner complétés **au commercial de votre secteur.**

### ANTARION

#### FORMULAIRE ATTELAGE CAMPING-CAR

Merci de compléter ce formulaire et de le retourner au technico-commercial de votre secteur.

- Marque du Camping-car :
- Modèle du Camping-car :
- Porteur du Camping-car :
- Année de Production :
- Numéro de châssis case E de la carte grise :
- Case F3 de la carte grise :
- Châssis AL-KO : OUI / NON



Liste des photos à joindre au renvoi de ce formulaire :



Photos des points de fixation



Arrière du véhicule



Le dessous du véhicule, pour que l'on voit la totalité du châssis

⚠ Si le véhicule est sans rallonges, merci de mesurer la longueur entre les points de fixations jusqu'à la fin du pare-chocs.

⚠ Si un véhicule possède déjà des rallonges, il faut vérifier que l'extension est adaptée pour remorquer. Pour que la rallonge soit compatible elle doit être tournée vers l'intérieur, et mesurer 3 mm d'épaisseur.

### ANTARION

#### FORMULAIRE ATTELAGE FOURGON

Merci de compléter ce formulaire et de le retourner au technico-commercial de votre secteur.

- Marque du Fourgon :
- Modèle du Fourgon :
- Porteur du Fourgon :
- Année de Production :
- Numéro de châssis case E de la carte grise :
- Case F3 de la carte grise :
- Faisceau Précâblé : OUI / NON
- Radar de recul : OUI / NON
- Boule : Amovible\* / Fixe



Liste des photos à joindre au renvoi de ce formulaire, en option:



Arrière du fourgon



Le dessous du véhicule, pour que l'on voit la totalité du châssis

\* sous réserve de référence disponible, un produit de remplacement sera automatiquement proposé.

- 1

Rendez-vous sur [www.antares-diffusion.com](http://www.antares-diffusion.com)
- 2

Allez dans « mon compte » puis dans « téléchargement pour les pros »
- 3

Téléchargez le formulaire puis le compléter
- 4

Renvoyez le formulaire au commercial de votre secteur



# ANTARION

Homologation UE

## ATTELAGE CAMPING-CAR BOULE FIXE

 AC1000

- Charge de remorquage : 2300 kg
- Charge verticale : 150 kg
- Valeur D : 12,5 kN
- Matière : acier galvanisé
- Revêtement : peinture noire
- **Type de rotule : fixe**

 3 ANS GARANTIE



 20 x 103 x 50 mm  23 kg



 20 x 103 x 42 mm  28 kg

 3 ANS GARANTIE

## ATTELAGE CAMPING-CAR BOULE DÉMONTABLE

 AC1100

- Charge de remorquage : 2300 kg
- Charge verticale : 150 kg
- Valeur D : 12,5 kN
- Matière : acier galvanisé
- Revêtement : peinture noire
- **Type de rotule : détachable horizontalement**

Homologation UE

### CONSEILS D'EXPERTS

#### FORMULAIRE DE DEVIS SIMPLIFIÉ !

Afin d'obtenir votre **devis personnalisé**, merci de nous retourner le formulaire « attelage camping-car » complété, accompagné des photos nécessaires (voir page 156)



## ANTARION

### FIXATIONS ET RALLONGES

Ces extensions de châssis permettent de créer une base stable pour des équipements supplémentaires sur un camping-car (attelage etc...)

- Livrées avec fixations et visseries
- Charge d'appui max : 2 800 kg
- Revêtement peinture noire



\* photo non contractuelle

Homologation UE



MODÈLE	FIXATIONS ET RALLONGES	RÉFÉRENCE	POIDS (en kg)
CAMPING-CARS FIAT - PEUGEOT - CITROËN	1 500 mm	AC2502	43
	1 600 mm	AC2602	43,5
CAMPING-CARS FORD APRÈS 2014	1 500 mm	AC3502	48
	1 600 mm	AC3602	48,5
CAMPING-CARS RENAULT MASTER APRÈS 2010	1 600 mm	AC4602	48,5

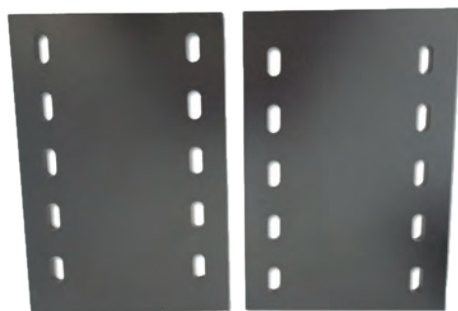

### PLAQUES D'ADAPTATION

Plaques d'adaptation pour réglage de la hauteur d'attelage sur un camping-car

- Les plaques sont dotées de 3, 4 ou 5 paires de trous
- Livrées par 2
- Réglage de la hauteur 110 mm / 165 mm / 220 mm

PLAQUES D'ADAPTATION	RÉFÉRENCE	POIDS (en kg)
3 x 55 mm (2 pièces)	AC0355	3
4 x 55 mm (2 pièces)	AC0455	4
5 x 55 mm (2 pièces)	AC0555	5

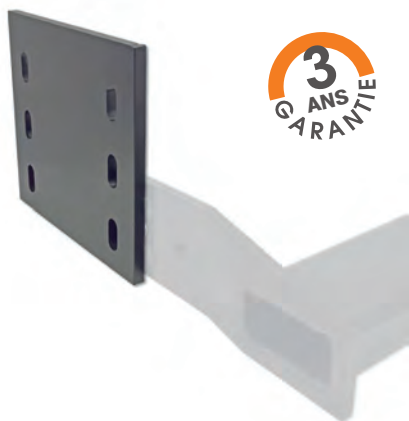



# ANTARION

Homologation UE

## ATTELAGES FOURGON BOULE FIXE

FIAT, PEUGEOT, CITROËN - AV1000  
FORD TRANSIT CUSTOM - AV2000

- Charge de remorquage : 3000 kg
- Charge verticale : 120 kg
- Attelage avec col de cygne
- Revêtement : peinture noire
- **Type de rotule : fixe**



AV1000	25 x 145 x H 25 cm	21 kg
AV2000	40 x 70 x H 25 cm	20,6 kg

Homologation UE

## ATTELAGES FOURGON BOULE DÉMONTABLE

FIAT, PEUGEOT, CITROËN - AV1100  
FORD TRANSIT CUSTOM - AV2100

- Charge de remorquage : 3000 kg
- Charge verticale : 120 kg
- Attelage avec col de cygne
- Revêtement : peinture noire
- **Type de rotule : démontable**



AV1100	25 x 145 x H 25 cm	22 kg
AV2100	40 x 70 x H 25 cm	21,6 kg

## ATTELAGES FOURGON BOULE À BRIDE FIXE

FIAT, PEUGEOT, CITROËN - AV1200  
FORD TRANSIT - AV2200  
RENAULT MASTER - AV3000

- Charge de remorquage : 3500 kg
- Charge verticale : 140 kg
- Revêtement : peinture noire
- **Type de rotule : bride fixe**



Homologation UE



45 x 80 x H 25 cm	26,5 kg
-------------------	---------

**ANTARION****RALLONGE ATTELAGE INCLINABLE  
VERROUILLAGE SÉCURISÉ**

AE2010

La rallonge d'attelage inclinable est un adaptateur de 250 mm de longueur spécialement conçu pour les porte-vélos. Elle est dotée d'un mécanisme de fixation rapide, d'une grande poignée confortable de 54 cm et d'une protection contre le vol. sa capacité de charge maximum est de 60 kg.



13,5 x 80 x 30 cm 9 kg

**RALLONGE ATTELAGE INCLINABLE**

AE2020

La rallonge inclinable apporte un déport pour les attelages de 250 mm de long, spécialement conçu pour être utilisé avec les porte-vélos.

Cette extension universelle permet de rallonger la boule d'attelage de 25 cm. Sa capacité de charge maximum est de 60 kg.

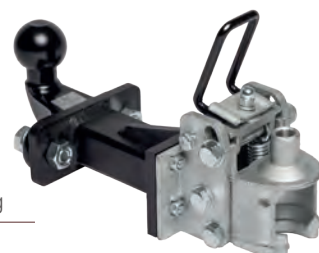

13,5 x 80 x 30 cm 7,5 kg

**CONSEILS D'EXPERTS****ATTENTION, L'EXTENSION NE DOIT PAS ÊTRE UTILISÉE POUR TRACTER.****ROULETTES ANTI-FROTTEMENTS  
VERSION HAUTE**

AE1010



7 x 22 x 23 cm 6 kg

**ROULETTES ANTI-FROTTEMENTS  
VERSION BASSE**

AE1020



7 x 22 x 14 cm 4 kg

**Roulettes anti-frottements**

Ces roulettes anti-frottements s'installent sur la structure inférieure de votre camping-car, que ce soit en combinaison avec des attelages ou des extensions de châssis. Elles constituent la mesure de précaution ultime pour éviter des dommages coûteux de l'arrière des camping-cars.

Avec une charge allant jusqu'à 400 kg au total, elles constituent une mesure de prévention fiable contre les dommages. Les roulettes ont un diamètre de roue de 100 mm et une largeur de 45 mm.

**ANTARION**





## Nouvelle gamme de faisceaux électriques

Une gamme complète de faisceaux électriques parfaitement adaptés aux camping-cars & fourgons est désormais disponible.

Jaeger et SBS étant deux acteurs reconnus dans le secteur des faisceaux électriques, c'est naturellement que ces marques trouvent leur place dans notre catalogue 2025.



Les faisceaux électriques des marques Jaeger et SBS sont des **solutions fiables et sécurisées** pour connecter les systèmes électriques des remorques aux véhicules. Leurs produits garantissent une compatibilité optimale et une installation aisée, assurant ainsi une conduite en toute tranquillité.

### FAISCEAUX JAEGER

- EasyTrailerCheck : Test du bon fonctionnement de l'éclairage d'une remorque avant le départ, très facile
- Easy Diagnostics : Auto diagnostic intégré sur le boîtier multiplexage (deux leds)
- EasyPin : Prise d'attelage robuste et facile à poser

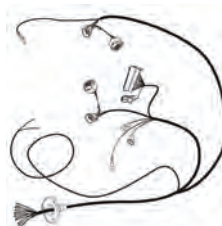

FAISCEAUX POUR FOURGONS	RÉFÉRENCE
Faisceau 13B pour CC FIAT, PEUGEOT, CITROËN à partir de 2011, sans radars	AF3000
Faisceau 13B pour fourgons FIAT séries 8 et 9	AF1120
Faisceau 13B pour FIAT, PEUGEOT, CITROËN à partir de 2011	AF1100
Faisceau 13B pour RENAULT Master de octobre 2011 à avril 2022	AF5200

FAISCEAUX POUR CAMPING-CARS	RÉFÉRENCE
Faisceau 13B pour CC FIAT, PEUGEOT, CITROËN à partir de 2006	AF1000
Faisceau 13B pour FORD TRANSIT CUSTOM avec précâblage de juin 2016 à mai 2019	AF4100
Faisceau pour CC FORD TRANSIT, fourgon CUSTOM sans précâblage après 2016	AF4000
Faisceau 13B pour FORD TRANSIT, CUSTOM avec précâblage à partir de juin 2019	AF4200
Faisceau pour RENAULT Master de juin 2010 à août 2014	AF5300
Faisceau pour RENAULT Master depuis septembre 2014	AF5000

### FAISCEAUX SBS

- Protection électronique du véhicule (BSI)
- Pas de reprogrammation de l'ordinateur de bord
- Pas besoin de débrancher la batterie du véhicule
- Aucune modification du faisceau d'origine
- Prise d'attelage 13 voies connectées en 8, pour la prise en compte de tous les feux



FAISCEAUX POUR FOURGONS	RÉFÉRENCE
Faisceau kit 8 broches pour DUCATO SBS DPA	AF2000
Faisceau kit 8 broches pour FORD TRANSIT SBS DPA	AF2100

# ANTARION

+ DE RÉFÉRENCES SUR  
NOTRE SITE INTERNET



Gamme complète  
pour l'HYGIÈNE DE L'EAU



INSTALLATION  
FACILE ET RAPIDE



SANS ENTRETIEN  
À VIE



RESPECTUEUX  
DE L'ENVIRONNEMENT



100%  
SANS PRODUITS CHIMIQUES

# EAU - PLEIN AIR



## HYGIÈNE DE L'EAU

- Solutions de préfiltration WM AQUATEC ..... p.165
- Solutions de nettoyage WM AQUATEC ..... p.166
- Solutions de conservation WM AQUATEC..... p.167
- Solutions de désinfection WM AQUATEC ..... p.168



## BARBECUES

- Barbecues CADAC DOMETIC ..... p.170



## MOBILIER

- Fauteuils ..... p.174
- Tables ..... p.174



## ENTRETIEN

- Balais ..... p.174
- Cales, marche-pied, produits d'entretien ..... p.175



# WM AQUATEC



*experte des produits pour l'hygiène de l'eau*

Fondée sur l'engagement envers la qualité de l'eau, WM AQUATEC est une entreprise allemande spécialisée dans les solutions d'hygiène de l'eau.

Avec une expertise reconnue, WM AQUATEC propose des technologies innovantes et des produits de pointe pour garantir une eau propre et sûre adaptés aux camping-caristes.

Son engagement pour l'excellence et la qualité en fait un partenaire de confiance pour répondre aux attentes en termes d'hygiène de l'eau de manière efficace et responsable.



**NETTOYAGE**  
du système d'eau claire

2



3

**CONSERVATION**  
de l'eau



4

**DÉSINFECTION**  
de l'eau (dans le Sud et en dehors de l'Europe)

**PRÉFILTRATION**  
lors du remplissage du réservoir (en option)

1



## CONSEILS D'EXPERTS

### QU'EST CE QUE LE BIOFILM?

Le biofilm est un **amas structuré de cellules bactériennes adhérentes entre elles**. Le Biofilm forme une pellicule en surface de l'eau.

Découvrez nos solutions pour combattre le biofilm.

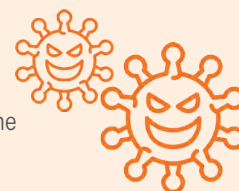



# 1 PRÉFILTRATION

lors du remplissage du réservoir

## FILTRE STÉRILE DE REMPLISSAGE EN LIGNE FIE-100

EA3100

Ce système de filtration est compact et stérile. Il élimine les bactéries et champignons éventuels au moment du remplissage de votre réservoir d'eau.

Ainsi vous pouvez consommer une eau potable en toute sérénité.

- Connexions compatibles avec les raccords rapides d'arrosage de la maison
- Il est recommandé de changer le filtre interne tous les 5 000 litres.



190 x 60 x 60 mm 500 g



## KIT DE CHANGEMENT POUR FILTRE FIE-100

EA3101

- Remplacement de la cartouche filtrante pour le filtre de remplissage et le filtre en ligne FIE-100
- Inclus joints, gant et capuchons hygiéniques



72 x 40 x 40 mm 200 g



COMPACT ET STÉRILE  
ÉLIMINE LES BACTÉRIES ET CHAMPIGNONS LORS DU REMPLISSAGE DU RÉSERVOIR D'EAU

## FILTRE DE REMPLISSAGE WM AQUATEC

EA3600

Le filtre de remplissage WM AQUATEC en alu anodisé est un filtre robuste adapté pour le camping-car.

Il permet non seulement de retenir les contaminants tels que le sable, la rouille et le pollen, mais également les polluants et les arômes retenus par absorption sur le filtre à charbon actif. Ces polluants comprennent par exemple les pesticides, les métaux lourds, les résidus de médicaments et de chlore.



258 x 90 x 90 mm 960 g

## SUPPORT UNIVERSEL DE FIXATION

EA3610

- Support magnétique WM AQUATEC
- Conçu afin de maintenir le WM AQUATEC sur une paroi métallique ( support aimanté)
- Peut également servir pour des bouteilles standard (diamètre 90 mm)



Nouveau!



105 x 107 x 97 mm 126 g



## 2 NETTOYAGE du système d'eau claire



### SOLUTION D'ÉLIMINATION BIOFILM DEXDA CLEAN



DEXDA CLEAN désinfecte le système d'eau claire.

- Élimine le biofilm dans le réservoir et les tuyaux
- Substance active de dioxyde de chlore très efficace
- Éprouvé en laboratoire selon les normes NF EN 1276 et 13623
- Nul besoin de plusieurs rinçages



### DÉTARTRANT KXPRESS



KXpress pour un détartrage efficace de l'ensemble du système d'eau douce

- Disponible pour les réservoirs jusqu'à 500 litres
- Élimine les odeurs désagréables avec le principe actif du citron
- Convient également pour les machines à café et autres appareils ménagers



Référence	EA2251	EA2000
Volume du réservoir (en l)	160	500
Dimensions (en mm)	179 x 50 x 50	272 x 80 x 80
Poids (en kg)	0,29	1

Référence	EA2912	EA2001
Volume du réservoir (en l)	160	500
Dimensions (en mm)	179 x 50 x 50	272 x 80 x 80
Poids (en kg)	0,33	1,3

### SOLUTION D'ÉLIMINATION BIOFILM DEXDA CLEAN ACTIVE



EA2600

Nouveau!

- Dissout les salissures dans tout le système d'eau douce
- Élimine le biofilm dans le réservoir et les conduites
- Facile à utiliser
- Dur avec les salissures – doux avec les matériaux
- Jusqu'à 6 utilisations pour un réservoir d'eau douce de 40 L
- Nettoyage très efficace grâce à l'oxygène actif
- Pas besoin de rincer plusieurs fois
- Pour les réservoirs d'eau fraîche et d'eau grise
- Qualité MADE IN GERMANY



130 x 85 x 85 mm 640 g

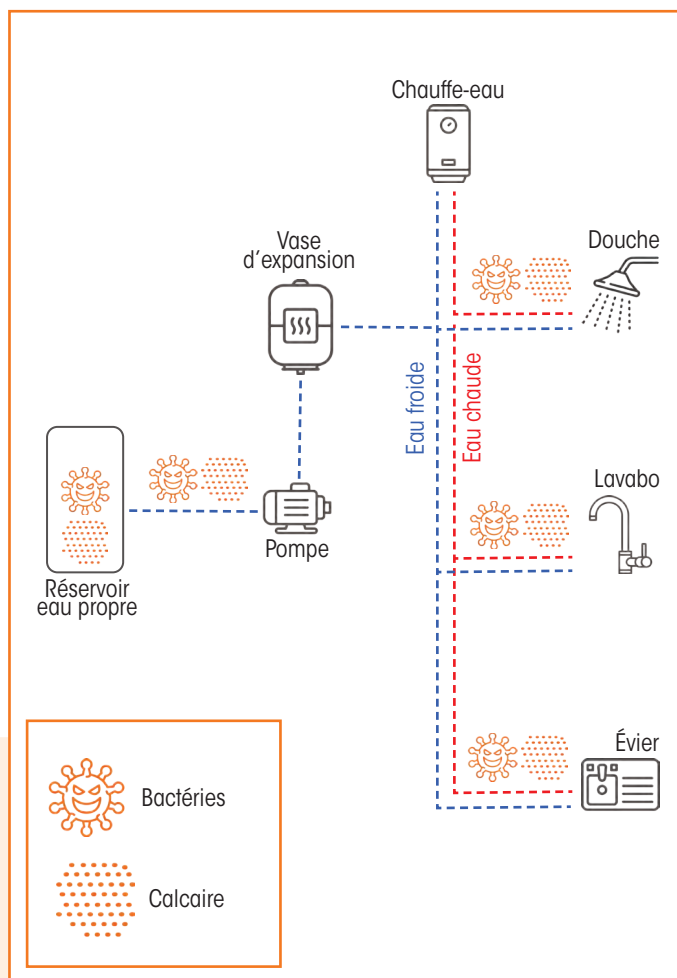

### CONSEILS D'EXPERTS

DÉCOUVREZ LE CIRCUIT DE L'EAU DANS UN VÉHICULE DE LOISIRS



### 3 CONSERVATION de l'eau

#### SYSTÈME DE PROTECTION DE L'EAU SILVERNET

Protège le réservoir et l'eau contre la re-germination grâce au dosage automatique d'ions d'argent.

- Manipulation et application faciles
- Dosage automatique des ions d'argent à chaque nouveau remplissage du réservoir
- Substance active selon la norme NF EN 15030

- Ions d'argent purs sans additifs tels que le chlore ou les minéraux
- Possibilité de réapprovisionner avec les kits de recharges (Changement conseillé 1 fois par an)
- S'adapte en fonction de la taille du réservoir



Référence	EA1015	EA1040	EA1080	EA1100	EA1200	EA1500
Volume du réservoir (en l)	15	60	100	160	320	500
Dimensions (en mm)	45 x 30 x 15	90 x 63 x 20	125 x 55 x 15	119 x 88 x 22	158 x 110 x 17	240 x 200 x 20
Poids (en g)	30	85	98	165	223	370



#### RECHARGE POUR SYSTÈME DE PROTECTION SILVERNET

- Jusqu'à 50% de réduction des déchets plastiques
- Carton d'emballage éco responsable 100% papier d'herbe
- Substance active ions d'argent purs – sans additifs
- Technologie brevetée

Référence	EA1140	EA1180	EA1101
Volume du réservoir (en l)	60	100	160
Dimensions (en mm)	80 x 40 x 15	95 x 40 x 30	110 x 45 x 30
Poids (en g)	40	50	70

#### SYSTÈME DE PROTECTION DE L'EAU SILVERTEX

Protège le réservoir d'eau et l'eau contre la re-germination grâce au dosage automatique d'ions d'argent.

- Manipulation et application faciles
- Dosage automatique des ions argent à chaque nouveau remplissage du réservoir
- Matériau flexible, adapté à presque toutes les ouvertures de réservoirs
- Ions d'argent purs sans additifs tels que le chlore ou les minéraux
- S'adapte en fonction de la taille du réservoir



Référence	EA1025	EA1050	EA1120	EA1240	EA1500	EA1000
Volume du réservoir (en l)	25	50	120	240	500	1 000
Dimensions (en cm)	7,5 x 6 x 1,7	15 x 6 x 1,5	15 x 10 x 2,5	24 x 10 x 2	24 x 20 x 2	48 x 20 x 2
Poids (en g)	3	6	10	20	37	74



#### AGENT DE CONSERVATION DEXDA ONE EA1122



DEXDA One est l'agent de conservation pour une eau potable et de citerne sûre.

- Gobelet doseur pour un dosage précis
- Idéal en caravane, camping-car ou en trekking
- Conserve l'eau fraîche jusqu'à 6 mois
- Pour les réservoirs ou récipients en plastique et en acier inoxydable
- Conserve jusqu'à 1200 litres d'eau au total
- Vendu par 12 en présentoir comptoir



120 ml 150 g



## 4 DÉSINFECTION de l'eau



### SOLUTION COMPLÈTE HYGIÈNE DE L'EAU

EA5000



La solution complète pour l'hygiène de l'eau permet la conservation automatique de l'eau, la rétention des impuretés et des substances nocives ainsi que la désinfection de l'eau entièrement automatique avec des LED UV-C.

- Installation facile et rapide
- Compatible avec les pompes automatiques et immergées
- Sans entretien, écologique et sans produits chimiques
- Débit jusqu'à 8 L/min
- Performance de désinfection jusqu'à 99.999%
- Jusqu'à 13 ans d'utilisation

#### LE PACK COMPREND :

- 1 unité de désinfection de l'eau UV-C LED
- 1 boîtier de filtre incluant 1 filtre à charbon actif



19 x 25 x 24 cm 2,4 kg

### DISPOSITIF DE DÉSINFECTION DE L'EAU PAR LED-UV-C

EA4812



- Désinfection de l'eau à 100% sans produits chimiques grâce à la technologie LED UV-C la plus récente et la plus innovante du marché
- Performance de désinfection jusqu'à 99,999%
- Pas de changement de lampe nécessaire
- Jusqu'à 8 L/min de débit
- Sans entretien, écologique et sans produits chimiques
- Consommation 1,2 A en traitement et 0,02 A en veille

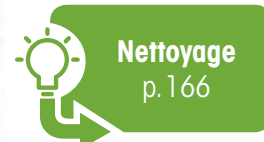

15,9 x 11,3 x 10,5 cm 1 kg

## Qualité de l'eau EN VOYAGE

L'eau stagnante dans le réservoir, les tuyaux et les chauffe-eaux, ainsi que l'effet de la chaleur favorisent la multiplication des bactéries.

De même, les canalisations en mauvais état, les "points d'eau" des campings, souvent associées à des normes de traitement de l'eau insuffisantes, posent problème, dans de nombreuses régions touristiques.





**POMPE À PRESSION À MEMBRANE 12V**  
EA4116



La pompe WM Aquatec est un équipement fonctionnant en 12V. Cette pompe à membrane s'installe à l'extérieur de votre réservoir et viendra puiser l'eau pour alimenter votre robinet ou encore votre douche.

- Débit max : 11,6 L/min
- Pression d'arrêt : réglable de 1,9 à 3,8 bars (préréglage 2,4 bars)
- Entrée / sortie : filetage mâle 1/2"
- Tension : 12 V
- Consommation de courant : 3,2 A (max. 6 A avec préréglage)
- Livrée avec raccords cannelés Ø 12 mm (1 x droit + 1 x 90°)



25 x 20,3 x 11,1 cm 1,9 kg

**DÉSINFECTANT ET CONSERVATEUR**  
**DEXDA COMPLETE**  
EA1124



DEXDA Complete est le désinfectant et le conservateur pour une eau potable.

- Gobelet doseur pour un dosage précis
- Désinfecte et conserve jusqu'à 1200 litres d'eau
- Combat les agents pathogènes : virus, germes, champignons et bactéries (légielles...)
- Pour les réservoirs ou récipients en plastique et en acier inoxydable
- Vendu par 12 en présentoir comptoir



120 ml 150 g

**CONSEILS D'EXPERTS**

**CHOISISSEZ UNE SOLUTION COMPLÈTE WM AQUATEC !**

Afin de ne rien oublier, optez pour les kits complets WM AQUATEC composés de :

- 1 unité de désinfection WM AQUATEC UV-C LED
- 1 boîtier filtre
- 1 cartouche au charbon actif
- 1 support en acier inoxydable
- 1 équerre de fixation pour boîtier filtre
- 1 DEXDA® Clean
- 1 détartrant KXpress
- 1 Silvernet

**Nouveau!**



Référence à choisir dans le tableau ci-dessous, en fonction du volume du réservoir

Référence	EA4060	EA4100	EA4160	EA4320	EA4500
Volume du réservoir (en l)	60	100	160	320	500



**SAFARI CHEF 2 LP**

**PB1000**



- Ø cuisson : 30 cm
- Grille BBQ et plancha avec revêtement antiadhésif céramique Greengrill
- Bac de récupération des graisses
- Allumage facile grâce au piezo automatique
- Pieds repliables
- Livré avec sac de transport
- Fourni avec adaptateur G1/4" -> G1/2"

38,8 x 22 x 22 cm 3,6 kg X 6



**BBQ POLYVALENT  
ULTRA-LÉGER**

**CONSEILS D'EXPERTS**

**CONSOMMATION DE GAZ**

- Consommation de gaz du SAFARI CHEF 2 LP : **130 g/h**
- Soit environ **8 barbecues** avec la cartouche de gaz 500 g, Réf: PB1070



**DÉTENDEUR POUR CARTOUCHE EN 417**

**PB1080**

- Régulateur de gaz EN 417
- Avec un tuyau de 85 cm
- Se visse facilement sur la cartouche
- Convient aux cartouches de gaz CADAC de 445 g et 500 g
- Pression 30 mBar



41,5 x 12,5 x 7 cm 500 g

**TUYAU DE GAZ POUR BBQ**

**PB1010**

- Tuyau de gaz NF
- Filetage G 1/2"

**+ DE RÉFÉRENCES SUR  
NOTRE SITE INTERNET**



100 cm 200 g



**CADAC**

**DOMETIC**

**SAFARI CHEF 2 HP**

**PB1001**



- Ø cuisson : 30 cm
- Grille BBQ et plancha avec revêtement antiadhésif céramique Greengrill
- Bac de récupération des graisses
- Allumage facile grâce au piezo automatique
- Pieds repliables
- Livré avec sac de transport
- Fourni avec adaptateur G1/4" -> G1/2"
- **Fonctionne directement sur une cartouche de gaz EN 417 à vis** (Réf. : PB1070)

38,8 x 22 x 22 cm 3,6 kg X 6



**CONSEILS D'EXPERTS**

**CONSOMMATION DE GAZ**

- Consommation de gaz du SAFARI CHEF 2 HP : **130 g/h**
- Soit environ **8 barbecues** avec la cartouche de gaz 500 g, Réf: PB1070



**BOUTEILLE DE GAZ À VISSER EN DESSOUS**

**CARTOUCHE DE GAZ 500G**

**PB1070**

- Cartouche de gaz filetée de type EN417 dotée d'une soupape de sécurité standard auto-obturante contenant un mélange de gaz butane/propane
- Se visse directement sur les produits CADAC Safari Chef HP



12 x 12 x 14 cm 700 g

**2 COOK 3 PRO DELUXE**

**PB1021**



**LÉGER 2 PLAQUES AMOVIBLES**

- Réchaud 2 brûleurs (2 supports de casserole), une plaque de cuisson lisse et une plaque de cuisson nervurée avec revêtement anti-adhésif céramique Greengrill
- Allumage piezo, couvercle avec clips de fermeture
- Surface supérieure de l'appareil en inox pour faciliter le nettoyage
- Livré avec sac de transport
- Fourni avec adaptateur 1/4"->1/2"



56 x 31 x 9,7 cm 5,3 kg X 6



**ANTARES**  
DIFFUSION



EAU  
PLEIN AIR



### CARRI CHEF 2 BBQ / SKOTTEL

PB1040

- Ø cuisson : 47 cm
- Cadac modular system : 3 surfaces de cuisson interchangeables : skottel, grille BBQ, support de casserole
- Allumage piezo
- Couvercle avec thermomètre intégré
- Puissant brûleur permettant les cuissons type four
- Livré avec sac de transport
- Fourni avec adaptateur 1/4" -> 1/2"



Fauteuils p.174

### CONSEILS D'EXPERTS

#### CONSOMMATION DE GAZ

- Consommation de gaz du CARRI CHEF 2 : **270 g/h**
- Soit environ **4 barbecues** avec la cartouche de gaz 500 g, Réf: PB1070



69,6 x 94,1 x 47 cm



13 kg



X 10

### COMPACT CHEF 2 LP

PB1002

- Ø cuisson : 30 cm
- Grille BBQ et plancha avec revêtement antiadhésif céramique Greengrill
- Bac de récupération des graisses
- Allumage facile grâce au piezo automatique
- Fonctionne avec une cartouche de gaz avec valve à bride SSN-29, Réf: PB1060
- Livré avec sac de transport



### CONSEILS D'EXPERTS

#### CONSOMMATION DE GAZ

- Consommation de gaz du COMPACT CHEF 2 LP : **130 g/h**
- Soit environ **4 barbecues** avec la cartouche de gaz 220 g, Réf: PB1060



23 x 34,7 x 30,4 cm



4 kg



X 6





**CADAC**

**DOMETIC**

**CITI CHEF 40**

**PB1050**

**5 ANS GARANTIE**

- Ø cuisson : 38cm
- Couvercle avec thermomètre intégré
- Grille BBQ en fonte d'aluminium avec revêtement eco-friendly et antiadhésif céramique
- Allumage piezo automatique
- Bac de récupération des graisses amovible entièrement émaillé
- Support de casserole pour pouvoir utiliser le citi chef comme petite cuisinière
- Puissant brûleur permettant les cuissons type four
- Livré avec sac de transport
- Fourni avec un adaptateur 1/4" -> 1/2"

**Tables**  
p. 174



**LÉGER ET  
ULTRA-COMPACT**

**CONSEILS D'EXPERTS**

**CONSOMMATION DE GAZ**

- Consommation de gaz du CITI CHEF 40 : **196 g/h**
- Soit environ **6 barbecues** avec la cartouche de gaz 500 g, Réf: PB1070



42 x 42 x 33 cm 5,8 kg X 8

**RACCORD RAPIDE COUDÉ**

**PB1090**

- Ce raccord permet de mettre/enlever facilement le tuyau de gaz d'un barbecue
- Avec un boulon rotatif et une valve auto-obturante pour une utilisation sûre



7 x 4,7 x 2,4 cm 120 g

**TRIO POWER PACK**

**PB1061**

- Pack pour coupler 3 bouteilles de gaz Cadac 220g (réf PB1060)
- Léger, portable et transportable facilement grâce à son sac de transport fourni.
- Livré avec tuyau d'1.5m et connecteur à raccord rapide.

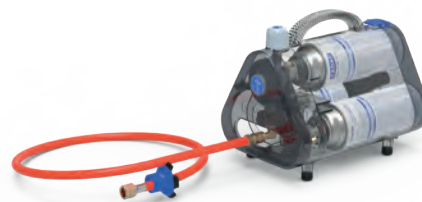

17 x 22 x 26 cm 1,2 kg

**CARTOUCHE DE GAZ 220 G**

**PB1060**

- Cartouche de gaz de 220 g avec valve à bride SSN-29



300 cm 600 g





**FACILE À RANGER : 15 % de gain de place une fois replié par rapport au standard du marché**

**FAUTEUILS ACAPULCO**

- Structure aluminium double renfort, finition mat
- Dossier réglable 7 positions
- Tissu 100 % Textilène

**A** Liseret BLEU PA2241

**B** Liseret ROUGE PA2240

ouvert : 121 x 57 x 74 cm 4,6 kg  
 fermé : 44,5 x 49 x 9 cm  
 assise : 45 x 47,5 x 40 cm Max.120 kg

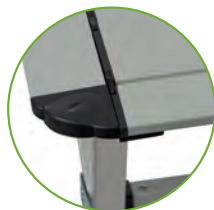

**TABLE CLAYETTE ESSAOUIRA 110 cm**

PA0401

- Structure + clayettes en aluminium (petit modèle)
- Charge maxi : 30 kg
- Emballée dans son sac de transport : 113 x 25 cm

110 x 70 x 70 cm 4,5 kg X 4



**TABLE CLAYETTE MARRAKECH 140 cm**

PA4011

- Structure + clayettes en aluminium (grand modèle)
- Charge maxi : 30 kg
- Emballée dans son sac de transport : 143 x 25 cm

140 x 80 x 70 cm 5 kg X 6



Disponible en  
110 cm ou 140  
cm pour 4 ou 6  
couverts

**BALAI DE LAVAGE TÉLESCOPIQUE avec robinet d'arrêt**

PN1000

- Avec manche télescopique en aluminium
- Robinet d'arrêt
- Raccordement de type raccord rapide fourni

**EMBOU LAITON**



125 <=> 205 x 4,5 cm 1,3 kg

**BALAI DE LAVAGE TÉLESCOPIQUE MAXI avec robinet d'arrêt et brosse 180°**

PN1010

- Avec manche télescopique en alu
- Robinet d'arrêt
- Raccordement de type raccord rapide fourni
- Embout pour la fixation de la brosse en laiton
- Brosse 180°

**EMBOU LAITON**

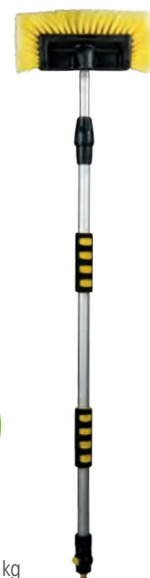

125 <=> 190 x 4,5 cm 1,2 kg



# ANTAREL

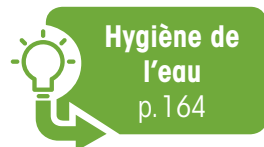

## CALES 3 NIVEAUX

PZ0010

- 3 niveaux avec système anti-dérapant
- Livrées avec sac de transport (250 g)
- Charge maximum 5 000 kg

DOUBLE RENFORT



Sécurité

3 niveaux avec système anti-dérapant



57,5 x 20,5 x 14 cm 3,5 kg



## CAMPINGAZ®

### CAMP BISTRO 3

PB2040

- Allumage automatique
- Mise en place sécurisée de la cartouche
- Support de casserole fixe, grande stabilité
- Livré avec malette de transport et de rangement
- Adapté pour cartouche CP250 (Réf: PB2031)



33 x 28 x 9,5 cm 1,4 kg X 4

### CARTOUCHE DE GAZ CAMPINGAZ 250 G

PB2031

- Isobutane
- Adaptée pour CAMP BISTRO 3



450 ml

## MARCHE PIED PLASTIQUE

PZ0021

- En polypropylène renforcé
- Charge maximale : 100 kg



23 x 43 x 28 cm 1 kg

## PURIFICATEUR D'EAU AQUACLEAN

PN2000

- Purificateur d'eau sans chlore à base d'ions d'argent actif, particulièrement efficace pour désinfecter l'eau potable
- Évite la prolifération de germes pendant 6 mois sans adjonction de chlore
- Flaçon de 100 ml pour traiter 1 000 L d'eau



100 ml 140 g

## DÉTERGENT POUR RÉSERVOIR D'EAU

PN2010

- Permet de nettoyer le réservoir d'eau, les tuyauteries, les pompes et les flexibles
- Sans odeur ni goût, il enlève les dépôts et autres salissures



500 ml 650 g

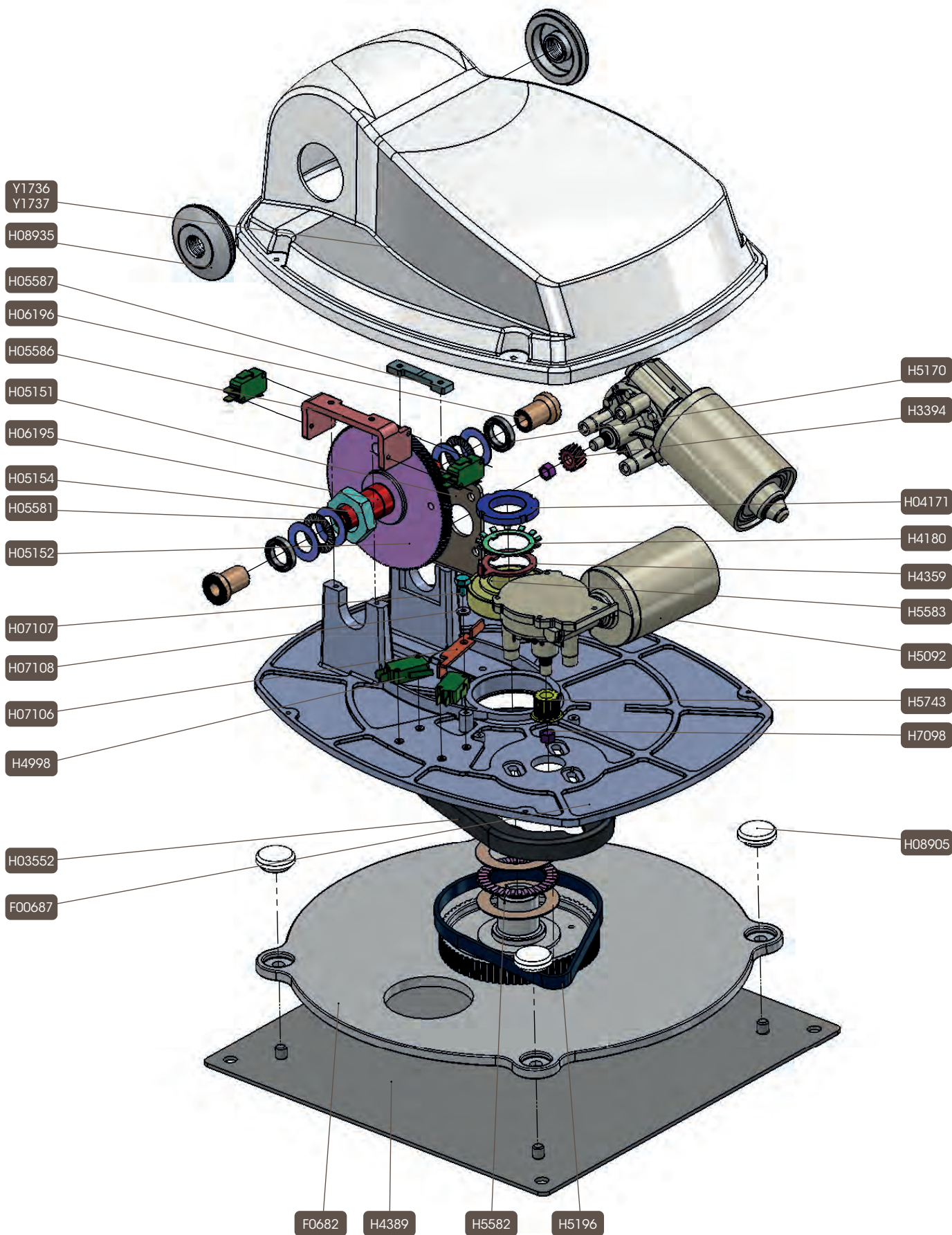





## PIÈCES DÉTACHÉES ANTENNES AUTOMATIQUES et MANUELLES

Si la pièce ou le modèle d'antenne que vous recherchez ne figure pas dans cette liste, n'hésitez pas à nous contacter ! Merci de relever au préalable le modèle de l'antenne ou le numéro de série afin que nous puissions vous renseigner.

### MÉCANIQUE & MOTORISATION

			Compatibilité		
			G4 / G5 (CP75, CP85)	G5+ (CP75+, CP85+)	G6+ (CP+75/85) G6+Connect (CP+Connect)
	Capot moteur	Y1736	OUI	OUI	OUI
	Capot moteur Twin	Y1737	OUI	OUI	OUI
	Courroie 172 XL renforcée Kevlar	H5196	OUI	OUI	OUI
	Courroie 164 XL renforcée Kevlar	H3495	POUR ANTENNE ANCIENNE GÉNÉRATION		
	Moteur élévation / Rotation	H5092	OUI	OUI	OUI
	Pignon moteur rotation	H5743	OUI	OUI	OUI
	Écrou de serrage pignon moteur	H7098	OUI	OUI	OUI
	Bague fin de course	H4359	OUI	OUI	OUI
	Switch élévation / rotation à l'unité	H4998	OUI	OUI	OUI
	Carte électronique	Y2064	OUI	OUI	OUI
	Embase moteur	F0682	OUI	OUI	OUI
	Platine	H4389	OUI	OUI	OUI

### CÂBLES & CONNECTIQUES

	Fiche à sertir RG 58	H6959	OUI	OUI	OUI
	Fiche à sertir RG 58 coudée	H6960	OUI	OUI	OUI
	Câble coax RG 58 au mètre	H6906	OUI	OUI	OUI
	Câble d'alimentation - 5A 60/65/72/85 cm	Y1095	OUI	OUI	OUI
	Câble de commande	Y1677	OUI	OUI	OUI
	Rallonge câble de commande 2.5m	Y1678	OUI	OUI	OUI
	Passe-toit simple blanc	SZ8010	OUI	OUI	OUI
	Passe-toit simple noir	SZ8020	OUI	OUI	OUI
	Passe-toit double	Y1006	OUI	OUI	OUI



## PIÈCES DÉTACHÉES ANTENNES TERRESTRES

Si la pièce ou le modèle d'antenne que vous recherchez ne figure pas dans cette liste, n'hésitez pas à nous contacter ! Merci de relever au préalable le modèle de l'antenne ou le numéro de série afin que nous puissions vous renseigner.

	Ampli pour antenne Omni360 et OmniFlat Antarion	AT0010
	Ampli pour antenne Omni Tonna 40 cm 298012	AT0020
	Ampli pour antenne directionnelle Antarion AT0300	AT0030



Merci de bien vouloir communiquer à chaque commande, le **n° de série** ainsi que le **modèle** se trouvant au dos de votre antenne.



## PIÈCES DÉTACHÉES ANTENNES AUTOMATIQUES ET MANUELLES

Si la pièce ou le modèle d'antenne que vous recherchez ne figure pas dans cette liste, n'hésitez pas à nous contacter ! Merci de relever au préalable le modèle de l'antenne ou le numéro de série afin que nous puissions vous renseigner.

POINTEURS	Compatibilité		
	G4 / G5 (CP75, CP85)	G5+ (CP75+, CP85+)	G6+ (CP+75/85) G6+Connect (CP+Connect)
 CP X DVB-S2X	AA1200	Remplace le CP+75/85, CP75, CP85, CP75+ et CP85+, CSR 115, CSR 125, CP+MS et CP+ Connect	
 CP+Connect	AA1100	Remplace le CP+75/85, CP75, CP85, CP75+ et CP85+, CSR 115, CSR 125 et CP+MS	
 CP+MS pour G6+ 65 cm	AA1010	Uniquement pour antennes G6+ 65 cm et Compact	
 CP+85 Skew pour 85 Skew G6+ uniquement MTC3812	AA1040	OUI	
 CP85 Skew Connect	AA1030	Seulement pour G6+Connect SKEW	
 CP X SKEW DVB-S2X	AA1201	Seulement pour G6+Connect SKEW	
 CP110+ pour antenne 72 ancienne génération	AA1110	Remplace le CSR100 et CSR110	
 CP120+ pour antenne 85 ancienne génération	AA1120	Remplace le CSR120	
 Jeu de câbles adaptateurs pour CP110+	Y1140 + Y1141	À commander avec CP110+ remplaçant un CSR100 ou CSR110 avec prise moteur ovale	
 Digital panel	AA2100	Compatible avec tous les pointeurs sauf CP+MS, CP110+, CP120+ et CP65+	

## PENSEZ-Y !

Pour toutes vos demandes de pièces détachées sous garantie pour nos antennes automatiques, merci de nous faire parvenir avec votre commande :

- Le modèle de l'antenne (ou à défaut le modèle du pointeur)
- Le numéro de série de l'antenne
- La facture d'achat du client



## TÊTES LNB

		Compatibilité			
		G4 / G5 (CP75, CP85)	G5+ (CP75+, CP85+)	G6+ (CP+75/85) G6+Connect (CP+Connect)	
	Tête LNB simple	AA0010	OUI	OUI	60/65 cm uniquement
	Tête LNB double	AA0020	OUI	OUI	60/65 cm uniquement
	Tête LNB simple nue	Y3561			Sauf 60/65 cm
	Tête LNB TWIN nue	Y3560			Sauf 60/65 cm
	Bras + coque + tête pour 72 ou 85 G6+ après sn 100918-04-0001	Y03949			OUI
	Coque "supérieure" Tête LNB G6+	F0754			OUI
	Bras LNB 65 cm G6+ avant sn 190218-04-0221	Y1334			Selon n° de série
	Bras LNB 65 cm G6+ après sn 190218-04-0221ww	Y03660			Selon n° de série
	Bras LNB 72 cm G4/G5/GS+w	Y1735	OUI	OUI	
	Bras LNB Compact	Y3671			Compact uniquement
	Bras LNB Compact Gris	Y05424			Compact uniquement
	Kit de transformation en 72 G6+	M0172	Kit nécessaire au remplacement d'une coupelle d'antenne 72 cm avant SN 190918-04-001		
	Kit de transformation en 72 G6+ Air	M0372			

## COUPELLES



Merci de bien vouloir communiquer à chaque commande, le **n° de série** ainsi que le **modèle** se trouvant au dos de votre antenne.

		Compatibilité			
		G4 / G5 (CP75, CP85)	G5+ (CP75+, CP85+)	G6+ (CP+75/85) G6+Connect (CP+Connect)	
	Coupelle + support coupelle Compact	Y05438			Compact uniquement
	Coupelle + support coupelle Compact gris	Y05423			Compact uniquement
	Coupelle 65 cm après SN 190218-04-0221	Y03658			OUI
	Coupelle 72 cm pour G6+ Connect après SN 100918-04-0001. Si modèle antérieur à ce SN, commander la réf M0172	Y03659			OUI
	Coupelle 72 cm AIR pour G6+ Connect après SN 010119-04-0341. Si modèle antérieur à ce SN, commander la réf M0372	Y03772			OUI
	Coupelle 85cm G6+ et G6+Connect après SN 100918-04-0001. Si SN antérieur à ce SN, commander aussi la réf Y03949 et F01166	Y2710			OUI
	Coupelle AIR 85 cm après SN 100918-04-0001	Y3164			OUI
	Support Coupelle 65 cm G6+ après SN 190218-04-0221	H0754005			Selon n° de série
	Support Coupelle 72/85 cm G6+ Connect après sn 100918-04-0001	F01166			Selon n° de série
	Support coupelle 85 cm G4/G5+	Y1938	OUI		



## PIÈCES DÉTACHÉES TÉLÉVISIONS ET DÉMODULATEURS



Si la pièce ou le modèle de télévision ou de démodulateur que vous recherchez ne figure pas dans cette liste, n'hésitez pas à nous contacter ! Merci de relever au préalable le modèle de l'antenne ou le numéro de série afin que nous puissions vous renseigner.

### CONNECTEURS TV ET ANTENNE

	Fiche F Ø 6,4 mm	AZ3064		Coupleur fiche F femelle / femelle	AZ3120
	Fiche F Ø 7 mm	AZ3070		Répartiteur 2 voix satellite / hertzien	AZ3200
	Fiche femelle à visser / TV mâle	AZ3100			
	Fiche F femelle à visser / TV femelle	AZ3110			

### POUR DÉMODULATEURS SIRIUS, ARMIS, VIAGGIO

	Alimentation 12V démo SERVIMAT	AA0104
	Télécommande pour démo SERVIMAT ARMIS	AA0102
	Télécommande pour démo SERVIMAT SIRIUS	AA0106
	Déport infrarouge jack pour démo SERVIMAT ARMIS et VIAGGIO 1 et 2	AA0103
	Déport infrarouge mini-USB pour démo SERVIMAT ARMIS 3 et SIRIUS 3	AA0105

### TÉLÉCOMMANDES, CÂBLES ET ALIMENTATIONS



Merci de bien vouloir communiquer à chaque commande, le **n° de série** ainsi que le **modèle** se trouvant au dos de votre appareil.

	Télécommande TV Antarion TV A2 / BG / TV1930/TV1931/TV1940/TV1941	TZ0100		Alimentation 12 V Connectique jack	TZ0011
	Télécommande TV Antarion TVATV16H-DDF/TVATV19HDNG/TV16A/TV19A	TZ0103		Alimentation 220 V Connectique jack	TZ0021
	Télécommande TV Antarion B3	TZ0105			
	Télécommande TV Antarion SMART autre que TV1950 et TV2260	TZ0111			
				Alimentation 220 V Connectique 3 plots	TZ0023



## PIÈCES DÉTACHÉES SYSTÈMES VIDÉO DE RECUL

Si la pièce ou le modèle de télévision ou de démodulateur que vous recherchez ne figure pas dans cette liste, n'hésitez pas à nous contacter ! Merci de relever au préalable le modèle de l'antenne ou le numéro de série afin que nous puissions vous renseigner.

### CAMÉRAS POUR SYSTÈMES VIDÉO DE RECUL



Merci de préciser à chaque commande, **le n° de série et le modèle** se trouvant au dos de votre appareil

	Caméra pour système vidéo de recul inox noire	CR0012
	Caméra <b>HD</b> 1920 x 1080p pour système vidéo de recul inox blanche - Avt 2023	CR0015
	Caméra <b>HD</b> 1920 x 1080p pour système vidéo de recul inox blanche - A partir 2023	CR0016
	Caméra pour système vidéo de recul inox double	CR0003
	Caméra pour système vidéo de recul fourgon blanche	CR0004
	Caméra pour système vidéo de recul fourgon noire	CR0005
	Caméra pour système vidéo de recul plaque	CR0006
	Caméra pour système vidéo de recul Compacte	CR0007
	Caméra <b>HD</b> pour système vidéo de recul FIAT	CR0018
	Caméra pour système vidéo de recul FORD	CR0009
	Caméra pour système vidéo de recul VW T6	CR0013
	Caméra pour système vidéo de recul VW CRAFTER	CR0014
	Caméra <b>HD</b> pour système vidéo de recul sans fil	CR0010

### ÉCRANS POUR SYSTÈMES VIDÉO DE RECUL



Merci de préciser, à chaque commande d'écran, **la référence inscrite au dos de l'écran** à remplacer, afin que nous nous assurions de sa compatibilité.

	Écran <b>HD</b> 1024p pour système vidéo de recul 7"	CR0106
	Écran pour système vidéo de recul double optique	CR0103
	Écran <b>HD</b> pour système vidéo de recul simple optique sans fil	CR0105
	Écran pour système vidéo de recul rétroviseur	CR0104

### ACCESSOIRES POUR SYSTÈMES VIDÉO DE RECUL



Merci de préciser, à chaque commande de câbles, **la référence inscrite au dos de l'écran** auquel ce câble est Connecté, afin que nous nous assurions de sa compatibilité.

	Rallonge 15 m système vidéo de recul ANTARION	CR0222
	Faisceau d'alimentation pour vidéo de recul ANTARION	CR0221
	Cordons adaptateurs RCA/4 Plots	CR0200



PIÈCES DÉTACHÉES POUR RAFRAÎCHISSEUR VIESA HOLIDAY IIIs

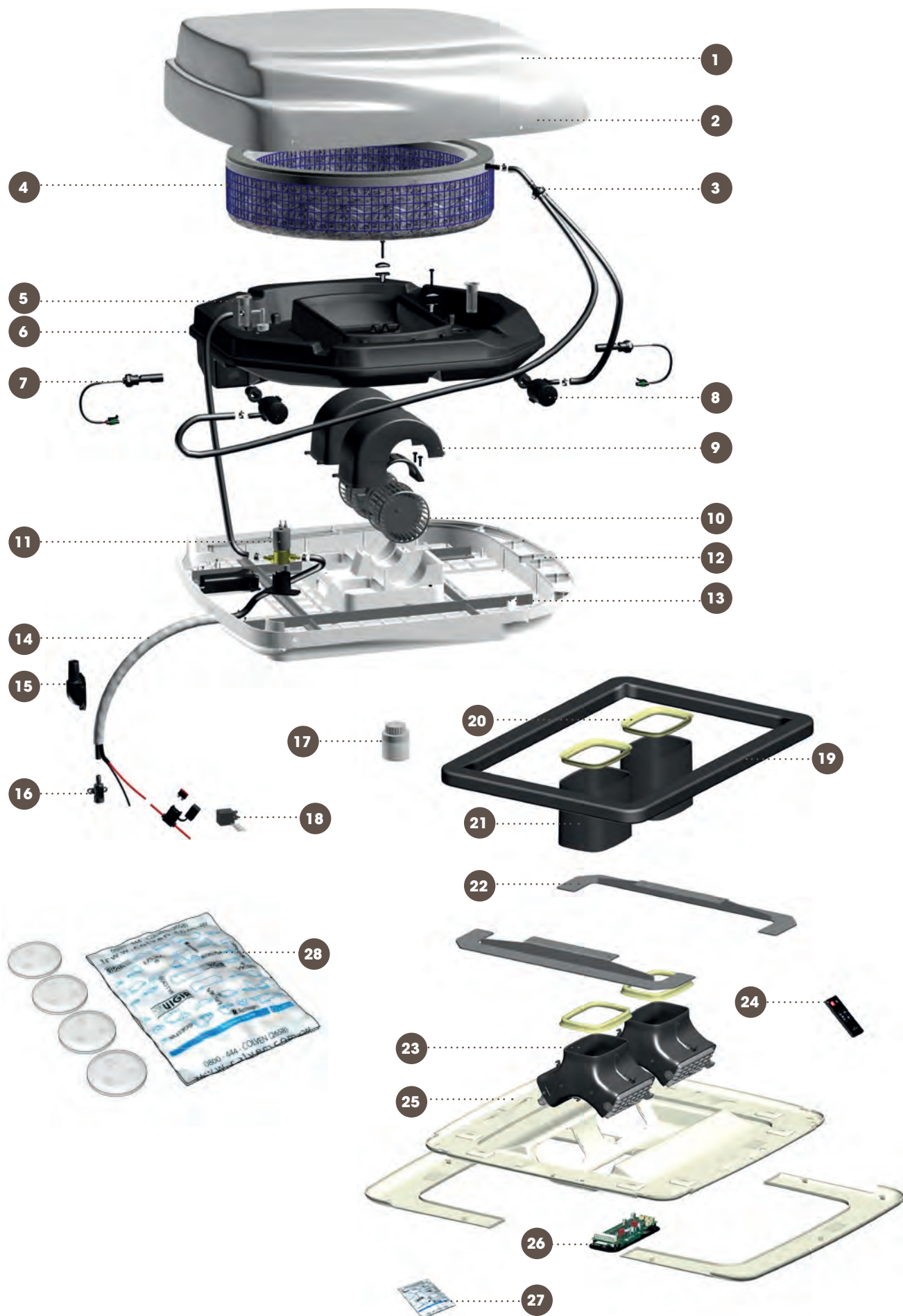

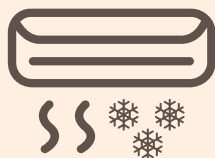

## PIÈCES DÉTACHÉES RAFRAÎCHISSEUR VIESA HOLIDAYS IIIs



Merci de préciser à chaque commande, le n° de série et le modèle se trouvant au dos de votre appareil

N°	Référence	Description	Comprenant
1	I01.00178-7	Couvercle pour HOLIDAYS IIIs	• 1 couvercle pour unité Holiday IIIs
2	X6004.A363-2	Kit de vis pour le couvercle de l'unité	• 5 vis M6 x 20 mm • 5 écrous carrés M6 • 5 bouchons d'écrous carrés
3	X6012.A151-7	Kit d'installation hydraulique	• 1 valve de restriction Holiday IIIs • 3 tubes en silicone 8 x 13 mm • 6 bandes élastiques ø 15 mm
4	I01.00039-0	Filtre holiday pour maintenance	• 2 filtres évaporateurs
5	I01.00045-8	Cartouche calfabas	• 10 cartouches Calfabas
6	X6012.A156-4	Porte-évaporateur complet (sans pompe)	• 1 porte-évaporateur • 1 kit système hydraulique • 2 capteurs de niveau d'eau • 1 joint d'étanchéité pour courbe de charge • 2 cartouches Calfabas • 2 joints de pompe • 2 kits de vis de fixation du plateau • 1 bande élastique ø 11 mm • 1 bande élastique ø 12 mm • 1 courbe pour l'entrée d'eau • 2 Connecteurs femelle étanches pour pompe
7	X6012.A149-7	Capteurs de niveau d'eau	• 2 capteurs de niveau d'eau
8	X6012.A148-5	Pompe brushless 12 V	• 1 pompe Brushless 12 V • 1 bande élastique ø 15 mm • 1 joint pour pompe
9	X6012.A147-3	Couvercle moteur et fixation	• 1 bande plastique pour moteur • 2 couvercles moteur en plastique • 4 vis M5 x 25 mm • 4 rondelles plastiques épaisseur 5 mm • 8 vis autotaraudeuses 3,5 x 16 mm
10	I01.00043-1	Moteur centrifuge 12 V	• 1 moteur centrifuge 12 V
11	X6012.A146-1	Kit electrovanne	• 1 électrovalve NC 12 V • 1 support électrovalve • 2 vis autotaraudeuses 4,2 x 13,2 mm • 1 bande élastique ø 11 mm • 1 bande élastique ø 12 mm
12	I01.00186-1	Base complète avec châssis	• 1 base Holiday • 1 châssis Holiday
13	I01.00162-1	Inserts pour holiday châssis	• 4 inserts pour châssis M6 • 4 écrous d'insertion de châssis • 4 O-ring
14	I01.00120-7	Kit d'installation électrique HOLIDAY IIIs	• 1 kit d'installation électrique Holiday IIIs
15	X6012.A030-8	Courbe d'entrée du toit	• 1 courbe d'entrée du toit
16	X6012.A144-0	Kit de robinet de sécurité	• 1 robinet de sécurité 3/8" avec raccord ø 8 mm • 1 bande élastique ø 11 mm • 2 vis auto-taraudeuses 3,5 x 12 mm
17	X6006.A259-8	Paquet de calfabas	• 5 récipients Calfabas 20 grammes
18	I01.00172-9	Accessoires électriques pour HOLIDAY IIIs	• 1 porte-fusible 1 relais 12 N/A
19	I01.00008-5	Joint 20 x 25 x 2000 mm	• 1 joint 20 x 25 x 2000 mm
20	X6012.A143-8	Joint du tube d'orientation	• 2 joints du tube d'orientation
21	X6012.A142-6	Tube de prolongement 125 mm	• 2 tubes de prolongement 125 mm
22	X6012.A117-7	Châssis de fixation 400 x 400 mm	• 2 châssis de fixation 400 x 400 mm
23	X6012.A141-4	Orienteur	• 1 orienteur
24	I01.00179-5	Télécommande VIESA	• 1 télécommande Viesia
25	X6012.A062-8	Écran standard (couleur blanche) 400 x 400 mm	• 1 module de contrôle standard • 2 petits finitions pour masque
26	I01.00142-1	HOLIDAY IIIs module de commande et contrôle	• 1 Holiday IIIs module de commande et contrôle
27	I01.00171-0	Accessoires et vis pour HOLIDAY	• 4 vis M6 pour les unités de fixation • 8 vis M4 pour la fixation du couvercle
28	X6012.A163-1	Kit d'éclairage de finissage	• 4 lampes LED 12 V 150 Lumens (Lumière froide) • 2 câbles adaptateur en Y pour lumières

**A**

Accessoires pour attelages.....	160
Adaptateur allume-cigare XT60 EcoFlow.....	45
Adaptateur de montage Thitronik.....	125
Adaptateur P17/230V.....	62
Adaptateur prise chargeur secteur EcoFlow.....	41
Adaptateurs EcoFlow.....	41
Adaptateurs MC4 vers XT60.....	79
Afficheur digital pour batterie Super B.....	25
Afficheur et jauge Bluetooth Mopeka Pro.....	135
Afficheur pour régulateur MPPT Antaron.....	80
Afficheur pour régulateur MPPT Victron.....	80
Afficheur standard pour batterie Super B.....	25
Afficheurs Victron.....	30
Agent de conservation Dexda One WM Aquatec.....	167
Aimants pour fixation antennes Omni.....	95
Alarm-Detect infrason SX1 Pro+.....	130
Alarm-Detect transpondeur téléphonique SX1 Pro+.....	131
Alarme WiPro Easy Thitronik.....	126
Alarme WiPro III Thitronik.....	124
Antenne 4G Fit Antaron.....	98
Antenne 65cm Easy Antaron.....	97
Antenne 65cm G6 plus Connect Antaron.....	93
Antenne 72cm G6 plus Antaron.....	88
Antenne 85cm G6 plus Connect Antaron.....	90
Antenne Compacte 60cm G6 plus Connect Antaron.....	92
Antenne directionnelle.....	95
Antenne omnidirectionnelle.....	94
Antenne SelfSat.....	97
Antennes d'alarme Thitronik.....	127
Attelages camping-cars Antaron.....	157
Attelages fourgons Antaron.....	159

**B**

Balais de lavage télescopique Antarel.....	174
Barre de connexion 600 A Antaron.....	51
Barres de son Antaron.....	110
Batterie glaciere EcoFlow.....	148
Batterie Lithium Easy + slim.....	27
Batterie Lithium Easy + chauffage intégré.....	27
Batterie Lithium Power + Antaron chauffage intégré.....	23
Batterie Lithium Power + Antaron slim.....	23
Batterie pour glacières Antaron.....	147
Batterie Wave 2 EcoFlow.....	149
Batteries acide dual purpose Varta.....	50
Batteries AGM Antaron.....	48
Batteries AGM dual purpose Varta.....	50
Batteries AGM Victron.....	46
Batteries EcoFlow.....	28
Batteries GEL Antaron.....	49
Batteries GEL Victron.....	46
Batteries Lithium Power + Antaron.....	20
Batteries Lithium Easy +.....	26
Batteries Lithium Super B Epsilon.....	24
Batteries Lithium Super B Nomia.....	24
Batteries Lithium superpack Victron.....	27
Batteries plomb carbone Victron.....	47
Battery protect Victron.....	31
Blisters pour panneaux solaires.....	82
Boîtes de transfert pour bouteilles GPL Campko.....	136
Boîtier de fixation murale Victron.....	30
Boucle de câble radio 868 Thitronik.....	125
Bouteilles GPL Campko.....	134
Bracelet NFC Thitronik.....	127

**C**

Câble avec module Bluetooth Victron.....	80
Câble de connexion XT150 EcoFlow.....	45
Câbles extension solaires rapides.....	79
Câble HDMI haute performance.....	111
Câbles adaptateurs.....	122
Câbles électriques.....	51
Câbles connecteurs solaires rapides EcoFlow.....	78
Câbles MC4 pour panneau solaire Victron.....	76
Câbles pour afficheur Super B.....	25
Cales 3 niveaux Antarel.....	175
Caméras Antaron.....	123
Caméras de recul.....	181
Capteur de base Alarm-Detect SX1 Pro+.....	131
Capteurs Thitronik.....	129
Carri chef 2 bbq/skottel Cadac Dometic.....	172
Carte NFC Thitronik.....	128
Cartes additionnelles.....	96
Cartouche de gaz Cadac Dometic.....	171
Cartouche pour filtre à gaz Truma.....	137
Cerbo GX Victron.....	31
Chargeurs Antaron.....	62
Chargeurs DCDC Antaron.....	59
Chargeurs Orion DCDC Victron.....	59
Chargeurs Victron.....	60
Chauffages AutoTerm.....	150
Citi Chef 40 Cadac Dometic.....	173
Climatiseur 2650w Extra Clima.....	140
Climatiseur Breezonic Eberspacher.....	141
Climatiseur portable Wave 2 EcoFlow.....	149
Colles.....	83
Commande déportée Multicontrol Victron.....	61
Compact Chef 2 LP Cadac Dometic.....	172
Connecteurs MC4 Victron.....	76
Connecteurs TV et antenne.....	111
Console kit energie EcoFlow.....	29
Contacts magnétiques radio 868 Thitronik.....	125
Contrôleurs intelligents Victron.....	30
Convertisseurs pur-sinus Antaron.....	57
Convertisseurs pur-sinus Victron.....	56
Convertisseurs quasi-sinus Antaron.....	55
Convertisseurs/chargeurs Antaron.....	63
Convertisseurs/chargeurs Multiplus Victron.....	61
Cordons adaptateur 4 pins / RCA.....	122
Cosses de raccordement.....	34
Coupe batterie 275 A.....	34
Coupleurs séparateurs Cyrix Victron.....	34
Coussins filtrants de remplacement Truma.....	137

**D**

Dekaclean.....	83
Démodulateurs HD Servimat.....	96
Désinfectant et conservateur Dexda Complete... ..	169
Détartrant KXExpress.....	166
Détecteur de gaz radio 868 Thitronik.....	129
Détecteurs Alarm-Detect.....	131
Détecteurs de gaz Thitronik.....	129
Détendeur pour cartouche EN 417.....	170
Détendeurs Truma.....	139
Détergent pour réservoir d'eau Pura Tank.....	175
Digital panel.....	89
Diode anti-retour.....	34
Dispositif de désactivation Thitronik.....	127
Dispositif de désinfection de l'eau.....	164

Dispositif de désinfection de l'eau par led UVC ...	168
Dongle Bluetooth Victron.....	61

**E**

Ecran 7".....	181
Extra batterie EcoFlow.....	39

**F**

Faisceau d'alimentation pour système video de recul.....	181
Faisceaux Jaeger pour attelages.....	161
Faisceaux SBS pour attelages.....	161
Fauteuils Antarel.....	174
Fiches P17.....	62
Filtre à gaz Truma.....	137
Filtre de remplissage WM Aquatec.....	165
Filtre stérile de remplissage FIE-100.....	165
Fixation pour batterie EcoFlow.....	28
Fusibles.....	51

**G**

Glaciere EcoFlow.....	148
Glacières à compression Antaron.....	146
Global Link 520 Victron.....	31
Guide angle solaire EcoFlow.....	78
GX tank 140 Victron.....	31

**J K**

Jauge Bluetooth Mopeka Pro.....	135
Kit de fixations batterie.....	25
Kit micro onduleur EcoFlow 405 W.....	75
Kit monitoring Super B.....	25
Kits 4 adaptateurs europe pour bouteilles GPL.....	136
Kits GPL complets Campko.....	138
Kits Power Hub EcoFlow.....	29
Kits suspensions pneumatiques Antaron.....	154

**L**

Lanterneau motorisé Extra Fan.....	143
Lanterneaux Antaron.....	145
Lanterneaux Extra Vent.....	144
Lanterneaux motorisés Maxxfan Deluxe.....	143
Lanterneaux Quipon.....	144
Lot de 8 ventouses EcoFlow.....	78
Lyres de sortie pour bouteilles GPL Campko.....	135
Lyres HP CS Truma.....	139

**M N**

Marche pied plastique Antarel.....	175
Mat télescopique Antaron.....	94
Micro onduleur Power Stream EcoFlow.....	74
Module de connexion Bluetooth Thitronik.....	126
Module NFC Thitronik.....	128





## P

Pack montage pour batteries Lithium .....	35
Paire de Connecteurs/splitters MC4.....	79
Paire de connexions parallèles solaires EcoFlow .....	78
Panneau de distribution intelligent ACDC EcoFlow.....	29
Panneau solaire Longi.....	73
Panneaux solaires All Black Antarion.....	68
Panneaux solaires Black Booster Antarion.....	70
Panneaux solaires Monocristallins Antarion.....	72
Panneaux solaires Monocristallins Victron .....	76
Panneaux solaires portables pliants Antarion .....	79
Panneaux solaires portables pliants EcoFlow .....	78
Panneaux solaires rigides EcoFlow.....	77
Panneaux solaires souples Antarion.....	73
Panneaux solaires souples EcoFlow.....	77
Pièces détachées antennes automatiques/manuelles.....	177
Pièces détachées pour antennes terrestres.....	177
Pièces détachées Viesa Holyday IIIs.....	183
Pièces détachées pour systèmes vidéo de recul.....	181
Pièces détachées télévisions et démodulateurs .....	179
Pieds de fixation panneau solaire EcoFlow - Victron.....	76
Plaque d'adaptation pour attelages.....	158
Platine de transformation Safe/Lock Thitronik .....	125
Pointeur CP X Antarion.....	88
Pointeurs antennes automatiques Antarion.....	178
Pompe à pression à membrane 12v .....	169
Porte clés NFC Thitronik.....	128
Prise Gas all in one Thitronik .....	128
Pro-Finder Thitronik .....	127
Purificateur d'eau AquaClean.....	175

## R

Raccord rapide soudé.....	173
Raccords et adaptateurs bouteilles GPL Campko .....	137
Raccords HDMI .....	111

Radars de recul .....	122
Rafraîchisseur d'air Ebercool Eberspacher .....	142
Rafraîchisseur d'air Viesa .....	142
Rallonge 15M pour système vidéo de recul .....	181
Rallonges câbles MC4 3M EcoFlow .....	78
Rallonges électriques P17 Antarion.....	62
Recharge pour système de protection Silvernet .....	167
Régulateurs Antarion .....	81
Régulateurs MPPT Antarion 1 sortie .....	81
Régulateurs MPPT Antarion 2 sorties .....	81
Régulateurs MPPT Victron.....	80
Régulateurs PWM Antarion .....	81
Répartiteur HDMI.....	111
Roulettes et poignée glacière EcoFlow .....	148

## S

Sac de rangement Wave 2 EcoFlow .....	149
Sac de transport station énergie EcoFlow .....	45
Safari Chef 2 LP Cadac Dometic.....	170
Sika Activator .....	83
Sirène Thitronik.....	125
Sirène universelle Alarm-Detect .....	131
Smart Dongle VE.Bus Victron.....	61
Smart Generator EcoFlow.....	45
Smart Pad Antarion.....	110
Smart Shunt Victron .....	30
Smart TV Antarion .....	104
Smart TV première monte Antarion .....	108
Smartplug EcoFlow.....	74
Solution complète hygiène de l'eau WM Aquatec.....	168
Solution conservation eau WM Aquatec .....	167
Solution d'élimination biofilm Dexda clean.....	166
Solution désinfection eau WM Aquatec .....	168
Solution nettoyage eau WM Aquatec .....	166
Solution préfiltration eau WM Aquatec.....	165
Stations énergie EcoFlow.....	36
Support mural avec sangles Campko .....	137
Support réglable pour panneaux solaires.....	74
Supports pour démodulateurs .....	96

## T

Tables clayettes Antarel.....	174
Télécommande Breezonic Eberspacher.....	141
Télécommande Delta Pro EcoFlow.....	43
Télécommande radio 868 Thitronik.....	125
Télécommande SX1 Pro+ Alarm-Detect.....	131
Télévisions Antarion .....	106
Télévisions première monte Antarion.....	108
Trio Power Pack.....	173
Tuyau de gaz pour BBQ.....	170

## V

Ventouses pour fixation antennes omni.....	95
--	----

## CONSEILS ANTARES

L'énergie en camping-car comment ça marche? .....	16
Guide de sélection batteries.....	18
Boostez la charge de votre camping-car .....	32
Guide de sélection stations d'énergie portables .....	36
Guide de sélection convertisseurs pur sinus.....	54
Comment repérer un alternateur intelligent? .....	58
Guide de sélection panneaux solaires .....	66
Guide de sélection régulateurs solaires .....	66
Recommandations de montage panneaux solaires .....	71
Guide de sélection antennes .....	86
Carte satellite Astra 19 .....	96
Carte satellite Eutelsat 5w/Atlantic bird 5w .....	97
Guide de sélection télévisions.....	102
Guide de sélection systèmes vidéo de recul.....	116
Formulaire de devis simplifié attelages .....	156

# Batteries Lithium Premium

## POWER +

5 ANS GARANTIE

4 000 CYCLES

2 400 W PUISSANCE MAX.

BLUETOOTH

→ À DÉCOUVRIR

Nouveau!



Ultra compacte

Puissance optimale

Convertisseur jusqu'à 2 000 W



→ EXISTE EN

100 Ah AMPÈRES HEURE

150 Ah AMPÈRES HEURE

200 Ah AMPÈRES HEURE

280 Ah AMPÈRES HEURE



WWW.ANTARES-DIFFUSION.COM

